

comfee'

Frontlader Waschmaschine

Bedienungsanleitung

CF08EWP05W

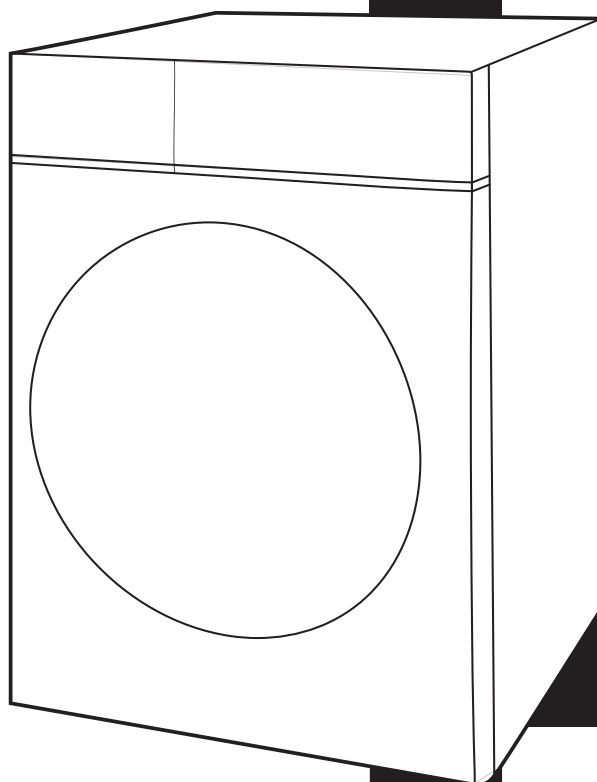

Lesen Sie vor dem Gebrauch alle Anweisungen und Erläuterungen zur Installation.
Befolgen Sie die Anweisungen sorgfältig.
Bewahren Sie die Gebrauchsanweisung für den späteren Gebrauch griffbereit auf.
Wenn das Gerät verkauft oder weitergegeben wird, stellen Sie sicher, dass der neue Besitzer immer diese Gebrauchsanweisung erhält.

DANKSCHREIBEN

Vielen Dank, dass Sie sich für Midea entschieden haben! Bitte lesen Sie vor der Verwendung Ihres neuen Midea-Produkts diese Bedienungsanleitung sorgfältig durch, um sicherzustellen, dass Sie die Funktionen und Merkmale Ihres neuen Geräts sicher bedienen können.

INHALTE

DANKSCHREIBEN	1
SICHERHEITSHINWEISE	2
SPEZIFIKATIONEN	7
PRODUKTÜBERSICHT	8
SCHNELLSTARTANLEITUNG	9
PRODUKTINSTALLATION	12
BEDIENUNGSANLEITUNG	16
REINIGUNG UND WARTUNG	28
FEHLERBEHEBUNG	33
ENTSORGUNG UND RECYCLING	34
GARANTIEKARTE	35

SICHERHEITSHINWEISE

Bitte lesen Sie die Bedienungsanleitung sorgfältig, bevor Sie das Gerät benutzen. Sie enthält wichtige Informationen zu Sicherheit, Installation, Betrieb und Wartung. Dies schützt Sie und verhindert Schäden am Gerät. Eine unsachgemäße Verwendung kann zu Verletzungen und Sachschäden führen. Das Nichtbefolgen dieser Anweisungen führt zum Erlöschen der Garantie. Bewahren Sie die Bedienungsanleitung für künftige Referenzzwecke auf. Wenn das Gerät verkauft oder weitergegeben wird, stellen Sie sicher, dass der neue Besitzer diese Sicherheitshinweise erhält.

Bestimmungsgemäße Verwendung

- Dieses Gerät ist für die Verwendung in privaten Haushalten und ähnlichen haushaltsnahen Umgebungen vorgesehen.
- Dieses Gerät dient zum Waschen von Textilien in haushaltsüblichen Mengen für den privaten Gebrauch.
- Dieses Gerät ist ausschließlich für den Gebrauch in Innenräumen vorgesehen und nicht für den Einsatz im Freien, den Festeinbau oder gewerbliche Nutzung bestimmt.
- Personen mit reduzierter körperlicher, sensorischer oder geistiger Leistungsfähigkeit oder mit Mangel an Erfahrung und Wissen, sofern sie nicht beaufsichtigt oder bezüglich der sicheren Verwendung des Geräts unterwiesen wurden und die damit verbundenen Gefahren verstanden haben.

HINWEIS

Alle anderen Nutzungsarten sind nicht gestattet. Der Hersteller haftet nicht für Schäden, die durch unsachgemäße Verwendung oder fehlerhafte Bedienung entstehen.

Sicherheit im Umgang mit Kindern

- Kinder unter 3 Jahren sind vom Gerät fernzuhalten oder ständig zu beaufsichtigen.
- Kinder sollten beaufsichtigt werden, damit sie nicht mit dem Gerät spielen.
- Kinder ab 8 Jahren dürfen das Gerät sicher benutzen, nachdem sie eine entsprechende Einweisung oder Beaufsichtigung hinsichtlich der Nutzung erhalten haben.
- Reinigung und Wartung dürfen von Kindern nur unter Aufsicht durchgeführt werden.
- Kinder und Haustiere könnten in das Gerät klettern. Überprüfen Sie das Gerät vor jedem Betrieb.
- Die Glastür kann beim Waschen sehr heiß werden. Halten Sie Kinder und Haustiere während des Betriebs vom Gerät fern.
- Waschmittel, Weichspüler und Reinigungsmittel sind außerhalb der Reichweite von Kindern an einem sicheren Ort aufzubewahren.

Erklärung der Symbole



GEFAHR

Dieses Symbol weist darauf hin, dass aufgrund des hochentzündlichen Gases Gefahren für das Leben und die Gesundheit von Personen bestehen.



WARNUNG VOR ELEKTRISCHER SPANNUNG

Dieses Symbol weist darauf hin, dass aufgrund der Spannung eine Gefahr für Leben und Gesundheit von Personen besteht.



WARNUNG

Das Signalwort weist auf eine Gefahr mit mittlerem Risikoniveau hin, die, wenn sie nicht vermieden wird, zu Tod oder schweren Verletzungen führen kann.



VORSICHT

Das Signalwort weist auf eine Gefahr mit geringem Risikoniveau hin, die, wenn sie nicht vermieden wird, zu leichten oder mäßigen Verletzungen führen kann.



HINWEIS

Das Signalwort weist auf wichtige Informationen hin (z.B. Sachschäden), jedoch keine Gefahr.



BEACHTEN SIE DIE ANWEISUNGEN

Dieses Symbol weist darauf hin, dass ein Servicetechniker dieses Gerät nur gemäß der Betriebsanleitung bedienen und warten sollte.

Installationsort und Umgebung

- Installieren Sie das Gerät nicht auf einem Teppichboden. Da eine Blockierung der Öffnungen durch den Teppich das Gerät beschädigen kann.
- Halten Sie das Gerät fern von Wärmequellen und direkter Sonneneinstrahlung, um ein Korrodieren von Kunststoff- und Gummiteilen zu vermeiden.
- Verwenden Sie das Gerät nicht in feuchten Umgebungen oder Räumen mit explosiven oder ätzenden Gasen.
- Das Gerät darf nicht hinter einer abschließbaren Tür, einer Schiebetür oder einer Tür mit Scharnieren auf der gegenüberliegenden Seite des Geräts installiert werden.
- Betreiben Sie das Gerät nicht in Räumen mit einer Temperatur unter 5°C. Dies kann Frostschäden an Komponenten wie Schläuchen verursachen, die platzen oder reißen können. Falls dies unvermeidbar ist, stellen Sie sicher, dass das Wasser nach jedem Gebrauch vollständig aus dem Gerät abgelassen wird. (siehe „Reinigung der Ablaufpumpe“)
- Verwenden Sie niemals brennbare Sprays oder Substanzen in unmittelbarer Nähe des Geräts.
- Dieses Gerät ist für den Einsatz in Höhenlagen bis zu 4000 m über dem Meeresspiegel vorgesehen.
- Es darf nicht an einem nicht stationären Ort wie z. B. auf einem Schiff installiert werden.

Installation

- Beachten Sie das Kapitel „Produktinstallation“.
- Entfernen Sie vor Inbetriebnahme des Geräts sämtliches Verpackungsmaterial und die Transportschrauben. Andernfalls kann es zu schweren Schäden kommen.
- Überprüfen Sie das Gerät vor dem Aufstellen auf äußerlich sichtbare Schäden. Installieren oder verwenden Sie kein beschädigtes Gerät.
- Dieses Gerät ist mit einem einzelnen Einlassventil ausgestattet und darf nur an die Kaltwasserversorgung angeschlossen werden.
- Nach der Installation des Geräts muss es kalibriert werden. (siehe „Schnellstartanleitung“)
- Vor dem ersten Waschen von Wäsche muss das Gerät einmal mit einem Maschinenreinigungsprogramm betrieben werden. (siehe „Schnellstartanleitung“)
- Stellen Sie keine übermäßig schweren Gegenstände wie Wasserbehälter oder Heizgeräte auf das Gerät.

Elektrischer Anschluss

- Schließen Sie das Gerät an eine geerdete Steckdose an, die durch eine Sicherung gemäß den Angaben in der Tabelle „Technische Spezifikationen“ abgesichert ist.
- Falls erforderlich, muss die Erdung von einem qualifizierten Elektriker vorgenommen werden. Stellen Sie sicher, dass das Gerät gemäß den örtlichen Vorschriften installiert wird.
- Verwenden Sie keine Mehrfachstecker, Verlängerungskabel oder Ähnliches. Überhitzungsgefahr!
- Die Steckdose muss nach der Installation leicht zugänglich sein, damit das Gerät bei Bedarf vom Stromnetz getrennt werden kann.
- Das Gerät darf nicht mit einem externen Schaltgerät wie z. B. einer Zeitschaltuhr oder an einem Stromkreis angeschlossen sein, der regelmäßig ein- und ausgeschaltet wird.
- Ziehen Sie immer am Stecker, nicht am Kabel.
- Ziehen Sie den Stecker nicht aus der Steckdose, wenn sich brennbares Gas in der Umgebung befindet. Explosionsgefahr!
- Achten Sie darauf, dass das Netzkabel nicht vom Gerät eingeklemmt wird, da es sonst beschädigt werden kann.
- Ziehen Sie den Netzstecker, wenn das Gerät nicht verwendet wird.



WARNUNG: Stromschlaggefahr

- Wenn das Netzkabel beschädigt ist, muss es vom Hersteller, seinem Kundendienst oder einer entsprechend qualifizierten Fachkraft ersetzt werden, um Gefahren zu vermeiden.
- Wenn das Gerät beschädigt ist, darf es nur in repariertem Zustand vom Hersteller, seinem Kundendienst oder einer entsprechend qualifizierten Fachkraft betrieben werden. Versuchen Sie niemals, ein Gerät zu reparieren, das defekt ist oder bei dem ein Defekt vermutet wird!
- Gießen Sie niemals Wasser zur Reinigung über das Gerät.
- Nehmen Sie keine technischen Änderungen am Gerät vor.
- Klettern oder setzen Sie sich niemals auf das Gerät.
- Ziehen Sie niemals mit nassen Händen den Netzstecker heraus.

Wasseranschlüsse

- Der Wassereinlassdruck sollte zwischen maximal 1 MPa (10 bar) und mindestens 0,05 MPa (0,5 bar) liegen.
- Verwenden Sie die mit dem Gerät gelieferten neuen Schlauchgarnituren. Alte Schlauchgarnituren dürfen nicht wiederverwendet werden.
- Die Wasserzu- und -ablaufschläuche müssen sicher installiert und unbeschädigt sein. Gefahr von Wasseraustritt!
- Überprüfen Sie regelmäßig die Anschlüsse des Wasserzulaufschlauchs, des Wasserhahns und des Ablaufschlauchs auf mögliche Probleme durch Druckveränderungen. Wenn die Anschlüsse locker oder undicht sind, schließen Sie den Wasserhahn und lassen Sie den Schaden reparieren.
- Wenn Sie den Ablaufschlauch an ein Spülbecken anschließen, achten Sie darauf, dass das Wasser schnell genug ablaufen kann, um ein Überlaufen zu vermeiden. Stellen Sie sicher, dass der Ablaufschlauch richtig befestigt ist, damit er sich durch die Kraft des ausströmenden Wassers nicht löst.
- Schließen Sie den Wasserhahn, wenn Sie das Gerät längere Zeit nicht benutzen, z. B. im Urlaub – besonders wenn sich in der Nähe kein Bodenablauf befindet.

Betrieb

- Beachten Sie die maximale Beladungsmenge dieses Geräts sowie die reduzierte Beladungsmenge einzelner Programme. •Die Beladungsmenge wird in Kilogramm Trockentextilien angegeben. (siehe „Programmeinstellungen“)
- Achten Sie darauf, dass alle Taschen geleert sind. Scharfe und harte Gegenstände wie Münzen, Broschen, Nägel, Schrauben, Steine usw. können schwere Schäden an Geräteteilen verursachen und dadurch auch die Wäsche beschädigen.
- Achten Sie darauf, Feuerzeuge und Streichhölzer vor dem Waschen aus der Kleidung zu entfernen.
- Mit Substanzen wie Speiseöl, Aceton, Alkohol, Benzin, Kerosin, Fleckentfernern, Terpentin, Wachs und Wachsentrfernern verschmutzte Wäschestücke sollten vor dem Waschen im Gerät manuell mit heißem Wasser und einer Extraportion Waschmittel gewaschen werden.
- Wäschestücke mit Schaumgummi (Latexschaum), Duschhauben, wasserdichte Textilien, rückseitig gummierte Artikel sowie Kleidungsstücke oder Kissen mit Schaumgummieinlagen dürfen nicht in der Maschine gewaschen werden.
- Waschmittel, Weichspüler oder Waschzusätze sind gemäß den Anweisungen des Herstellers zu verwenden und zu dosieren.
- Wenn Sie das Gerät entkalken möchten, verwenden Sie nur ein handelsübliches Entkalkungsmittel auf Basis natürlicher Zitronensäure.
- Wenn Waschmittel in die Augen gelangt, spülen Sie diese sofort gründlich mit lauwarmem Wasser aus. Bei Verschlucken sofort einen Arzt aufsuchen und die Verpackung oder das Etikett des Waschmittels vorzeigen.
- Bitte schließen Sie die Tür nicht mit übermäßiger Kraft. Wenn sich die Tür nur schwer schließen lässt, prüfen Sie bitte, ob die Wäsche richtig eingelegt und verteilt ist.
- Seien Sie vorsichtig beim Öffnen der Tür nach Verwendung der Dampf-Funktion. Treten Sie einen Schritt zurück und warten Sie, bis der Dampf sich verflüchtigt hat. Verbrühungsgefahr!
- Versuchen Sie niemals, die Tür gewaltsam zu öffnen. Die Tür wird kurz nach dem Programmende entriegelt.

WARTUNG

- Beachten Sie das Kapitel „Reinigung Und Wartung“.
- Ziehen Sie immer den Netzstecker und schließen Sie den Wasserhahn, bevor Sie Reinigungs- und Wartungsarbeiten durchführen und nach jedem Gebrauch.
- Verwenden Sie niemals brennbare, explosive oder giftige Reinigungsmittel. Verwenden Sie keine Benzin, Alkohol usw. als Reinigungsmittel. Verwenden Sie nur Reinigungsmittel, die für Maschinenwäsche geeignet sind. Brand- und Explosionsgefahr!
- Entfernen Sie den Filter der Ablaufpumpe nicht, solange sich noch Wasser im Gerät befindet. Es kann eine große Menge heißen Wasser austreten. Verbrühungsgefahr!



VORSICHT

Reparaturen dürfen nur vom Hersteller, dessen Kundendienst oder einer entsprechend qualifizierten Fachkraft durchgeführt werden, um Gefahren zu vermeiden. Der Hersteller haftet nicht für Schäden, die durch das Eingreifen nicht autorisierter Personen entstehen. Das Nichtbefolgen dieser Anweisungen führt zum Erlöschen der Garantie.

Transportieren

Bereiten Sie das Gerät vor dem Transport gemäß den folgenden Anweisungen vor:

- Gerät vom Stromnetz trennen und Wasserzulaufhahn schließen.
- Wasserzulaufschlauch und Ablaufschlauch von den Hausinstallationen trennen.
- Lassen Sie das Wasser vollständig aus dem Gerät ab. (siehe „Reinigung der Ablaufpumpe“)
- Wichtig: Die 4 Transportschrauben an der Geräterückseite wieder einsetzen! (siehe „Entfernen Sie die Transportschrauben“).
- Prüfen Sie, ob Tür und Waschmittelschublade richtig geschlossen sind.
- Dieses Gerät ist schwer. Transportieren Sie das Gerät mit Vorsicht. Heben Sie das Gerät niemals an einem hervorstehenden Teil an. Die Maschinentür darf nicht als Griff verwendet werden.



VORSICHT

Unsachgemäßer Transport kann zu Verletzungen und Sachschäden führen. Stellen Sie sicher, dass das Gerät beim Transport ordnungsgemäß gesichert ist.

SPEZIFIKATIONEN

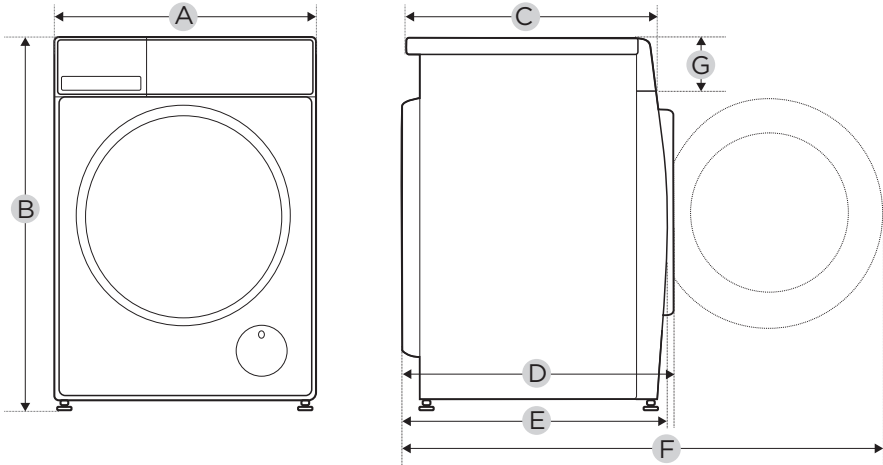

Modell	CF08EWP05W
Stromversorgung	220–240 V~, 50 Hz
MAX. Strom	10 A
Standard-Wasserdruck	0,05 MPa ~ 1 MPa
Waschkapazität	8.0kg
Abmessung	
A	595mm
B	850mm
C	475mm
Gewicht	63kg
Nennleistung	1850W
Bezugsmaß	
D	545mm
E	521mm
F	985mm
G	135mm

HINWEIS

Die Waschkapazität ist die maximale Beladungsmenge in kg Trockengewicht, die auf einmal gewaschen werden kann. Achten Sie darauf, dass die in das Gerät geladene Wäsche die Nennkapazität nicht überschreitet.

PRODUKTÜBERSICHT

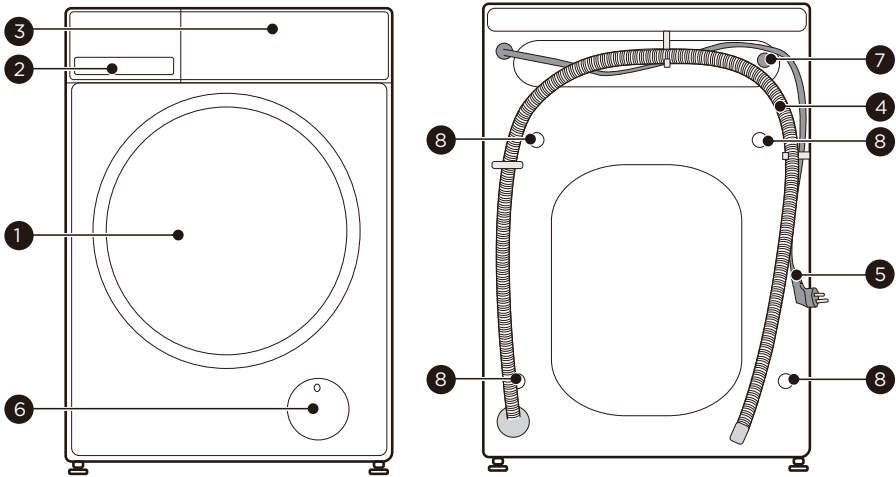

1	Tür	5	Netz kabel
2	Waschmittelschublade	6	Serviceklappe
3	Bedienfeld	7	Einlassventil
4	Ablaufschlauch	8	Transportschrauben

HINWEIS

Die Abbildung dient nur als Referenz, bitte orientieren Sie sich an dem tatsächlichen Produkt als Standard.

Zubehör

4 x Abdeckkappen

1 x Zulaufschlauch für Kaltwasser

1 x Bedienungsanleitung

Akustikplatte (optional)

Schraubenschlüssel (optional)

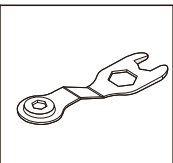
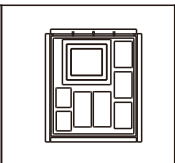
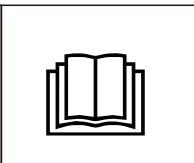
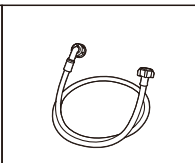
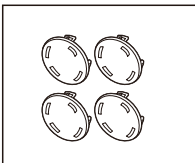

Schnellstartanleitung

WARNUNG

Stellen Sie vor dem Betrieb sicher, dass das Gerät ordnungsgemäß installiert ist. Siehe Kapitel Produktinstallation.

Kalibrierung des Geräts

Das Gerät kann die eingefüllte Wäschemenge erkennen, um die Leistung zu optimieren und Energie- und Wasserverbrauch zu minimieren – so sparen Sie Zeit und Geld. Aus diesem Grund wird empfohlen, das Gerät für die optimale Nutzung zu kalibrieren.

1. Entfernen Sie sämtliches Zubehör aus der Trommel und schließen Sie die Tür.
2. Stecken Sie den Netzstecker in die Steckdose.
3. Schalten Sie die Waschmaschine ein, drücken Sie gleichzeitig die Optionen „Wasserstand“ und „Schleudern“, bis „t19“ angezeigt wird.

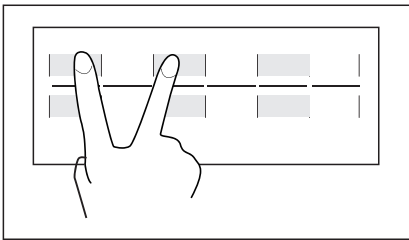

4. Starten Sie das Kalibrierungsprogramm durch Drücken $\triangleright \parallel$.
Die Kalibrierung war erfolgreich, wenn „PAS“ angezeigt wird.

VORSICHT

Wenn „FAL“ angezeigt wird, ist die Kalibrierung fehlgeschlagen. Wiederholen Sie die Kalibrierung des Geräts. Wenn das Problem weiterhin besteht, wenden Sie sich bitte an den Kundendienst.

Trommelreinigung

Ihr Gerät wurde vor dem Verlassen der Fabrik gründlich überprüft. Um eventuelles Restwasser zu entfernen und potenzielle Gerüche zu neutralisieren, wird empfohlen, das Gerät vor der ersten Benutzung zu reinigen. Reinigen Sie aus diesem Grund die Waschmaschine, indem Sie das Programm „TROMMELREINIGUNG“ oder „BAUMWOLLE“ mit der optionalen Temperatur von 90°C laufen lassen. Führen Sie das Trommelreinigungsprogramm stets ohne Wäsche durch und fügen Sie 1 Esslöffel Vollwaschmittel hinzu.

1. Vor dem Waschen

1. Netzstecker einstecken

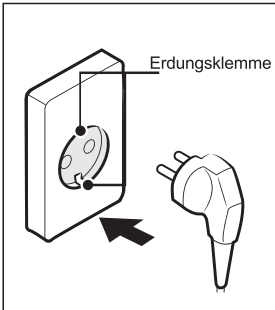

2. Wasserhahn öffnen

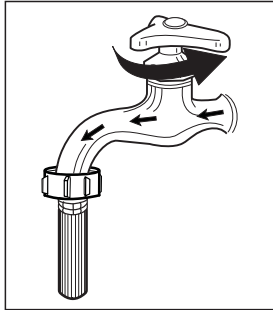

3. Wäsche einfüllen

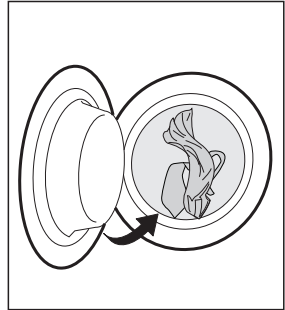

4. Tür schließen

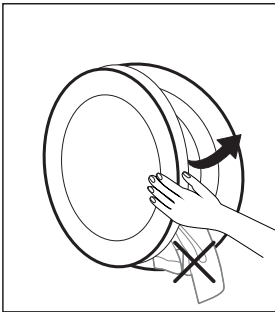

5. Waschmittel und Waschhilfsmittel hinzufügen

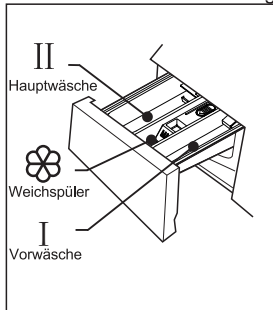

HINWEIS

- Achten Sie beim Schließen der Tür darauf, dass Ihre Kleidung nicht zwischen Dichtungsring und Gerätetür eingeklemmt wird, um Wasseraustritt während des Betriebs oder eine Beschädigung des Dichtungsringes durch Ziehen zu vermeiden.

2. Waschen

1. Programm wählen

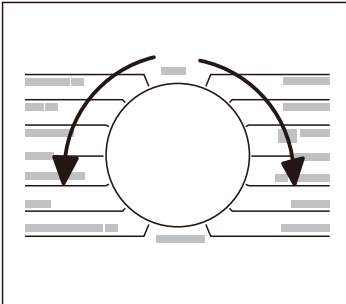

2. Funktion auswählen oder Standardeinstellungen beibehalten

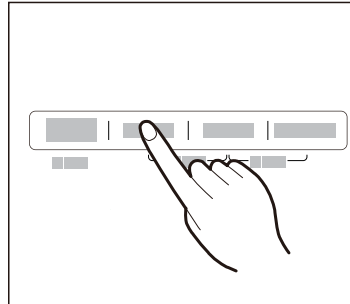

3. Drücken Sie Start/Pause, um das Programm zu starten

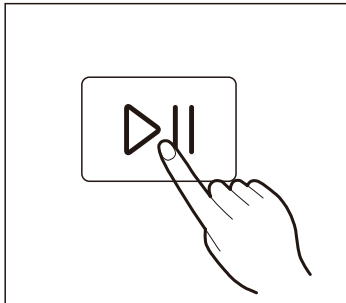

HINWEIS

Die Abbildung dient nur als Referenz, bitte orientieren Sie sich an dem tatsächlichen Produkt als Standard.

3. Nach dem Waschen

Ein akustisches Signal ertönt und „End“ wird angezeigt.

PRODUKTINSTALLATION



Werkzeuge, wenn Sie die Installation selbst vornehmen

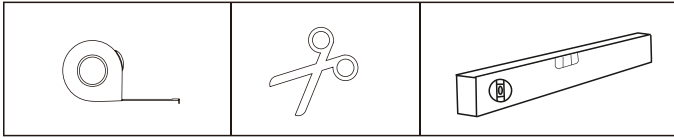

Maßband

Schere oder Messer

Wasserwaage

Installationsbereich



WARNUNG

- Stabilität ist wichtig, um ein Verrutschen des Produkts zu verhindern!
- Stellen Sie sicher, dass die Waschmaschine eben und stabil steht.
- Stellen Sie sicher, dass das Produkt nicht auf dem Netzkabel steht.
- Stellen Sie sicher, dass die Mindestabstände zu den Wänden eingehalten werden, wie im Bild gezeigt.

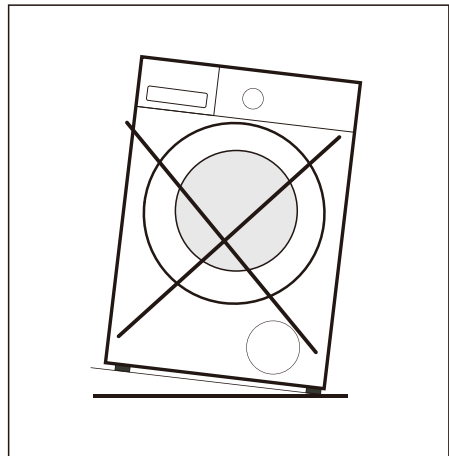
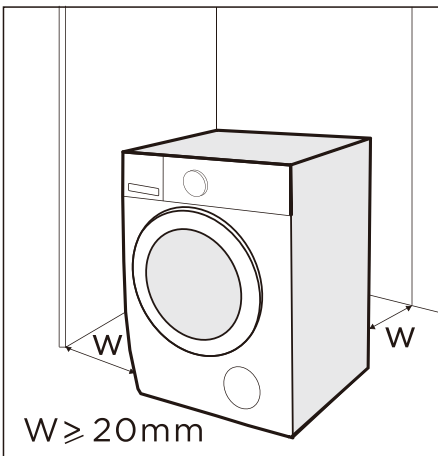

Vor der Installation der Waschmaschine ist ein Standort mit folgenden Eigenschaften zu wählen:

1. Feste, trockene und ebene Oberfläche.
2. Direkte Sonneneinstrahlung vermeiden.
3. Ausreichende Belüftung.
4. Raumtemperatur über 5 °C.
5. Halten Sie es fern von Wärmequellen wie Kohle- oder Gasgeräten.

Auspacken der Waschmaschine

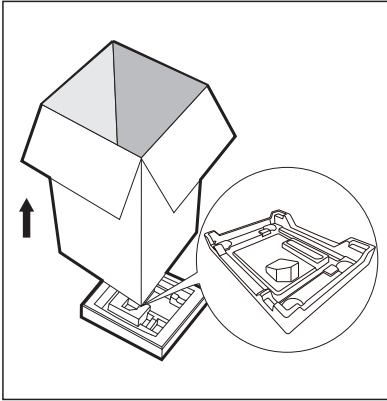

! WARNUNG

- Verpackungsmaterialien (z. B. Folien, Styropor) können für Kinder gefährlich sein.
- Es besteht Erstickungsgefahr! Halten Sie alle Verpackungsmaterialien weit entfernt von Kindern.

1. Entfernen Sie den Karton und das Styroporverpackungsmaterial.
2. Heben Sie die Maschine an und entfernen Sie die Basisverpackung.
3. Entfernen Sie das Band, das das Netz Kabel und den Ablaufschlauch sichert.
4. Entfernen Sie den Zulaufschlauch aus der Trommel.

Entfernen Sie die Transportschrauben

! WARNUNG

Sie müssen die Transportschrauben auf der Rückseite vor der Nutzung des Produkts entfernen.

1. Lösen Sie die 4 Transportschrauben mit einem Schraubenschlüssel.
2. Entfernen Sie die Schrauben einschließlich der Gummiteile und bewahren Sie sie für eine zukünftige Verwendung auf.
3. Verschließen Sie die Öffnungen mit den Abdeckkappen.

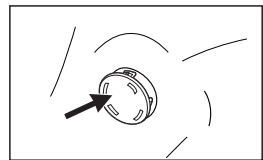
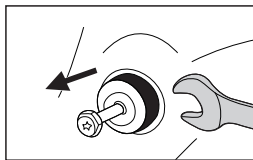
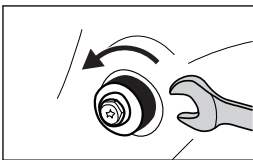

Ausrichten der Waschmaschine

WARNUNG

Die lock nuts an allen vier Füßen müssen fest gegen das Gehäuse geschraubt werden.

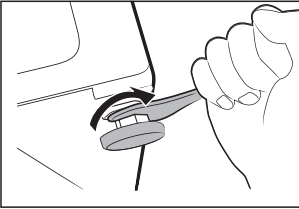

1. Lösen Sie die Kontermutter.
2. Drehen Sie die Füße, bis sie den Boden berühren.
3. Stellen Sie die Füße ein und ziehen Sie die Muttern mit einem Schraubenschlüssel fest. Überprüfen Sie mit einer Wasserwaage, ob die Waschmaschine waagrecht steht.

Schließen Sie den Wasserzulaufschlauch an.

WARNUNG

Um Leckagen oder Wasserschäden zu vermeiden, befolgen Sie die Anweisungen in diesem Kapitel.

- Knicken, quetschen oder verändern Sie den Wasserzulaufschlauch nicht.

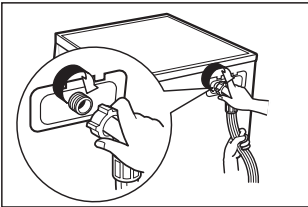

Schließen Sie das abgewinkelte Ende des Wasserzulaufschlauchs an das Wassereinlassventil der Waschmaschine an. Schließen Sie das andere Ende des Wasserzulaufschlauchs an den Kaltwasserhahn an.

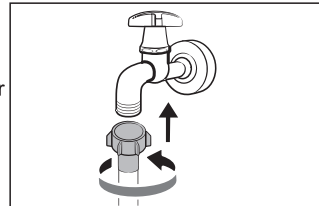

HINWEIS

- Ziehen Sie die Verbindungsschraube von Hand fest. Überprüfen Sie, ob die Verbindungen fest sitzen.

Ablaufschlauch

WARNUNG

- Den Ablaufschlauch nicht knicken oder überdehnen.
- Bringen Sie den Ablaufschlauch korrekt in Position, da es sonst zu Wasseraustritt kommen kann.
- Es ist nicht erlaubt, die Klammer des Ablaufschlauchs zu entfernen.

Es gibt zwei Möglichkeiten, das Ende des Ablaufschlauchs zu platzieren:

1. In einen Wasserablauf stecken.

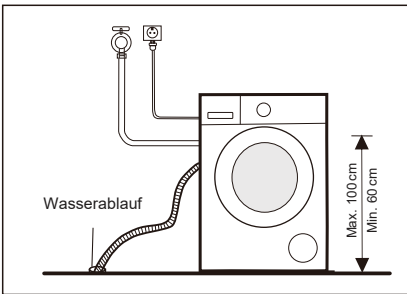

2. An den Anschluss eines Spülbeckens anschließen.

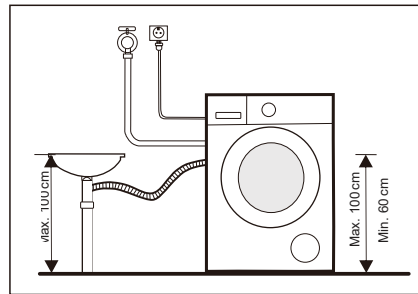

Akustikplatte

HINWEIS

- Bitte stellen Sie sicher, dass die Akustikplatte montiert ist, da er die beim Betrieb der Waschmaschine entstehenden Geräusche effektiv reduzieren kann und Ihnen so eine ruhigere Wohnumgebung bietet.

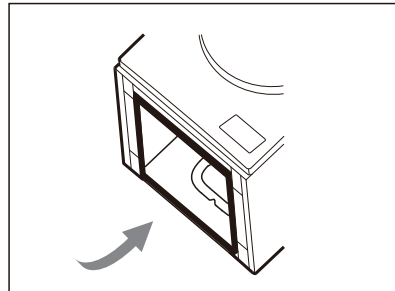
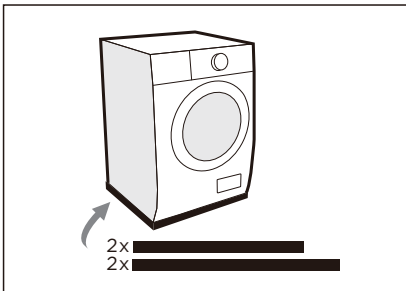

1. Legen Sie die Waschmaschine zum Schutz auf den Boden, wobei ein weiches Material wie Schaumstoff oder eine Decke zwischen Gerät und Boden gelegt wird.
2. Kleben Sie die zwei längeren Schaumstoffstreifen an die längeren unteren Kanten des Geräts und die zwei kürzeren Schaumstoffstreifen an die kürzeren unteren Kanten.

BEDIENUNGSANLEITUNG

Vor jedem Waschgang

- Die Umgebungs-Temperatur der Waschmaschine sollte zwischen 5 °C und 40 °C liegen. Bei Verwendung unter 0 °C können das Zulaufventil und das Ablaufsystem beschädigt werden. Wenn das Gerät unter Gefrierbedingungen installiert wurde, muss es vor der Benutzung auf normale Umgebungstemperatur gebracht werden, damit Zulauf- und Ablaufschlauch auftauen können.
- Bitte prüfen Sie vor dem Waschen die Pflegehinweise Ihrer Wäsche sowie die Dosierungsempfehlungen des Waschmittelherstellers. Verwenden Sie geeignetes Waschmittel für Waschmaschinen mit geringer Schaumbildung oder ohne Schaum.

1. Nehmen Sie alle Gegenstände aus den Taschen

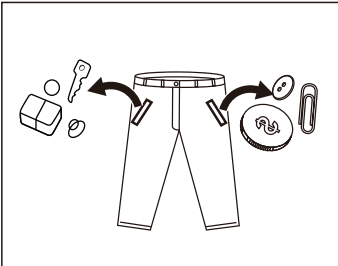

2. Sortieren Sie die Wäsche nach Farbe und Gewebeart

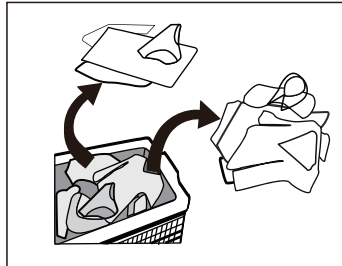

3. Binden Sie lange Stoffstreifen und Gürtel zusammen, schließen Sie Reißverschlüsse und Knöpfe

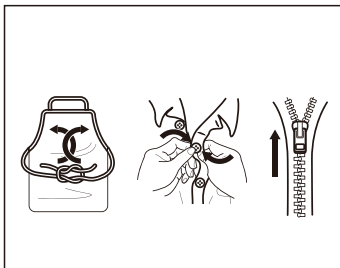

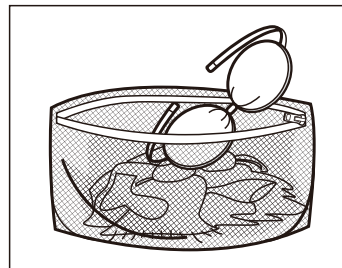

4. Geben Sie kleine Wäschestücke in einen Wäschesack



! WARNUNG

- Waschen Sie keine Textilien, an denen flüchtige oder brennbare Substanzen haften, wie z. B. Reinigungsmittel, chemische Reinigungsmittel, Fleckentferner, Aceton, Benzin, Kerosin, Pflegeöl, Massageöl, tierisches Öl, Maschinenöl, Reinigungsöl, Lösungsmittel, Alkohol, Terpentin, Wachs, Wachsentrferner, Bananenöl, Desinfektionstabletten, Harz usw.
- Das Waschen einzelner Wäschestücke kann leicht zu einem starken Ungleichgewicht führen. Daher wird empfohlen, ein oder zwei weitere Wäschestücke hinzuzufügen, damit der Schleudergang reibungslos durchgeführt werden kann.
- Waschen und Schleudern Sie keine wasserdichte Kleidung oder Textilien.

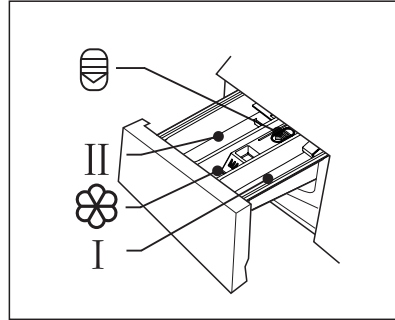

Waschmittelschublade

- I VORWÄSCHE
- II Hauptwäsche
-  Weichspüler
-  Drücken Sie den Knopf, um den Behälter herauszuziehen.



VORSICHT

- Wenn Sie Waschmittelkapseln oder Ähnliches verwenden, legen Sie diese direkt in die Trommel der Waschmaschine.

Programm	I	II/☹		Programm	I	II/☹	
BAUMWOLLE	●		○	SPÜLEN & SCHLEUDERN			○
MISCHWÄSCHE	●		○	SCHLEUDERN & ABPUMPEN			
TIERHAARE	●		○	BETTWÄSCHE	●		○
JEANS	●		○	SPORTWÄSCHE	●		○
FEINWÄSCHE	●		○	WOLLE	●		○
20°C	●		○	ECO 40-60	●		○
STEAM WASH	●		○	SCHNELLWÄSCHE 15'	●		○
TROMMELREINIGUNG							

- Voreingestellte Programmparameter
- Optionale Programmparameter

Waschmittel-Empfehlung

Empfohlenes Waschmittel	Art der Wäsche und Textilien	Programm	Waschtemperatur °C
Vollwaschmittel mit Bleichmitteln oder optischen Aufhellern	Farbechte und stark verschmutzte Baumwolle	BAUMWOLLE, ECO 40-60	40/60/90
Colorwaschmittel ohne Bleichmittel, aber mit optischen Aufhellern	Bunte Wäsche aus Baumwolle oder Mischgewebe	BAUMWOLLE	30/40/60
Color- oder Mildwaschmittel ohne optische Aufheller	Bunte Wäsche aus pflegeleichten oder synthetischen Fasern	BAUMWOLLE, SPORTWÄSCHE	30/40
Mildes Waschmittel	Empfindliche Textilien, Seide, Viskose	FEINWÄSCHE, WOLLE	20/30
Spezial-Wollwaschmittel	Wolle	WOLLE	30/40



HINWEIS

- Bitte wählen Sie das geeignete Waschmittel, um die besten Waschergebnisse bei minimalem Wasser- und Energieverbrauch zu erzielen.
- Für ein optimales Waschergebnis ist eine korrekte Waschmitteldosierung wichtig.
- Verwenden Sie bei nicht voll beladener Trommel eine geringere Menge Waschmittel.
- Passen Sie die Waschmittelmenge immer an die Wasserhärte an – bei weichem Leitungswasser verwenden Sie weniger Waschmittel.
- Dosieren Sie je nach Verschmutzungsgrad der Wäsche – bei weniger verschmutzter Kleidung wird weniger Waschmittel benötigt.
- Hochkonzentriertes (Kompakt-)Waschmittel erfordert eine besonders genaue Dosierung.

Folgende Anzeichen deuten auf eine Überdosierung des Waschmittels hin:

- Starke Schaumbildung
- Schlechtes Wasch- und Spülergebnis

Folgende Anzeichen deuten auf eine Unterdosierung des Waschmittels hin:

- Die Wäsche wird grau.
- Bildung von Kalkablagerungen an der Trommel, dem Heizelement und/oder der Wäsche.

Bedienfeld

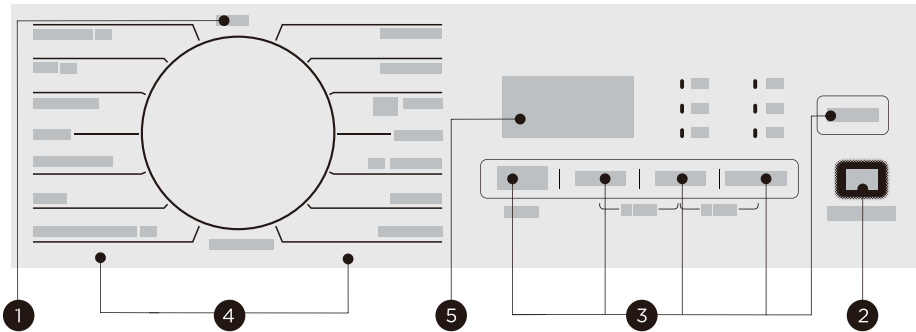

1 AUS

Schalten Sie das Gerät aus.

2 Start/Pause

Starten oder pausieren Sie Ihr Programm.

3 Option

Dies ermöglicht Ihnen die Auswahl zusätzlicher Funktionen.

4 Programm

Wählen Sie das passende Programm entsprechend der Art der Wäsche.

5 Anzeige

Das Display zeigt Einstellungen, geschätzte verbleibende Zeit, Optionen und Statusmeldungen an.

HINWEIS

- Die Abbildung dient nur als Referenz, bitte orientieren Sie sich an dem tatsächlichen Produkt als Standard.

Anzeige

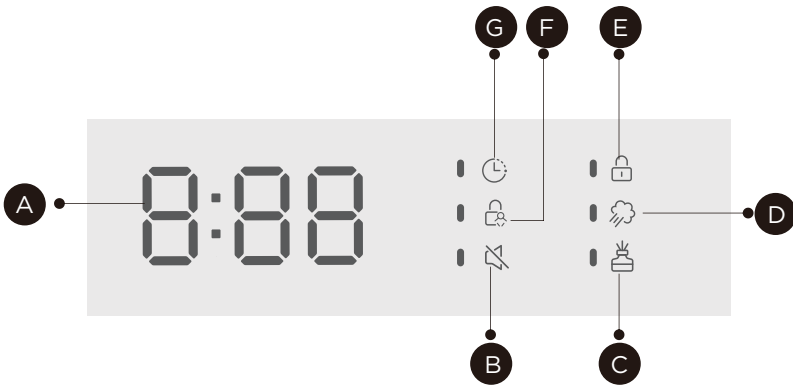

A Anzeige

Programmdauer

1:25

Schleuderdrehzahl

400

Fehler

E30

Endzeitvorwahl

24

Ende

End

Temperatur

30

B Stumm

C Duft +

D Dampf

E Türverriegelung

F Kindersicherung

G Endzeitvorwahl

Programmeinstellungen

Programm	Beladungsmenge (kg)	Programmdauer (h:min)
	8.0	8.0
BAUMWOLLE	8.0	3:00
MISCHWÄSCHE	8.0	1:30
TIERHAARE	8.0	2:04
JEANS	8.0	1:35
FEINWÄSCHE	2.5	0:50
20°C	4.0	1:01
STEAM WASH	4.0	2:39
TROMMELREINIGUNG	--	1:18
SPÜLEN & SCHLEUDERN	8.0	0:20
SCHLEUDERN & ABPUMPEN	8.0	0:12
BETTWÄSCHE	8.0	1:48
SPORTWÄSCHE	4.0	0:47
WOLLE	2.0	0:59
ECO 40-60	8.0	3:38
SCHNELLWÄSCHE 15'	2.0	0:15

HINWEIS

- Das Beladen der Waschmaschine mit der im jeweiligen Programm angegebenen Beladungsmenge trägt zur Einsparung von Energie und Wasser bei.
- Die Nennkapazität ist die maximale Beladungsmenge in kg Trockengewicht, die auf einmal gewaschen werden kann. Achten Sie darauf, dass die in das Gerät geladene Wäsche die Nennkapazität nicht überschreitet.

Verbrauchsdaten

Die aufgeführten Verbrauchsdaten wurden gemäß EN 60456 gemessen. Die tatsächlichen Verbrauchsdaten können von den angegebenen Werten abweichen. Die Beladungsmenge, die Gewebeat, die Zusammensetzung der Wäsche, der gewählte Verschmutzungsgrad und die Optionen sowie Umgebungsbedingungen können die Verbrauchsdaten beeinflussen.

CF08EWP05W

Verbrauch pro Programm	Beladungsmenge [kg]	Temperatur [°C]	Programmdauer [hh:mm]	Energieverbrauch [kWh]	Wasserverbrauch [L]	Höchsttemperatur [°C] ¹⁾	Restfeuchte [%] / Schleuderdrehzahl [U/min] ²⁾
BAUMWOLLE	8.0	60	3:05	1.429	71	60	53%/1400
MISCHWÄSCHE	8.0	40	1:30	0.772	71	40	53%/1400
20°C	4.0	20	1:01	0.183	44	20	65%/1000
SCHNELLWÄSCHE 15'	2.0	Kalt	0:15	0.030	31	Kalt	70%/800
BETTWÄSCHE	8.0	40	1:48	0.803	71	40	65%/1000
ECO 40-60 ³⁾	8.0	--	3:38	0.702	61.0	36	53.9%/1351
	4.0	--	2:48	0.345	45.0	29	53.9%/1351
	2.0	--	2:48	0.185	36.0	24	53.9%/1351

1: Die höchste Temperatur in Grad Celsius, die die Wäsche während des Programms für mindestens 5 Minuten erreicht.

2: Die Restfeuchte der Wäsche in Prozent, erreicht am Ende des Programms bei der angegebenen Schleuderdrehzahl.

3: Das ECO 40-60 Programm ist das energiesparende Programm und eignet sich zum Waschen von normal verschmutzter Baumwollwäsche. Es ist das effizienteste Programm hinsichtlich des Energieverbrauchs für Baumwollwäsche. Es dient zur Bewertung der Einhaltung der Delegierten Verordnung der EU-Kommission 2019/2023 Ökodesign und 2019/2014 Energiekennzeichnung, gemessen gemäß EN 60456.

HINWEIS

Die effizientesten Programme in Bezug auf den Energieverbrauch sind im Allgemeinen diejenigen, die bei niedrigeren Temperaturen und längerer Programmdauer laufen. Die Beladung der Haushaltswaschmaschine bis zur maximalen Beladungsmenge des jeweiligen Programms kann Energie und Wasser einsparen.

Der Geräuschpegel und der Restfeuchtegehalt der Wäsche werden durch die Schleuderdrehzahl beim Endschleudern beeinflusst: Je höher die Schleuderdrehzahl beim Endschleudern, desto geringer ist der Restfeuchtegehalt der Wäsche, aber desto höher ist der Geräuschpegel.

VORSICHT

- Bei einer Unterbrechung der Stromversorgung während des Betriebs speichert eine spezielle Speicherfunktion das gewählte Programm. Das Gerät setzt das Programm fort, sobald die Stromversorgung wiederhergestellt ist.

Programmbeschreibung

Die Tabelle beschreibt die Eigenschaften der einzelnen Programme.

Programme

BAUMWOLLE	Dieses Programm eignet sich zum Waschen von stark verschmutzter Baumwollwäsche. Hinweis: Verwenden Sie das Programm Mischwäsche für gemischte Beladungen aus Baumwolle und Pflegeleicht.
MISCHWÄSCHE	Zum Waschen von Mischbeladungen aus Baumwolle, Synthetik und Mischgewebe geeignet.
TIERHAARE	Tierhaare und Fell werden gründlich von der Kleidung entfernt, das Keimwachstum wird gehemmt.
JEANS	Speziell für Jeans.
FEINWÄSCHE	Für waschbare Feinwäsche, z. B. aus Seide, Satin, Viskose oder Mischgewebe. Hinweis: Reduzieren Sie die Schleuderdrehzahl bei knitterempfindlicher Feinwäsche.
20°C	Kann leicht verschmutzte Baumwollwäsche bei einer Nominaltemperatur von 20 °C reinigen. Hinweis: Überschreiten Sie nicht die maximale Beladungsmenge.
STEAM WASH	Zum Waschen von Mischwäsche aus Baumwolle, Synthetik und Mischgewebe geeignet. Besonders geeignet für erhöhte Hygieneanforderungen. Hinweis: Die maximale Beladungsmenge darf nicht überschritten werden.
TROMMELREINIGUNG	Spezielles Reinigungsprogramm für Ihre Waschmaschine zur Entfernung von Schmutz- und Kalkablagerungen. Reinigen Sie Ihre Waschmaschine regelmäßig, um dauerhaft nachhaltiges Waschen zu gewährleisten. Hinweis: Führen Sie das Trommelreinigungsprogramm stets ohne Wäsche durch und fügen Sie 1 Esslöffel Vollwaschmittel hinzu.
SPÜLEN & SCHLEUDERN	Für kaum getragene und neue Kleidungsstücke, die gespült werden müssen. Hinweis: Sie können Weichspüler verwenden, um Ihre Kleidung aufzufrischen.
SCHLEUDERN & ABPUMPEN	Für Textilien, die geschleudert werden müssen. Hinweis: Es erfolgt nur ein Abpumpen bei voreingestellter Schleuderdrehzahl von 0 U/min.
BETTWÄSCHE	Dieses Programm ist speziell für das Waschen von Bettwäsche ausgelegt.
SPORTWÄSCHE	Spezialprogramm für bügelfreie Sport- und Funktionskleidung. Hinweis: Verwenden Sie keinen Weichspüler. Klettverschlüsse und Reißverschlüsse schließen.
WOLLE	Schonwaschprogramm zur Vermeidung von Einlaufen bei maschinenwaschbarer Wolle oder Wollmischgeweben. Hinweis: Reduzieren Sie die Schleuderdrehzahl bei sehr empfindlichen Wolltextilien.
ECO 40-60	Zur Reinigung normal verschmutzter Baumwollwäsche geeignet. Für Wäsche, die bei 40 °C oder 60 °C im gleichen Programm gewaschen werden kann. Energiesparendes Waschprogramm.
SCHNELLWÄSCHE 15'	Extra-Kurzprogramm für kaum getragene und neue Kleidungsstücke, die gespült werden müssen. Hinweis: Sie können Weichspüler verwenden, um Ihre Kleidung aufzufrischen.

























WOOLMARK
WOOL CARE

Der Wollwaschgang dieser Waschmaschine wurde von The Woolmark Company für das Waschen von maschinenwaschbaren Produkten aus Wolle getestet und zugelassen, vorausgesetzt, dass die Produkte entsprechend den Pflegehinweisen auf dem Einnäh-Etikett und der Anleitung des Herstellers dieser Waschmaschine gewaschen werden.

M2233:CF08EWPO5W

Option

Die Tabelle zeigt, welches Programm welche Einstelloption bietet.

Programm	Standardtemperatur (°C)	Standard-Schleuderdrehzahl (U/min)	Zusätzliche Optionen
		1400	
BAUMWOLLE	40	1400	 
MISCHWÄSCHE	40	1400	 
TIERHAARE	40	1200	
JEANS	30	800	 
FEINWÄSCHE	30	800	
20°C	20	1000	
STEAM WASH	60	800	  
TROMMELREINIGUNG	90	--	
SPÜLEN & SCHLEUDERN	--	1000	
SCHLEUDERN & ABPUMPEN	--	1000	
BETTWÄSCHE	40	1000	  
SPORTWÄSCHE	20	800	 
WOLLE	Kalt	600	
ECO 40-60	--	--	
SCHNELLWÄSCHE 15'	Kalt	800	

HINWEIS

Bei „Standard-Schleuderdrehzahl“ bedeuten 14 -, 12 - und 10 - die Schleuderdrehzahlen 1400, 1200 bzw. 1000 U/min.



Schleudern

Falls erforderlich, kann die Schleuderdrehzahl in folgenden Stufen per Tastendruck angepasst werden: 0-400-600-800-1000-1200-1400.



Temperatur

Falls erforderlich, kann die Waschtemperatur durch Drücken der Taste in folgenden Stufen angepasst werden:
Kalt - 20°C - 30°C - 40°C - 60°C - 90°C.



Wasserstand

Passen Sie den Wasserstand der Hauptwäsche an.
Wasserniveau: AU, L-1, L-2, L-3, L-4



Duft +

Die Funktion hilft, den Wasserflussmodus und die Zeit anzupassen. Dadurch können die Fasern den Weichspüler effizienter aufnehmen. So lässt sich bei gleicher Dosierung des Weichspülers ein besserer Duft auf der Kleidung erzielen.



Dampf

Spezielle Vorbehandlung von Textilien, bei der warmer Dampf tief in die Fasern eindringt, um die Waschwirkung zu verbessern.



Endzeitvorwahl

Diese Funktion dient zur Einstellung eines zeitverzögerten Programmendes.

1. Programm auswählen.
2. Drücken Sie die Taste „Wasserstand“ 3 Sekunden lang und wählen Sie eine Zeit zwischen 1 und 24 Stunden.
3. Drücken Sie [Start/Pause], um das zeitverzögerte Programm zu starten.

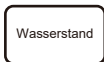

Programm wählen

Stelle Zeit ein.

Start

Um die Funktion „Endzeitvorwahl“ zu deaktivieren, drücken Sie die Taste „Wasserstand“ erneut 3 Sekunden lang vor dem Start des Programms, bis auf dem Display 0 Stunden angezeigt wird.



Kindersicherung

Die Kindersicherung dient dazu, eine ungewollte Bedienung durch Kinder zu verhindern. Diese Einstellung deaktiviert die Funktion aller Tasten außer der Ein-/Aus-Taste.

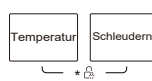

Drücken Sie gleichzeitig [Temperatur] und [Schleudern] für 3 Sekunden, bis der Summer ertönt. Die Kindersicherung ist nun aktiviert.

Die Kindersicherung kann nur durch gleichzeitiges erneutes Drücken beider Tasten deaktiviert werden!

VORSICHT

Wenn die Kindersicherung aktiviert ist, zeigt die Anzeige abwechselnd „CL“ und die verbleibende Zeit an.

Das Drücken einer beliebigen anderen Taste führt zum Blinken der Kindersicherungsanzeige.

Wenn das Programm endet, erscheinen „CL“ und „End“ abwechselnd in der Anzeige.



Summer stummschalten

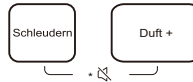

Programm auswählen

Drücken Sie gleichzeitig [Schleudern] und [Duft +] für 3 Sekunden, bis der Summer stumm ist.

Um die Summerfunktion zu aktivieren, drücken Sie die beiden Tasten erneut für 3 Sekunden. Die Einstellung bleibt bis zum nächsten Zurücksetzen gespeichert.



VORSICHT

- Nach dem Stummschalten der Summerfunktion werden keine Töne mehr aktiviert.



Nachlegen

Mit dieser Funktion können Sie vergessene Wäschestücke nachträglich einfüllen. Nach dem Start des Waschprogramms wird die Tür freigegeben, sofern der Wasserstand und die Temperatur keine Gefahr darstellen.

1. Drücken Sie die Taste [*Nachlegen] für 3 Sekunden .
2. das Waschprogramm wird pausiert und die Tür entriegelt
3. Wäsche nachlegen und Tür schließen
4. drücken Sie die Taste [Start/Pause] und das Waschprogramm wird fortgesetzt



Nachlegen drücken

Wäsche nachlegen

Start



VORSICHT

- Verwenden Sie die Nachlegefunktion nicht, wenn der Wasserstand über dem Rand der Innentrommel liegt oder die Temperatur zu hoch ist.



HINWEIS

Nutzungszähler

1. Bitte drücken Sie „Wasserstand“ und „Dampf“ gleichzeitig und durchgehend auf dem Bedienfeld für etwa 5 Sekunden, bis die Anzeige des Geräts Ziffern zeigt – der Wert zeigt die Anzahl der Nutzungen des Geräts an.
2. Drücken Sie „Wasserstand“ und „Dampf“ gleichzeitig und durchgehend auf dem Bedienfeld für etwa 5 Sekunden, und das Gerät kehrt zur normalen Bedienung zurück.

REINIGUNG UND WARTUNG

Reinigung und Pflege

Reinigen Sie Ihre Waschmaschine regelmäßig, um nachhaltig Wäsche zu waschen. Die Reinigungsempfehlung ist im entsprechenden Kapitel beschrieben.



WARNUNG

- Ziehen Sie immer den Netzstecker und schließen Sie den Wasserhahn, bevor Sie Reinigungs- oder Wartungsarbeiten durchführen.

Reinigung des Gehäuses

Eine ordnungsgemäße Wartung des Geräts kann dessen Lebensdauer verlängern. Die Oberfläche kann bei Bedarf mit verdünnten, nicht scheuernden neutralen Reinigungsmitteln gereinigt werden. Wenn Wasser überläuft, wischen Sie es sofort mit einem Handtuch ab. Verwenden Sie niemals scharfe Gegenstände zur Reinigung des Geräts. Es wird empfohlen, das Gehäuse nach Bedarf zu reinigen.

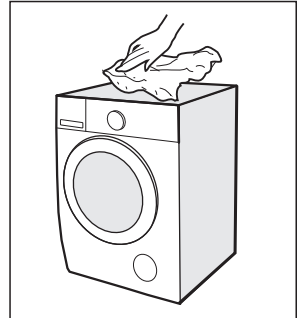

VORSICHT

- Verwenden Sie niemals scheuernde oder ätzende Mittel. Wie Ameisensäure oder deren verdünnte Lösungsmittel oder ähnliche Substanzen wie Alkohol oder chemische Produkte.

Reinigung der Trommel

Rostflecken in der Trommel müssen sofort mit chlorfreien Reinigungsmitteln entfernt werden. Verwenden Sie niemals Stahlwolle zur Reinigung der Trommel!

Nach 60 Waschprogrammen wird U01 als Erinnerung auf dem Bedienfeld angezeigt.

Bitte folgen Sie der Erinnerung und führen Sie die Reinigung der Trommel durch, um den normalen Betrieb des Geräts sicherzustellen.



HINWEIS

- Halten Sie die Wäsche während der Reinigung der Trommel vom Gerät fern.

Reinigung der Türdichtung und des Glases

Wischen Sie das Glas und die Dichtung nach jedem Waschgang ab, um Flusen und Flecken zu entfernen. Wenn sich Flusen ansammeln, kann dies zu Undichtigkeiten führen. Entfernen Sie nach jedem Waschgang Münzen, Knöpfe und andere Gegenstände aus der Dichtung.

Nach 60 Waschprogrammen wird U01 als Erinnerung auf dem Bedienfeld angezeigt. Bitte folgen Sie der Erinnerung und führen Sie die Reinigung der Türdichtung durch, um den normalen Betrieb des Geräts sicherzustellen.

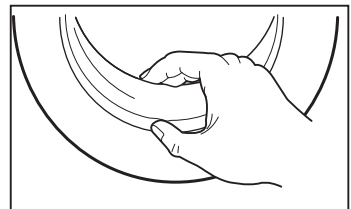

Reinigung des Einlassfilters

Reinigen Sie den Filter nach Bedarf. Ein nachlassender Wasserfluss weist auf eine mögliche Verstopfung des Filters hin.

1. Schließen Sie den Wasserhahn und entfernen Sie den Wasserzulaufschlauch davon.

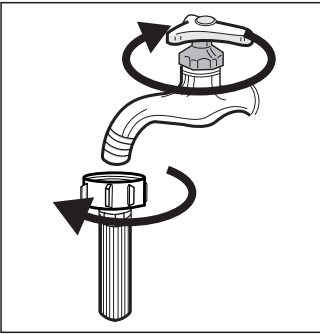

2. Reinigen Sie den Filter mit einer Bürste.

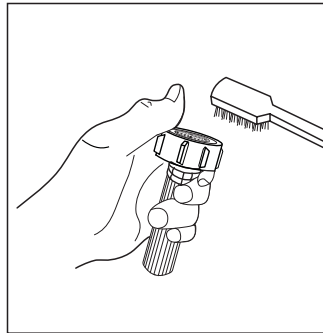

3. Schrauben Sie den Wasserzulaufschlauch auf der Rückseite des Geräts ab.

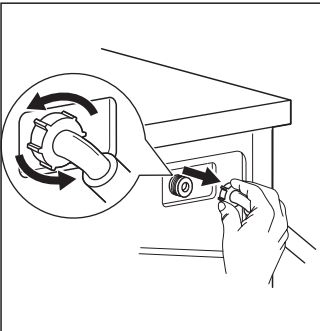

4. Reinigen Sie den Filter mit einer Bürste.

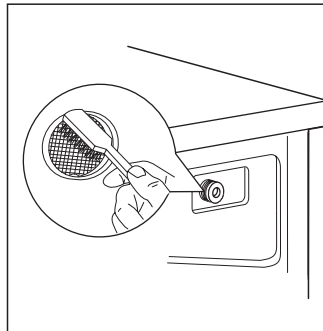

5. Schließen Sie den Wasserzulaufschlauch wieder an.

6. Nach 60 Waschprogrammen wird U01 als Erinnerung auf dem Bedienfeld angezeigt. Bitte folgen Sie der Erinnerung und führen Sie die Reinigung des Einlassfilters durch, um den normalen Betrieb des Geräts sicherzustellen.

Reinigung des Waschmittelfachs

Kalk- und Waschmittlrückstände können sich in der Waschmittelschublade ablagern. Daher wird empfohlen, die Waschmittelschublade bei Bedarf zu reinigen.

- Drücken Sie auf die Entriegelung [] an der Weichspülerabdeckung und ziehen Sie den Waschmitteldosierer aus dem Waschmittelkasten.
- Heben Sie die Weichspülerabdeckung vom Waschmitteldosierer ab und waschen Sie beide Teile mit Wasser.
- Reinigen Sie das Innere des Waschmittelkastens mit einer Bürste.
- Setzen Sie die Weichspülerabdeckung wieder auf und schieben Sie den Dosierer zurück in den Waschmittelkasten.

1. Drücken Sie auf die Entriegelung und entfernen Sie den Waschmitteldosierer.

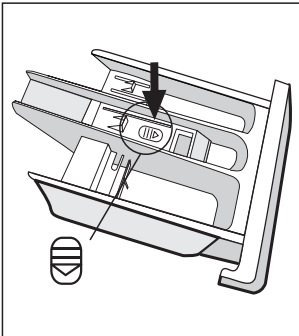

2. Reinigen Sie den Waschmitteldosierer und die Weichspülerabdeckung unter Wasser.

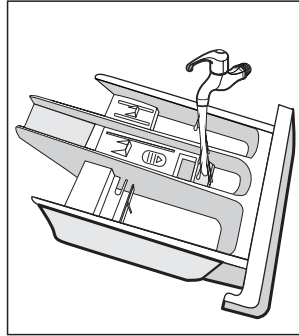

3. Reinigen Sie den Waschmittelkasten mit einer weichen Bürste

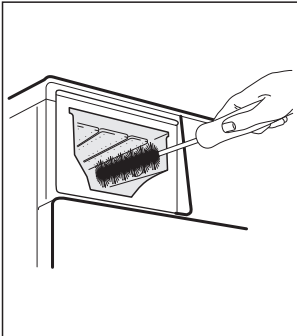

4. Setzen Sie den Waschmitteldosierer ein.

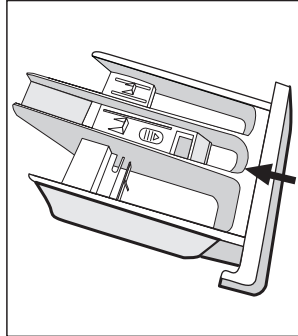

HINWEIS

- Verwenden Sie keine scheuernden oder ätzenden Mittel, um Kunststoffteile zu reinigen.
- Nach 60 Waschprogrammen wird U01 als Erinnerung auf dem Bedienfeld angezeigt. Bitte folgen Sie der Erinnerung und führen Sie die Reinigung des Waschmitteldosierers durch, um den normalen Betrieb des Geräts sicherzustellen.
- Lassen Sie die Waschmittelschublade immer leicht geöffnet, damit sie richtig trocknen kann.

Reinigung des Abwasserpumpenfilters

Bei Problemen mit der Ablaufpumpe reinigen Sie diese gemäß den folgenden Anweisungen.

WARNUNG

- Vergewissern Sie sich, dass die Waschmaschine das Waschprogramm beendet hat und sich keine Wäsche mehr in der Trommel befindet. Schalten Sie die Waschmaschine aus und ziehen Sie den Stecker, bevor Sie den Filter der Ablaufpumpe reinigen.
- Vorsicht vor heißem Wasser. Warten Sie, bis das Wasser abgekühlt ist. Verbrühungsgefahr!
- Nach 60 Waschprogrammen wird U01 als Erinnerung auf dem Bedienfeld angezeigt. Bitte folgen Sie der Erinnerung und führen Sie die Reinigung des Ablauffilters durch, um den normalen Betrieb des Geräts sicherzustellen.

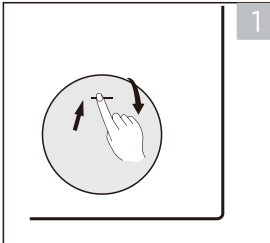

Öffnen Sie die Abdeckkappe des unteren Deckels

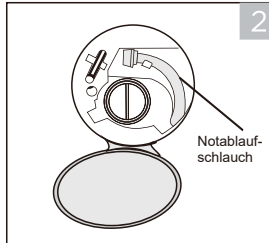

Ziehen Sie den Notablaufschlauch heraus und entfernen Sie die Schlauchkappe

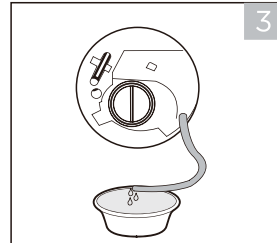

Nachdem das Wasser vollständig abgelaufen ist, setzen Sie den Ablaufschlauch wieder ein.

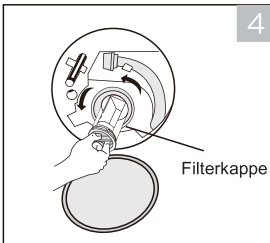

Öffnen Sie den Pumpenfilter, indem Sie ihn gegen den Uhrzeigersinn drehen

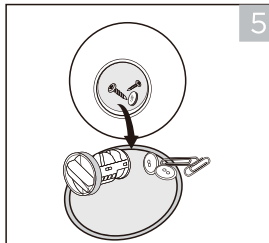

Entfernen Sie Fremdkörper

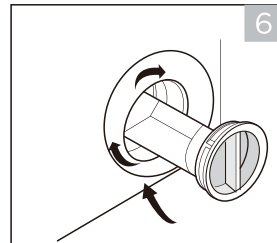

Setzen Sie den Pumpenfilter vorsichtig wieder ein und drehen Sie die untere Abdeckung im Uhrzeigersinn fest

HINWEIS

- Achten Sie darauf, dass die Kappe des Notablaufschlauchs richtig wieder angebracht wird, da sonst Wasser austreten kann.
- Bei einigen Geräten gibt es keinen Notablaufschlauch, daher können Schritt 2 und Schritt 3 übersprungen werden.
- Während des Betriebs der Waschmaschine und abhängig vom gewählten Programm kann sich heißes Wasser in der Pumpe befinden. Entfernen Sie niemals die Pumpenabdeckung während eines Waschprogramms, sondern warten Sie immer, bis die Waschmaschine den Vorgang beendet hat und die Wäsche aus der Trommel genommen wurde.

Notentriegelung der Tür

Im Falle eines Stromausfalls oder anderer Umstände, wenn die Tür nicht geöffnet werden kann. Falls es unter diesen Umständen notwendig ist, die Tür zu öffnen, ziehen Sie bitte an der Notentriegelung im Inneren der Tür und bringen Sie die Zugleine nach dem Öffnen der Tür wieder in ihre ursprüngliche Position.

Notentriegelungszugleine

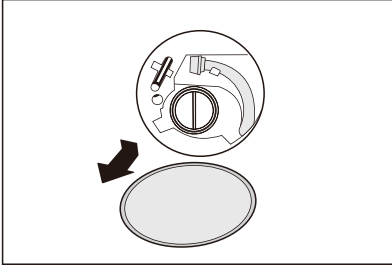

1. Öffnen Sie die Filterabdeckung.

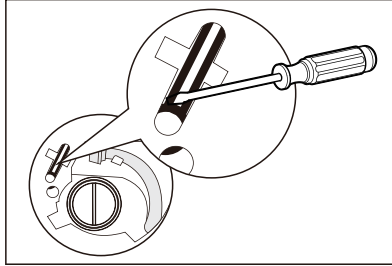

2. Verwenden Sie einen Schlitzschraubendreher (oder ein anderes nicht scharfes Werkzeug), und föhren Sie ihn in die Notentriegelungszugleine ein.

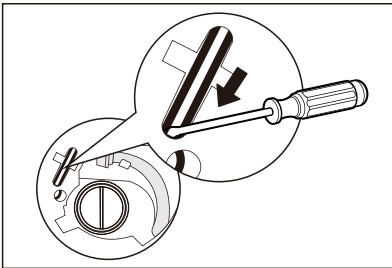

3. Ziehen Sie die Notentriegelungszugleine nach unten (siehe Pfeilrichtung im Bild). Wenn die Entriegelung erfolgreich war, erlischt das Türverriegelungssymbol.

VORSICHT

Es ist nicht erlaubt, die Notentriegelungszugleine während des Waschvorgangs zu verwenden. Wenn das Gerät dringend gestartet werden muss, wird empfohlen, die Tür erst zu öffnen, nachdem das Wasser abgeköhlt ist, um Verbröhungen durch das Austreten von heißem Restwasser aus der Trommel zu vermeiden.

FEHLERBEHEBUNG

Wenn ein Problem mit dem Gerät auftritt, überprüfen Sie, ob Sie es mit den untenstehenden Tabellen lösen können. Wenn das Problem weiterhin besteht, wenden Sie sich bitte an den Kundendienst.

Beschreibung	Mögliche Ursache	Lösung
Gerät startet nicht	Die Tür ist nicht richtig geschlossen. Die Kleidung steckt fest.	Überprüfen Sie die Wäsche. Tür korrekt schließen und Neustart durchführen.
Tür kann nicht geöffnet werden.	Sicherheitsschutz ist aktiviert.	Stromversorgung trennen und neu starten.
Wasseraustritt	Anschlüsse sind nicht fest genug.	Wasserzulaufschlauch prüfen und festziehen. Überprüfen und reinigen Sie den Ablaufschlauch.
Waschmittelrückstände im Waschlöffel	Das Waschmittel ist feucht und/oder verklumpt.	Reinigen Sie das Waschlöffel und wischen Sie es trocken.
Indikator oder Anzeige funktioniert nicht	Leiterplatte oder Kabelbaum haben Verbindungsprobleme.	Schalten Sie das Gerät aus und überprüfen Sie, ob der Netzstecker richtig angeschlossen ist.
Ungewöhnliche Geräusche	Die Befestigungsschrauben sind noch nicht entfernt. Der Boden ist nicht fest oder eben.	Überprüfen Sie, ob die Befestigungsschrauben entfernt wurden. Stellen Sie sicher, dass das Gerät auf einem festen und ebenen Boden installiert ist. Gerät erneut ausrichten.

Fehlercodes

Beschreibung	Mögliche Ursache	Lösung
E30	Die Tür ist nicht richtig geschlossen.	Tür korrekt schließen und Neustart durchführen.
E10	Problem beim Wassereinfluss während des Waschprogramms.	Überprüfen Sie, ob der Wasserdruck ausreichend ist. Richten Sie den Wasserzulaufschlauch gerade aus. Reinigen Sie den Filter des Wasserzulaufventils.
E21	Zu lange Wasserentleerung	Ablaufschlauch und Pumpenfilter auf Verstopfung prüfen.
E12	Wasserüberlauf	Starten Sie das Gerät neu.
EXX	Andere	Starten Sie das Gerät neu. Wenn das Problem weiterhin besteht, wenden Sie sich bitte an den Kundendienst.

ENTSORGUNG UND RECYCLING

Wichtige Anweisungen für die Umwelt

Einhaltung der WEEE-Richtlinie und Entsorgung des Altgeräts:
Dieses Produkt entspricht der EU-WEEE-Richtlinie (2012/19/EU). Dieses Produkt trägt ein Klassifikationssymbol für Elektro- und Elektronikaltgeräte (WEEE).

Dieses Symbol zeigt an, dass dieses Produkt am Ende seiner Lebensdauer nicht mit anderen Haushaltsabfällen entsorgt werden darf. Das gebrauchte Gerät muss an einer offiziellen Sammelstelle zur Recycling von Elektro- und Elektronikgeräten abgegeben werden. Um diese Sammelsysteme zu finden, wenden Sie sich bitte an Ihre lokalen Behörden oder den Händler, bei dem das Produkt gekauft wurde. Jeder Haushalt spielt eine wichtige Rolle bei der Rückgewinnung und dem Recycling alter Geräte. Die ordnungsgemäße Entsorgung von Altgeräten hilft, potenzielle negative Auswirkungen auf die Umwelt und die menschliche Gesundheit zu verhindern.

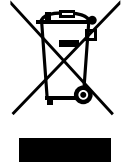

Einhaltung der RoHS-Richtlinie

Das von Ihnen gekaufte Produkt entspricht der EU-RoHS-Richtlinie (2011/65/EU). Es enthält keine schädlichen und verbotenen Materialien, die in der Richtlinie aufgeführt sind.

Verpackungsinformationen

Die Verpackungsmaterialien des Produkts bestehen aus recycelbaren Materialien gemäß unseren nationalen Umweltvorschriften. Entsorgen Sie die Verpackungsmaterialien nicht zusammen mit Haushalts- oder anderen Abfällen. Bringen Sie diese zu den von den lokalen Behörden vorgesehenen Sammelstellen für Verpackungsmaterialien.



GARANTIEKARTE

HINWEISE

Für dieses Gerät gewähren wir eine Garantie gemäß den folgenden Bedingungen: Sie haben eine Herstellergarantie von _____ Jahren ab Kaufdatum (Kaufnachweis erforderlich). Unsere Allgemeinen Geschäftsbedingungen gelten.

Ihre Geräteeinheit / Seriennummer

Kaufdatum:

Kaufort:

Haben Sie irgendwelche Fragen?

Wir freuen uns, Sie zu unterstützen!

<http://www.midea.com>

Kundendienst

Ersatzteile für Ihr Gerät sind gemäß der EU-KOMMISSIONSVERORDNUNG 2019/2023 ANHANG II Ökodesign-Anforderungen mindestens 10 Jahre lang erhältlich.

Bei Fragen wenden Sie sich bitte an unser örtliches Kundenservicecenter.



WARNUNG

Stromschlaggefahr

- Versuchen Sie niemals, ein Gerät zu reparieren, das defekt ist oder bei dem ein Defekt vermutet wird! Sie gefährden damit Ihr Leben und das zukünftiger Nutzer! Diese Reparaturarbeiten dürfen nur von autorisiertem Fachpersonal durchgeführt werden.
- Unsachgemäße Reparatur führt zum Verlust der Garantieansprüche und zum Ausschluss der Haftung für Folgeschäden!

Transportieren

WICHTIGE SCHRITTE BEIM BEWEGEN DES GERÄTS

- Gerät vom Stromnetz trennen und Wasserzulaufhahn schließen.
- Prüfen Sie, ob Tür und Waschmittelschublade richtig geschlossen sind.
- Wasserzulaufschlauch und Ablaufschlauch von den Hausinstallationen trennen.
- Lassen Sie das Wasser vollständig aus dem Gerät ablaufen (siehe Abschnitt „Reinigung des Ablaufpumpenfilters“)
- Wichtig: Die 4 Transportschrauben an der Geräterückseite wieder einsetzen!
- Dieses Gerät ist schwer. Transportieren Sie das Gerät mit Vorsicht. Heben Sie das Gerät niemals an einem hervorstehenden Teil an. Die Maschinentür darf nicht als Griff verwendet werden.



VORSICHT

- Beim Anheben des Geräts besteht Verletzungsgefahr im unteren Bereich. Schutzhandschuhe müssen getragen werden.

Garantiebedingungen / Service

Wir gratulieren Ihnen zum neuen Gerät und wünschen Ihnen viel Freude daran.
Sollten Sie dennoch einen Grund zur Reklamation erkennen, dann wenden Sie sich an unseren Service:

Midea Europe GmbH
Ludwig-Erhard-Str. 14
65760 Eschborn

Tel.: 06196-90 20 - 0
Fax: 06196-90 20 -120
E-Mail: info-meg@midea.com
Homepage: www.midea.com/de

Im Servicefall:
Tel.: 06196-90 20 - 0
Fax.: 06196-90 20 -120
Email: kundenservice@midea.com

Geben Sie im Fall einer Störung Ihre genaue Anschrift, Telefonnummer, Kaufvertragsnummer und Gerätetyp (vom Typenschild des Gerätes) an.

Eine genaue Fehlerbeschreibung erspart Ihnen und uns Zeit und Geld. Bei besonderen Fragen sprechen Sie bitte mit der Kundendienstzentrale.

Bevor Sie den Service anfordern:

Kontrollieren Sie bitte, ob es sich nicht um einen Bedienungsfehler oder eine Ursache handelt, die mit der Funktion Ihres Gerätes nichts zu tun hat.

Bitte beachten Sie den Hinweis in der Bedienungsanleitung und prüfen Sie, ob:

- Der Netzstecker angeschlossen ist
- Der Netzstecker vielleicht beschädigt ist
- Strom vorhanden ist

Garantiebedingungen

Dieses Gerät wurde nach den modernsten Methoden hergestellt und geprüft. Der Hersteller leistet unabhängig von der gesetzlichen Gewährleistungspflicht des Verkäufers/Händlers für die Dauer von 24 Monaten, geltend vom Tag des Kaufes, Garantie für einwandfreies Material und fehlerfreie Fertigung. Dieses Gerät ist nicht für den gewerblichen Gebrauch zugelassen/geeignet.

Der Garantieanspruch erlischt bei Eingreifen durch den Käufer oder Dritter. Schäden, die durch unsachgemäße Behandlung oder Bedienung, durch falsches Aufstellen oder Aufbewahrung, durch unsachgemäße/n Installation oder Anschluss, sowie durch höhere Gewalt oder sonstige äußere Einflüsse entstehen, fallen nicht unter die Garantieleistung.

Wir behalten uns vor, bei Reklamation die defekten Teile auszubessern, zu ersetzen oder das Gerät auszutauschen. Ausgetauschte Teile und Geräte gehen in unser Eigentum über.

Nur wenn durch Nachbesserung/en oder Umtausch des Gerätes die herstellereitig vorgesehene Nutzung endgültig nicht zu erreichen sein sollte, kann der Käufer aus Gewährleistung innerhalb von 6 Monaten, geltend ab Tag des Kaufes, eine Herabsetzung des Kaufpreises oder die Aufhebung des Kaufvertrages verlangen.

Schadenersatzansprüche, auch hinsichtlich von Folgeschäden, sind, soweit sie nicht auf Vorsatz oder grober Fahrlässigkeit beruhen, ausgeschlossen.

Der Garantieanspruch ist vom Käufer, durch Vorlage der Kaufquittung, nachzuweisen. Diese Garantieusage ist gültig innerhalb der Bundesrepublik Deutschland.

Importiert von:
Midea Europe GmbH
Ludwig-Erhard-Str. 14
65760 Eschborn

Produktdatenblatt

DELEGIERTE VERORDNUNG (EU) 2019/2014 DER KOMMISSION zur Energieverbrauchskennzeichnung von Haushaltswaschmaschinen und Haushaltswaschtrocknern

Name oder Handelsmarke des Lieferanten: Midea Europe GmbH

Anschrift des Lieferanten: Ludwig Erhard Straße 14, 65760 Eschborn, DE

Modellkennung: CF08EWPO5W

Allgemeine Produktparameter:

Parameter	Wert	Parameter	Wert	
Nennkapazität ^(a) (kg)	8,0	Abmessungen in cm	Höhe	85
			Breite	60
			Tiefe	48
Energieeffizienzindex ^(a) (EEI _W)	46,6	Energieeffizienzklasse ^(a)	A	
Wascheffizienzindex ^(a)	1,031	Spülwirkung (g/kg) ^(a)	5,0	
Energieverbrauch in kWh pro Betriebszyklus für das Programm ‚eco 40-60‘ bei einer Kombination aus Voll- und Teilbefüllung. Der tatsächliche Energieverbrauch hängt von der jeweiligen Nutzung des Geräts ab.	0,424	Wasserverbrauch in Litern pro Betriebszyklus für das Programm ‚eco 40-60‘ bei einer Kombination aus vollständiger Befüllung und Teilbefüllung. Der tatsächliche Wasserverbrauch hängt von der jeweiligen Nutzung des Geräts und vom Härtegrad des Wassers ab.	48	
Höchste Temperatur innerhalb der behandelten Textilien ^(a) (°C)	Nennkapazität	36	Gewichtete Restfeuchte ^(a) (%)	53,9
	Halbe Nennkapazität	29		
	Viertel der Nennkapazität	24		
Schleuderdrehzahl ^(a) (U/min)	Nennkapazität	1 351	Schleudereffizienzklasse ^(a)	B
	Halbe Nennkapazität	1 351		
	Viertel der Nennkapazität	1 351		

Programmdauer ^(a) (h:min)	Nennkapazität	3:38	Art	Freistehend
	Halbe Nennkapazität	2:48		
	Viertel der Nennkapazität	2:48		
Luftschallemissionen im Schleudergang ^(a) (dB (A) re 1 pW)		72	Luftschallemissionsklasse ^(a) (Schleudergang)	A
Aus-Zustand (W) (falls zutreffend)		0,50	Bereitschaftszustand (W) (falls zutreffend)	0,50
Zeitvorwahl (W) (falls zutreffend)		4,00	Vernetzter Bereitschaftsbetrieb (W) (falls zutreffend)	Entfällt
Mindestlaufzeit der vom Lieferanten angebotenen Garantie: 24 Monate				
Dieses Produkt ist so konzipiert, dass es während des Waschzyklus Silberionen freisetzt			NEIN	
Weitere Angaben:				
Weblink zur Website des Lieferanten, auf der die Informationen gemäß Anhang II Nummer 9 der Verordnung (EU) 2019/2023 der Kommission zu finden sind: https://www.midea.com/de				

(a) für das Programm „eco 40-60“.

	
EPREL-Eintragungsnummer 2458210	https://eprel.ec.europa.eu/qr/2458210
Lieferant: Midea Europe GmbH (Importeur)	Website: www.midea.com/de

comfee'
...is how I feel!