



Bitte lesen Sie die Bedienungsanleitung sorgfältig und verwahren Sie alle Dokumente an einem sicheren Ort, damit sie auch in Zukunft greifbar sind.

# BEDIENUNGSANLEITUNG

**Comfee**

## WASCHMASCHINE

**CFEW60-124**

**CFEW70-124**



## **Inhaltsverzeichnis**

<b>1</b>	<b>Einleitung 3</b>
<b>2</b>	<b>Umweltschutz 3</b>
<b>3</b>	<b>Sicherheit 4</b>
<b>4</b>	<b>Sparhinweise 7</b>
<b>5</b>	<b>Bestimmungsgemäße Verwendung 7</b>
<b>6</b>	<b>Gerät auspacken 7</b>
<b>7</b>	<b>Installation 8</b>
<b>8</b>	<b>Waschsymbole 11</b>
<b>9</b>	<b>Gerätebeschreibung 13</b>
<b>10</b>	<b>Inbetriebnahme 17</b>
<b>11</b>	<b>Waschen und Programmwahl 19</b>
<b>12</b>	<b>Tipps 24</b>
<b>13</b>	<b>Wartung und Pflege 25</b>
<b>14</b>	<b>Störung und Behebung 29</b>
<b>15</b>	<b>Technische Daten 30</b>
<b>16</b>	<b>Garantiebedingungen 35</b>

# 1 Einleitung



Dieses Gerät entspricht den geltenden EG-Sicherheitsbestimmungen im Bezug auf elektrische Apparate. Es wurde nach Stand der Technik gefertigt und zusammengebaut.

Bevor Sie das Gerät in Betrieb nehmen, lesen Sie bitte diese Bedienungsanleitung aufmerksam durch. Sie enthält wichtige Sicherheitshinweise für die Installation, den Betrieb und den Unterhalt des Gerätes. Eine unsachgemäße Verwendung des Gerätes kann gefährlich sein, insbesondere für Kinder.

Bewahren Sie die Bedienungsanleitung zum späteren Nachschlagen auf. Geben Sie sie an eventuelle Nachbesitzer weiter. Bei Fragen zu Themen, die in dieser Bedienungsanleitung für Sie nicht ausführlich beschrieben sind, kontaktieren Sie den Kundendienst.

Der Hersteller arbeitet ständig an der Weiterentwicklung aller Typen und Modelle. Bitte haben Sie deshalb Verständnis dafür, dass wir uns Änderungen in Form, Ausstattung und Technik vorbehalten müssen.

## 2 Umweltschutz

### Entsorgung von Geräten

Dieses Gerät ist ausgezeichnet lt. Vorgabe der Europäischen Entsorgungsvorschrift

2012 / 19 / EU



Sie stellen sicher, dass das Produkt ordentlich entsorgt wird. Durch die umweltfreundliche Entsorgung stellen Sie sicher, dass eventuelle gesundheitliche Schäden durch Falschentsorgung vermieden werden.

Das Symbol der Tonne auf dem Produkt oder den Begleitpapieren zeigt an, dass dieses Gerät nicht wie Haushaltsmüll zu behandeln ist. Stattdessen soll es dem Sammelpunkt zugeführt werden für die Wiederverwertung von elektrischen und elektronischen Gerätschaften.

Die Entsorgung muss nach den jeweils örtlich gültigen Bestimmungen vorgenommen werden. Für weitere Informationen wenden Sie sich an Ihre örtliche Behörde oder Entsorgungsfirma.

Machen Sie ausgediente Altgeräte vor der Entsorgung unbrauchbar:

Kinder können Gefahren, die im Umgang mit Haushaltsgeräten liegen, oft nicht erkennen. Sorgen Sie deshalb für die notwendige Aufsicht und lassen Sie Kinder nicht mit dem Gerät spielen.

### 3 Sicherheit

Alle Sicherheitshinweise in dieser Gebrauchsanweisung sind mit einem Warnsymbol versehen. Sie weisen frühzeitig auf mögliche Gefahren hin. Diese Informationen sind unbedingt zu lesen und zu befolgen.

Erklärung der Sicherheitshinweise



#### **GEFAHR**

Bezeichnet eine gefährliche Situation, welche bei Nichtbeachtung zum Tod oder zu schwerwiegenden Verletzungen führt!



#### **WARNUNG**

Bezeichnet eine gefährliche Situation, welche bei Nichtbeachtung zum Tod oder zu schwerwiegenden Verletzungen führen kann!



#### **VORSICHT**

Bezeichnet eine gefährliche Situation, welche bei Nichtbeachtung zu leichten oder mässigen Verletzungen führen kann!

#### **WICHTIG**

Bezeichnet eine Situation, welche bei Nichtbeachtung erhebliche Sach- oder Umweltschäden bewirken kann.

Sicherheit von Kindern und Personen mit eingeschränkten Fähigkeiten



**WARNUNG** Verpackungsteile (z. B. Folien, Styropor) können für Kinder gefährlich sein. Erstickungsgefahr! Verpackungsmaterial von Kindern fernhalten.



## GEFAHR

Dieses Gerät kann von Kindern ab 8 Jahren und darüber sowie von Personen mit verringerten physischen, sensorischen oder mentalen Fähigkeiten oder Mangel an Erfahrung und Wissen benutzt werden, wenn sie beaufsichtigt oder bezüglich des sicheren Gebrauchs des Gerätes unterwiesen wurden und die daraus resultierenden Gefahren verstehen. Kinder dürfen nicht mit dem Gerät spielen. Reinigung und Benutzer Wartung dürfen nicht von Kindern ohne Beaufsichtigung durchgeführt werden.

Halten Sie Kinder unter 3 Jahren vom Waschmaschine fern.

Lassen Sie Kinder keine Reinigungs und Wartungsarbeiten am Gerät ohne Aufsicht ausführen.

Halten Sie Haustiere vom Gerät fern.

### **Lebens- oder Verletzungsgefahr!**

Lassen Sie die Waschmaschine nicht unbeaufsichtigt, wenn Kinder oder Personen, die die Gefahren nicht einschätzen können, in der Nähe sind.

Lassen Sie Kinder nicht mit der Waschmaschine spielen.

Kinder können sich beim Spielen in Verpackungen oder Folien einwickeln oder sich diese über den Kopf ziehen und ersticken. Halten Sie Verpackungen, Verpackungsteile und Folien von Kindern fern.

Kinder können sich im Gerät einsperren. Ziehen Sie deshalb bei ausgedienten Geräten den Netzstecker, durchtrennen Sie die Netzleitung und zerstören Sie das Schloss der Waschmaschinentür.

### **Allgemeine Sicherheitshinweise**



## WARNUNG

**Fassen Sie den Stecker und das Elektrokabel beim Einstecken und Herausziehen nie mit feuchten oder nassen Händen an. Es besteht Lebensgefahr durch Stromschlag!**

- Nur am Netzstecker, nie an der Leitung ziehen.
- Netzstecker nur mit trockenen Händen einstecken/ziehen.

DE

- Ziehen Sie vor jedem Reinigungs- oder Wartungseingriff den Netzstecker aus der Steckdose.
- Ein beschädigtes Stromversorgungskabel muss unverzüglich durch den Lieferanten, Fachhändler oder Kundendienst ersetzt werden. Wenn Kabel oder Stecker beschädigt sind, dürfen Sie das Gerät nicht mehr benutzen.
- Außer den in dieser Bedienungsanleitung beschriebenen Reinigungs- und Wartungsarbeiten dürfen keine Eingriffe am Gerät vorgenommen werden.
- Die Waschmaschine nie unnötig eingeschaltet lassen.
- Wasserhahn schließen, wenn die Maschine nicht gebraucht wird.
- Vor jeder Reinigungs- und Wartungsarbeit den Netzstecker ziehen oder die Stromversorgung abschalten.
- Die Waschmaschine außen mit einem feuchten Tuch reinigen, keine Scheuermittel verwenden.
- Die Waschmaschinentür ist mit einem automatischen Verriegelungssystem versehen. Die Tür lässt sich erst ca. 2-3 Minuten nach Ende des Waschvorganges öffnen. Öffnen Sie die Türe nie gewaltsam, oder wenn sich noch Wasser in der Maschine befindet. Nicht auf die offene Tür abstützen.
- Gestatten Sie Kindern nicht, mit der Waschmaschine zu spielen oder in die Trommel zu steigen.
- Falls erforderlich kann das Netzkabel durch den Kundendienst ersetzt werden.
- Gefahr beim Eingreifen/Einfassen in die drehende Trommel!
- Das Eingreifen in die drehende Trommel kann zu Verletzungen der Hände führen.
- Nicht in die drehende Trommel fassen. Warten bis sich die Trommel nicht mehr dreht.
- Nicht auf die Waschmaschine steigen oder klettern.
- Geöffnetes Einfüllfenster kann abbrechen oder Waschmaschine kann kippen!
- Nicht auf das geöffnete Einfüllfenster stützen.

## 4 Sparhinweise

- Maximale Wäschemenge des jeweiligen Programms ausnutzen.
- Normal verschmutzte Wäsche ohne Vorwäsche waschen.
- Energiespar-Modus: Beleuchtung des Anzeigefeldes erlischt nach einigen Minuten. Zum Aktivieren der Beleuchtung beliebige Taste wählen.
- Der Energiespar-Modus wird nicht aktiviert, wenn ein Programm läuft.
- Auswählbare Temperaturen beziehen sich auf die Pflegekennzeichen in den Textilien. Die in der Maschine ausgeführten Temperaturen können von diesen abweichen, um einen optimalen Mix aus Energieeinsparung und Waschergebnis sicherzustellen.
- Automatisches Ausschalten: Wenn das Gerät längere Zeit nicht bedient wird, schaltet es sich vor Programmstart und nach Programmende zum Energiesparen automatisch aus.
- Zum Einschalten des Gerätes die Starttaste bzw. den Programmwähler betätigen.
- Falls die Wäsche anschließend im Wäschetrockner getrocknet wird, Schleuderdrehzahl entsprechend der Anleitung des Trockner-Herstellers wählen.

## 5 Bestimmungsgemäße Verwendung

Die Waschmaschine ist für die Verwendung im privaten Haushalt bestimmt. Jede darüber hinausgehende Verwendung gilt als nicht bestimmungsgemäß. Wird das Gerät zweckentfremdet oder anders als in dieser Bedienungsanleitung beschrieben bedient, kann vom Hersteller keine Haftung für eventuelle Schäden übernommen werden.

Zur bestimmungsgemässen Verwendung gehört auch die Einhaltung der vom Hersteller vorgeschriebenen Betriebs- und Wartungsbedingungen. Umbauten oder Veränderungen an der Waschmaschine sind aus Sicherheitsgründen nicht zulässig.

## 6 Gerät auspacken

### Verpackung

Die Verpackung ist 100% wieder verwertbar und ist mit dem Recyclingsymbol gekennzeichnet. Halten sie sich an die jeweils geltenden örtlichen Verordnungen hinsichtlich der Entsorgung des Verpackungsmaterials.



## WARNUNG

Verpackungsteile (z. B. Folien, Styropor) können für Kinder gefährlich sein. Erstickungsgefahr! Verpackungsmaterial von Kindern fernhalten!

### Transportschutz entfernen

Das Gerät sowie Teile der Innenausstattung sind für den Transport geschützt. Entfernen Sie alle Klebebänder und Transportschrauben (Siehe Beipackzettel Transportsicherung entfernen).



## VORSICHT

Es besteht die Gefahr, dass die Waschmaschine beim Schleudern vom Sockel fällt. Bei Aufstellung auf einen bauseitig vorhandenen Sockel (Betonsockel oder gemauerter Sockel) muss die Waschmaschine durch Spannlaschen gesichert werden.

## 7 Installation



## ACHTUNG

1. Bevor Sie die Waschmaschine in Betrieb nehmen, entfernen Sie die Transportschrauben von der Geräterückseite (inkl. Gummiringe).

Wenn die Schrauben nicht entfernt werden, kann dies zu starken Vibrationen, Lärm und Funktionsstörungen führen.

2. Lösen Sie die Schrauben mit einem Schraubenschlüssel, bewahren Sie die Schrauben auf. Wenn das Gerät transportiert werden muss, werden die Transportschrauben wieder verwendet.

3. Schließen Sie die Löcher mit den mitgelieferten Kappen.

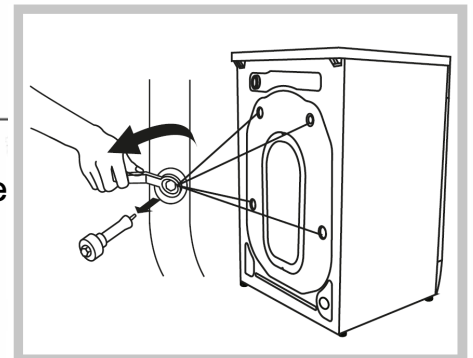

### Aufstellungsort der Waschmaschine

- Prüfen Sie den Ort, an dem die Waschmaschine aufgestellt werden soll. Vergewissern Sie sich, dass für die richtige Aufstellung alles Notwendige vorhanden ist.

- Stellen Sie die Waschmaschine auf einem horizontalen, soliden Boden auf. Wird die Waschmaschine auf einem ungeeigneten Boden aufgestellt, könnten starke Vibrationen, beträchtlicher Lärm und eine Funktionsstörung verursacht werden.
- Lassen Sie ausreichende Freiräume rechts & links 10 cm, hinten 10 cm.

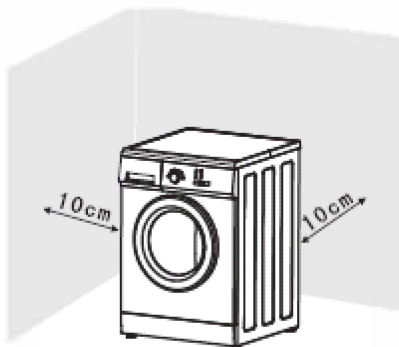

- Nach dem Aufstellen der Waschmaschine, Bodenunebenheiten prüfen und die FüÙe der Maschine mithilfe eines Schraubenschlüssels entsprechend ausrichten (ihr Neigungswinkel darf nicht größer als 2 Grad betragen) und dann die Stellschrauben festziehen.

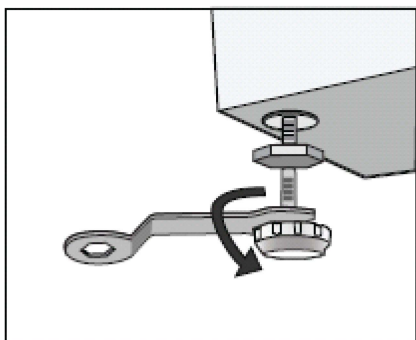

**ACHTUNG** Die Waschmaschine darf nicht wackeln und alle verstellbaren FüÙe müssen festen Bodenkontakt haben.



### Wasserzu- und -ablauf

Schließen Sie den Wasserzulaufschlauch unter Beachtung des örtlichen Wasserwerks an.

DE

Wasserzulauf: Nur Kaltwasser

Wasserhahn: 3/4" Schlauchverschraubung

Der Anschluss an den Wasserhahn erfolgt mit Hilfe des vom Hersteller gelieferten Schlauches. Das geknickte Ende wird an der Maschine, das gerade Teil am Wasserhahn angeschlossen. Um zu verhindern, dass Wasser austritt sind die Überwurfmuttern der Schlauchenden mit je einer Dichtung zu versehen und müssen gut festgeschraubt werden (Dichtung ist u. U. schon montiert, bitte prüfen).

**Vermeiden Sie Wasserschäden, indem Sie den Wasserhahn geschlossen halten wenn die Maschine nicht in Betrieb ist.**

### Anschluss-Schema

- 1 Wasseranschluss
- 2 Stromanschluss
- 3 Wasserablauf zum Siphon
- 4 Alternativ: Wasserablauf ins Becken oder Abflußrohr

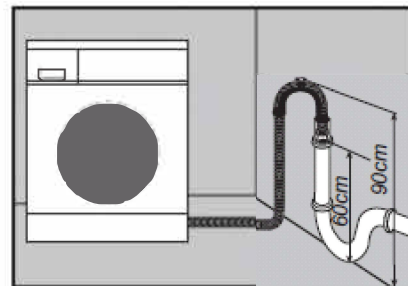
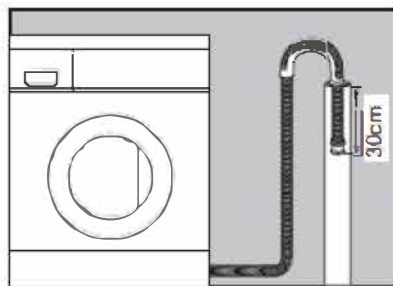
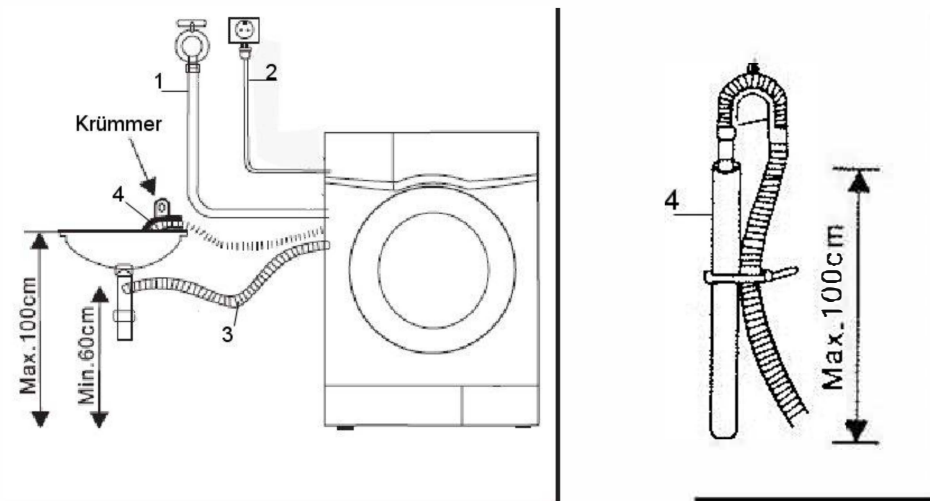

### Wasserablauf

Bei Verwendung eines Krümmers, montieren sie diesen ca. 80 – 100 cm über dem Fußboden und

stellen sicher dass der Schlauch nicht auf den Boden fallen kann und das austretende Wasser sicher abfließt.

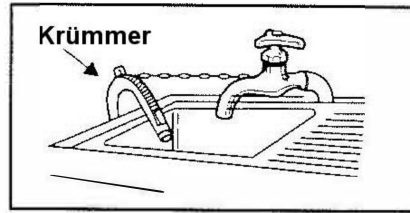

Ist die Waschmaschine an ein eingebautes Abpumpsystem angeschlossen, prüfen Sie, ob letzteres mit einem Lüftungloch ausgestattet ist, um ein gleichzeitiges Zulaufen und Abpumpen von Wasser (Siphon – Effekt) zu vermeiden.

## 8 Waschsymbole

Die heute in Europa üblichen Textilpflegesymbole wurden von der Internationalen Organisation für Textilpflegekennzeichen HGINETEXH (Groupement International d'Etiquetage pour l'Entretien des Textiles) mit Sitz in Paris im Jahr 1975 eingeführt. Sie sind festgeschrieben

in der ISO-Norm (ISO 3758) von 1991 und der Euro-Norm EN 23758 von 1994. Diese Norm ist für alle europäischen Länder (EU) verbindlich, und gilt auch in der Schweiz und in Israel.

### Waschen



Maschinenwäsche. Die Ziffer gibt die höchstmögliche Waschtemperatur an.



Maschinenwäsche. Der Balken unter dem Behälter bedeutet Schonschleudern.



Maschinenwäsche. Unterbrochener Balken (manchmal auch Doppelbalken): Besonders schonendes Waschen - nur Feinwaschgang oder Wollwaschgang (bei 30 Grad, andere Temperaturen entsprechend).



Handwäsche. (kalt oder lauwarm, max. 40 Grad, besser 30 Grad)



Kalt waschen  
(Kein Symbol nach ISO 3758; wird jedoch öfters verwendet)



Nicht waschen (das heißt meist: reinigen) - manchmal wird das Andreaskreuz durch ein x oder xx ersetzt.



Keine Handwäsche



Nicht wringen, dieses Symbol ist in Europa nicht üblich sondern wird hauptsächlich in Japan verwendet.

Für das Schleudern existiert kein eigenes Symbol. Sie können sich nach dem Waschsymbold richten. Ist ein schonender Waschgang gefordert (Balken unter dem Bottich oder gar durchbrochener Balken), nur bei niedriger Drehzahl schleudern.

Ganz empfindliche Wäsche (Seide, Wolle - meist ist hier Handwäsche gefordert) nicht schleudern, sondern zunächst in Frotteehandtücher wickeln und danach liegend trocknen.

### Bleichen

Das Bleichen mit Chlor ist nicht mehr üblich. Ist das Bleichen explizit verboten, sollten Sie allerdings auch Fleckensalze und bleichende Fleckentfernungsmittel mit Vorsicht verwenden.



Bleichen erlaubt



Chlorbleiche möglich



Chlorbleiche nicht möglich

Das Bleichen mit Chlor ist nicht mehr üblich. Ist das Bleichen explizit verboten, sollten Sie allerdings auch Fleckensalze und bleichende Fleckentfernungsmittel mit Vorsicht verwenden.

### Bügeln



Bügeln heiß - Höchsttemperatur: 200° C



Bügeln warm - Höchsttemperatur: 150° C



Bügeln lauwarm - Höchsttemperatur: 110° C



Nicht bügeln

### Chemische Reinigung



Schonende Reinigung (zwei Balken: extrem schonende Reinigung)



Reinigen mit allen allgemein üblichen Lösungsmitteln  
(also auch Fleckenentfernung mit Benzin erlaubt)



Reinigung mit KWL (Kohlenwasserstofflösemittel), Fluorkohlenwasserstoff  
(heute verboten) oder Benzin (a. zur Fleckenentfernung zuhause!)

- P Reinigung mit Perchlorethylen  
(Alle üblichen Lösungsmittel außer Trichloräthylen sind erlaubt)
- W Nassreinigung (Professionelle Reinigung auch mit Wasser)
- Keine chemische Reinigung



### Wäsche trocknen

- Trocknen im Wäschetrockner
- Trocknen im Trockner bei hoher Temperatur
- Trocknen im Trockner bei niedriger Temperatur (maximal 60° C)

## 9 Gerätebeschreibung

- Nicht im Trockner trocknen

### Lieferumfang

	1 Zulaufschlauch
	4 x Abdeckkappen
	1 x Bedienungsanleitung

Optional:  Schlauchhalter / Krümmer kann im Baumarkt oder bei Fachhändler erworben werden.

## Produktbeschreibung

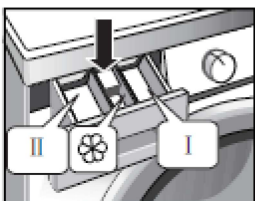
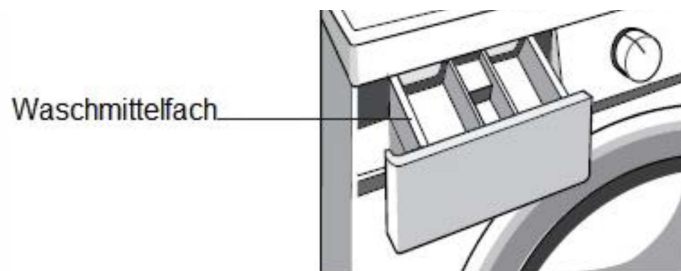
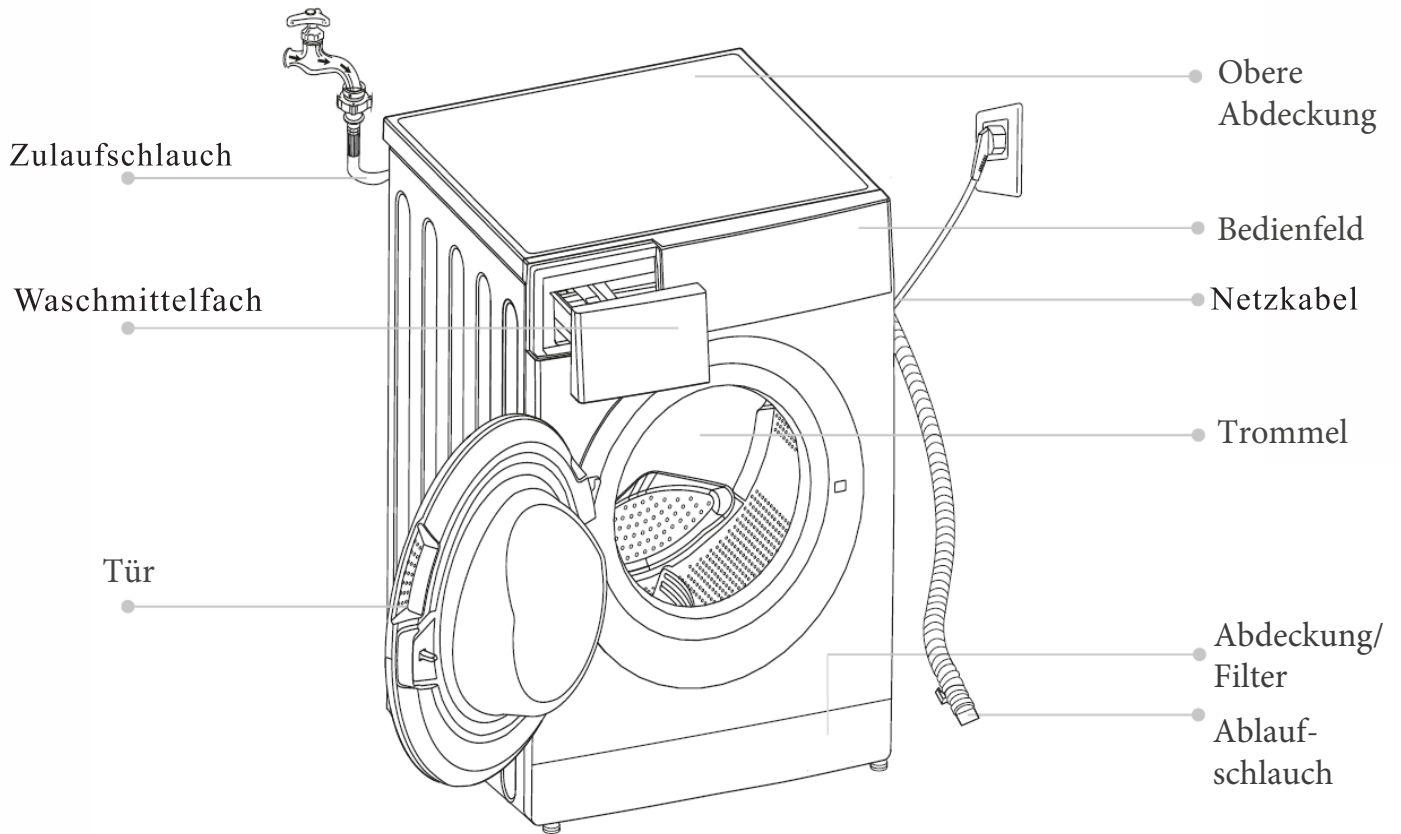

- I Waschmittel für Vorwäsche
- II Waschmittel für Hauptwaschgang
-  Weichspüler

## ■ Bedienfeld

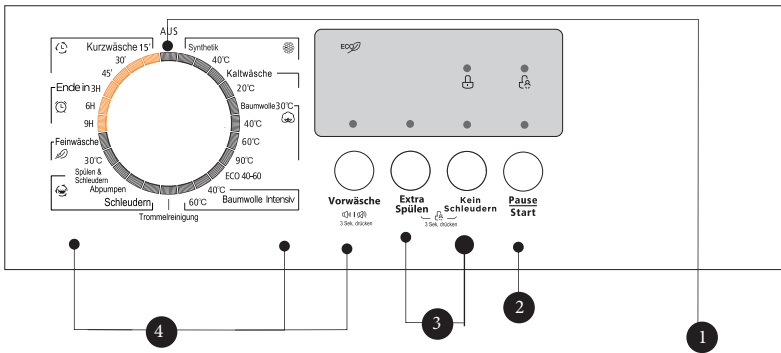

### Hinweis!

- Die Abbildung dient nur als Referenz, beachten Sie bitte das tatsächliche Produkt.

#### **1** Aus

Gerät ausschalten.

#### **2** Start/Pause

Zum Starten oder Pausieren des Waschprogramms

#### **3** Option

Hier können Sie zusätzliche Funktionen wählen, die aufleuchten, wenn sie aktiviert sind.

#### **4** Programm

Je nach Waschprogramm verfügbar

### Hinweis!

- Wenn das Programm endet, blinken die Anzeigen Pause / Start und Türverriegelung.

# BETRIEB



## Vorwäsche

Zusätzlicher Waschzyklus vor Beginn des Hauptwaschgangs, um die Waschleistung zu verstärken.

Hinweis: In das Fach I muss Waschmittel eingefüllt werden.



## Extra Spülen

Bei Auswahl dieser Funktion wird die Wäsche einem zusätzlichen Spülgang unterzogen.



## Kein Schleudern

Das Schleudern wird bei Auswahl dieser Funktion nicht ausgeführt.



## Kindersicherung

Diese Funktion soll verhindern, dass Kinder die Bedienelemente missbrauchen.



Drücken Sie 3 Sekunden lang gleichzeitig die Tasten [Extra Spülen] und [Kein Schleudern], bis der Summer ertönt. Die Kindersicherungsanzeige leuchtet auf.



## Vorsicht!

- Nur durch das Drücken und Halten der beiden Tasten kann die „Kindersicherung“ freigegeben werden. Selbst ein Stromausfall, Ausschalten und das Programmende können die Kindersicherung nicht beenden. Die „Kindersicherung“ wird alle Tasten außer der Ein/Aus-Taste und der „Kindersicherung“-Taste sperren.
- Bitte beenden Sie die „Kindersicherung“ vor der Programmwahl und dem Start des Waschprogramms.



## Stummschalten des Summers



Drücken Sie die Taste [Vorwäsche] für 3 Sek., der Summer ist nun stummgeschaltet.

Zur Deaktivierung der Summer-Funktion, drücken Sie die Taste erneut für 3 Sekunden. Die Einstellung wird bis zum nächsten Reset beibehalten.



## Vorsicht!

- Nach dem Stummschalten der Summerfunktion, sind die Töne nicht mehr aktiviert.

## 10 Inbetriebnahme

### Erdungsanweisung



Das Gerät muss geerdet werden. Bei Störungen oder Ausfall des Gerätes vermindert die Erdung die Stromschlaggefahr durch Herstellen eines Pfades mit geringstem Stromwiderstand. Das Netzkabel dieses Gerätes verfügt über einen Erdleiter und einen Stecker mit Erdung. Der Stecker muss mit einer den örtlichen Vorschriften entsprechend installierten und geerdeten Netzsteckdose verbunden werden.

### Elektrische Anschlüsse

Alle elektrischen Anschlüsse müssen von einem Fachmann und unter Beachtung der Herstellervorschriften, sowie der örtlichen Sicherheitsvorschriften ausgeführt werden. Angaben über Spannung, Leistungsaufnahme und Absicherung s. technische Daten.

Der Anschluss darf nur über eine vorschriftsmäßig installierte und geerdete Schutzkontakt-Steckdose erfolgen. Die Erdung ist gesetzlich vorgeschrieben. Der Hersteller lehnt jede Verantwortung für eventuelle Schäden an Personen, Haustieren oder Sachen ab, die infolge Nichtbeachtung der o.g. Vorschriften entstehen.

Keine Mehrfachstecker oder Verlängerungskabel verwenden.

Der Zugriff zum Netzstecker muss nach der Installation jederzeit gewährleistet sein oder es muss möglich sein, die Netztrennung über einen zweipoligen Schalter zu erreichen.

Die Waschmaschine nicht in Betrieb nehmen, wenn sie während des Transportes beschädigt wurde. In diesem Fall den Kundendienst benachrichtigen.

Austausch des Netzkabels nur durch den Kundendienst vornehmen lassen.

Die Waschmaschine nur im Haushalt und für den angegebenen Zweck verwenden.

Schalten Sie das Gerät ein, indem Sie den Netzstecker in die Steckdose stecken.



### WARNUNG



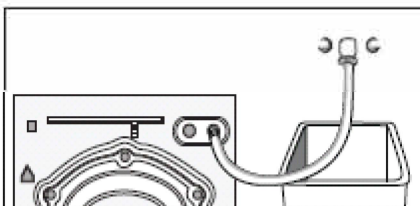

Achten Sie darauf, dass Ihre Netzstromversorgung mit der auf dem Typenschild der Maschine angegebenen maximalen Spannung übereinstimmt. Weiterhin muss Ihre Steckdose mit einer geeigneten Erdung ausgerüstet sein, um den sicheren Betrieb der Maschine zu garantieren.

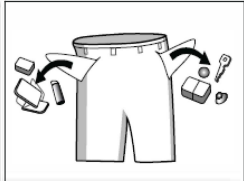
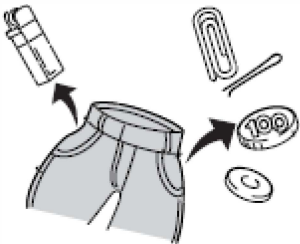

## Erster Waschgang

Bevor die Waschmaschine zum ersten Mal benutzt wird, sollte ein Waschvorgang mit etwas Waschmittel, aber ohne Wäsche durchgeführt werden, um die werkseitigen Schmutz- und Fettreste von der Trommel zu entfernen und um ein Verschmutzen der Wäsche zu vermeiden.

### Wäsche vorbereiten

<ul style="list-style-type: none"> <li>• Schliessen Sie Reisverschlüsse, Druckknöpfe und Haken, damit sie nicht in anderen Textilien verfangen. Entfernen sie Nadeln, Schnallen und andere harte Objekte, damit sie den Innenraum der Waschmaschine nicht verkratzen.</li> <li>• Leeren Sie die Taschen.</li> </ul> 	<ul style="list-style-type: none"> <li>• Krempeln Sie Ärmelaufschläge herunter und drehen Sie synthetische Wäsche auf links, um Flusenbildung zu vermeiden.</li> <li>• Binden Sie Bänder und Schärpen fest, damit sie sich nicht verwirren.</li> <li>• Behandeln Sie Flecken vor.</li> </ul>		
			

- Trennen Sie stark verschmutzte Textilien von leicht verschmutzten.
- Trennen Sie dunkle und helle Farben sowie farbechte und nichtfarbechte Textilien.
- Legen Sie die Wäsche locker in die Waschmaschine, damit die Textilien optimal gereinigt werden und knitterfrei bleiben.
- Beladen Sie die Waschmaschine richtig und wählen Sie die passende Einstellung für die Wäschemenge.
- Überladung und eine zu niedrig gewählte Einstellung für die Wäschemenge können: das Waschergebnis mindern, die Knitterbildung fördern und übermäßig viele Flusen erzeugen.
- Mischen Sie bei jeder Ladung große und kleine Textilien. Verteilen Sie alles gleichmäßig, um das Gleichgewicht in der Maschine zu erhalten. Eine ungleichmäßige Ladung kann die Waschmaschine beim Schleudern zum Vibrieren bringen.
- Verkürzen Sie die Waschzeit, wenn Sie eine Einstellung für eine geringe Wäschemenge verwenden. Bei einer Ladung mit nur wenigen kleinen Textilien reicht eine kürzere Waschzeit aus.
- Verwenden Sie eine Einstellung für eine große Wäschemenge, um Knitterfalten bei bügelfreien Kleidungsstücken und bestimmten synthetischen Textilien zu reduzieren. Diese Textilien sollten im Wasser mehr Bewegungsfreiheit haben.

# 11 Waschen und Programmwahl

## ■ Funktionen

**Vorwäsche:** Die Vorwäsche ist ein zusätzlicher Waschgang vor dem Hauptwaschgang. Dadurch werden hartnäckige Verschmutzungen angelöst. Sie müssen dazu Waschpulver zusätzlich in das Fach (1) geben.

**Extra Spülen:** Bei dieser Funktion wird ein zusätzlicher Spülgang eingefügt.

**Kein Schleudern:** Das Schleudern wird bei Auswahl dieser Funktion nicht ausgeführt.

Programm	Funktion		Programm	Funktion	
	Vorwäsche	Extra Spülen		Vorwäsche	Extra Spülen
Baumwolle 30 °C	<input type="radio"/>	<input type="radio"/>	Ende in 9H		<input type="radio"/>
Baumwolle 40 °C	<input type="radio"/>	<input type="radio"/>	Ende in 6H		<input type="radio"/>
Baumwolle 60 °C	<input type="radio"/>	<input type="radio"/>	Ende in 3H		<input type="radio"/>
Baumwolle 90 °C	<input type="radio"/>	<input type="radio"/>	Kurzwäsche 45'		<input type="radio"/>
Synthetik	<input type="radio"/>	<input type="radio"/>	Kurzwäsche 30'		<input type="radio"/>
Synthetik 40 °C	<input type="radio"/>	<input type="radio"/>	Kurzwäsche 15'		<input type="radio"/>
Trommelreinigung			Schleudern		
Baumwolle Intensiv 40°C		<input type="radio"/>	Kaltwäsche	<input type="radio"/>	<input type="radio"/>
Baumwolle Intensiv 60°C		<input type="radio"/>	Kaltwäsche 20 °C	<input type="radio"/>	<input type="radio"/>
Abpumpen			ECO 40-60		<input type="radio"/>
Spülen & Schleudern		<input type="radio"/>			
Feinwäsche 30 °C		<input type="radio"/>			
Feinwäsche		<input type="radio"/>			

optional

## ■ Programme

Für die unterschiedlichen Textilien stehen die folgenden Waschprogramme zur Verfügung.

### Programme

Synthetik	Synthetische Textilien, wie Hemden, Mäntel, Mischgewebe. Bei gestrickten Textilien sollte die Waschmittelmenge reduziert werden, wegen der lockeren Textilstruktur und der schnellen Schaumbildung.
Feinwäsche	Für empfindliche, waschbare Textilien, z.B. aus Seide, Satin, synthetischen Fasern oder gemischten Stoffen.
Trommelreinigung	Durch dieses Programm wird die Trommel mit 90°C gespült und sterilisiert. Mit diesem Programm darf man keine Wäsche in der Trommel mit waschen.
Schleudern	Extra Schleudern bei einstellbarer Drehzahl.
Spülen & Schleudern	Extra Spülgang mit Schleudern.
Abpumpen	Abpumpen des Wassers.
Kurzwäsche 15'	Zum schnellen Waschen geringer Mengen und nur leicht verschmutzter Wäsche.
Baumwolle Intensiv	Durch die Verlängerung der Waschzeit wird die Reinigungsleistung verbessert.
ECO 40-60	Voreingestellt mit 40°C, nicht wählbar, geeignet zum Waschen der Wäsche bei ca. 40-60°C.
Kaltwäsche	Waschen mit nicht erhitztem Wasser.
Baumwolle	Strapazierfähige Textilien, hitzebeständige Textilien aus Baumwolle oder Leinen.
Ende in	Waschen mit Endzeitvorwahl von 3 Stunden, 6 Stunden oder 9 Stunden.

## ■ Waschprogramm-Tabelle

CFEW60-124						
Programm	Beladen(kg)	Programmdauer (hh:mm)	Stromverbrauch (kWh)	Wasserverbrauch (Liter)	Temp.(°C) <sup>1)</sup>	Restfeuchte (%) / RPM <sup>2)</sup>
Kaltwäsche 20°C	3.0	1:01	0.207	37	20	60%/1200
Baumwolle 60°C	6.0	2:45	1.280	58	60	60%/1200
Synthetik	3.0	2:20	0.327	55	Cold	60%/1200
Kurzwäsche15'	2.0	0:15	0.035	32	Cold	75%/800
Baumwolle Intensiv 40°C	6.0	3:48	1.029	58	40	60%/1200
ECO 40-60 <sup>3)</sup>	6.0	3:18	0.862	54.0	40	62% / 1200
	3.0	2:36	0.523	38.5	34	62% / 1200
	1.5	2:36	0.389	30.0	28	62% / 1200

- Die obigen Daten dienen nur als Referenz. Die tatsächlichen Verwendungsbedingungen können variieren.
- Außer für das Programm ECO 40-60 sind die angegebenen Ventile bei den anderen Programme nur Richtwerte.
- In Bezug auf (EU) 2019/2023  
 EU-Energieeffizienzklasse: E  
 Energie-Testprogramm: ECO 40-60, abweichend von der Standardeinstellung.  
 Halbe Beladung für 6,0 kg Maschine: 3,0 kg.  
 Viertellast für 6,0 kg Maschine: 1,5 kg.

## ■ Waschprogramm-Tabelle

CFEW70-124						
Programm	Beladen(kg)	Programmdauer (hh:mm)	Stromverbrauch (kWh)	Wasserverbrauch (Liter)	Temp.(°C) <sup>1)</sup>	Restfeuchte (%) / RPM <sup>2)</sup>
Kaltwäsche 20°C	3.5	1:01	0.213	41	20	60%/1200
Baumwolle 60°C	7.0	2:45	1.385	65	60	60%/1200
Synthetik	3.5	2:20	0.327	60	Cold	60%/1200
Kurzwäsche15'	2.0	0:15	0.035	32	Cold	75%/800
Baumwolle Intensiv 40°C	7.0	3:48	1.088	65	40	60%/1200
ECO 40-60 <sup>3)</sup>	7.0	3:28	0.940	55.3	39	62% / 1200
	3.5	2:42	0.590	41.5	35	62% / 1200
	2.0	2:42	0.435	35.6	30	62% / 1200

- Die obigen Daten dienen nur als Referenz. Die tatsächlichen Verwendungsbedingungen können variieren.
- Außer für das Programm ECO 40-60 sind die angegebenen Ventile bei den anderen Programme nur Richtwerte.
- In Bezug auf (EU) 2019/2023  
 EU-Energieeffizienzklasse: E  
 Energie-Testprogramm: ECO 40-60, abweichend von der Standardeinstellung.  
 Halbe Beladung für 7,0 kg Maschine: 3, 5 kg.  
 Viertellast für 7,0 kg Maschine: 3, 25 kg.

## ■ Waschprogramm-Tabelle

- 1) Maximale Menge der trockenen Textilien, die im jeweiligen Zyklus behandelt werden können
- 2) Die höchste Temperatur, die für mindestens fünf Minuten innerhalb der im Waschzyklus behandelten Wäsche erreicht wird, in Grad Celsius.
- 3) Restfeuchte nach dem Waschzyklus in Prozent Wassergehalt und die Schleuderdrehzahl, bei der dies erreicht wurde.
- 4) Mit dem Programm „eco 40- 60“ kann normal verschmutzte Baumwollwäsche, die als bei 40 °C oder 60 °C waschbar angegeben ist, zusammen in demselben Betriebszyklus gewaschen werden und dass dieses Programm wird verwendet, um die Einhaltung der EU Rechtsvorschriften zum Ökodesign (EU) 2019/ 2023 zu prüfen.

In Bezug auf den Energie- und Wasserverbrauch sind die effizientesten Programme in der Regel die mit längerer Laufzeit und niedrigeren Temperaturen.

Die Schallemissionen und Restfeuchte werden von der Schleuderdrehzahl beeinflusst: je höher die Schleuderdrehzahl im Schleudergang, desto höher die Schallemissionen und desto geringer die Restfeuchte;

## Waschprogrammwahl

- Legen Sie die Wäsche in die Trommel.
- Schließen Sie die Tür.
- Schalten Sie das Geräte mit der „Start/Pause“ Taste ein.
- Geben Sie das Waschmittel in die Kammer für Haupt- und Vorwäsche (Geben Sie in die Kammer für Vorwäsche nur Waschmittel, wenn Sie auch eine Vorwäsche gewählt haben).
- Drehen Sie den Programmwahlknopf zum gewünschten Waschprogramm (z.B. Baumwolle).
- Zusätzlich können Sie Vorwäsche; Extra Spülen Schleudern Ein/Aus wählen .
- Drücken Sie auf die Start/Pause Taste um den Waschvorgang zu starten.

## HINWEIS

Denken Sie daran, vor dem Start der Waschmaschine den Wasseranschluss aufzudrehen.

## 12 Tipps

- Fleckige, stark verschmutzte oder ölige Textilien müssen gegebenenfalls vorbehandelt oder eingeweicht werden.
- Einweichen hilft, proteinhaltige Flecken wie Blut, Milch oder Gras zu entfernen.
- Vorbehandeln hilft, Verschmutzungen vor dem Waschen zu lösen.
- Benutzen Sie warmes Wasser, um Wäsche mit Flecken einzuweichen oder vorher zu behandeln. Heißes Wasser kann Flecken fixieren.
- Die meisten Flecken lassen sich einfacher entfernen, wenn sie noch frisch sind.
- Bevor Sie einen Fleck behandeln, finden Sie heraus, um was für einen Fleck es sich handelt, wie alt der Fleck ist, um welchen Stoff es sich handelt und ob dieser Stoff farbecht ist. (Prüfen Sie das Pflegeetikett.)
- Waschen und Trocknen kann bestimmte Flecken fixieren.
- Beginnen Sie mit kaltem oder warmem Wasser.
- Wenn Bleiche empfohlen wird, verwenden Sie ein Mittel, das den Stoff nicht beeinträchtigt.
- Legen Sie die betroffene Stelle mit dem Fleck nach unten auf ein Papierhandtuch oder ein weißes Tuch.
- Tragen Sie den Fleckenentferner von hinten auf den Fleck auf. So wird der Fleck aus dem Stoff heraus anstatt durch ihn hindurch gepresst.

<b>Blut</b>	Sofort in KALTEM Wasser ausspülen. Bleibt der Fleck hartnäckig, in kaltem Wasser mit Gallseife einweichen.
<b>Kaugummi</b>	Kaugummi mit Eis in einem Plastikbeutel aushärten lassen.

	So viel wie möglich abkratzen und mit Waschbenzin abtupfen.
<b>Kakao, Schokolade</b>	Mit KALTEM Wasser abtupfen und mit Gallseife einweichen. Bleibt der Fleck hartnäckig, etwas Waschmittel einreiben und in kaltem Wasser ausspülen
<b>Kaffee</b>	Schnell abwischen und in KALTEM Wasser ausspülen. Etwas Waschmittel einreiben und mit der für den Stoff maximal zulässigen Temperatur waschen.
<b>Sahne/Milch</b>	Schnell abwischen und in KALTEM Wasser ausspülen. Etwas Waschmittel einreiben und mit der für den Stoff maximal zulässigen Temperatur waschen.
<b>Eiscreme</b>	Ist der Fleck noch sichtbar, mit Waschbenzin abtupfen.
<b>Deodorant</b>	Betroffene Stelle mit Essig einreiben und dann in KALTEM Wasser ausspülen. Mit Waschbenzin abtupfen. Steife Stellen mit Gallseife behandeln.
<b>Ei</b>	Mit KALTER Gallseife einweichen, ausspülen und normal waschen.
<b>Weichspüler</b>	Betroffene Stelle mit einem Stück Seife einreiben und normal waschen.
<b>Obstflecken</b>	So schnell wie möglich durch Abtupfen mit KALTEM Wasser behandeln. Fleck mit etwas Waschmittel einreiben und normal waschen.
<b>Gras</b>	Stelle mit Waschbenzin abtupfen. Gallseife einreiben und normal waschen.
<b>Schmierfett und Öl</b>	Betroffene Stelle mit dem Fleck nach unten auf ein saugfähiges Tuch legen und von der Rückseite behandeln. Mit Waschbenzin oder Trockenreinigungsmittel abtupfen. Normal waschen.
<b>Eisen oder Rost</b>	Zitronensaft und Salz auftragen und in die Sonne legen. Normal waschen.
<b>Lippenstift</b>	Mit Brennspritus abtupfen und normal waschen. In WARMEM Wasser mit Waschmittel auswaschen. Stelle mit Zitronensaft anfeuchten, in der Sonne trocknen lassen und normal waschen. Wenn der Fleck hartnäckig bleibt und der Stoff es zulässt, Bleiche verwenden.
<b>Schlamm</b>	Getrockneten Schlamm abbürsten. In kaltem Wasser ausspülen. Bleibt der Fleck hartnäckig, etwas Waschmittel einreiben und normal waschen.
<b>Ölfarben</b>	Frische Farbe abkratzen, mit einem nicht entflammaren Trockenreinigungsmittel abtupfen und normal waschen.
<b>Wasserfarben</b>	Kleidungsstück noch feucht behandeln, in WARMEM Wasser ausspülen und normal waschen.
<b>Brandspuren</b>	Tuch mit Wasserstoffperoxid befeuchten, auf die betroffene Stelle legen und heiß darüber bügeln.

## 13 Wartung und Pflege



### WARNUNG

Ziehen Sie vor jedem Reinigungs- oder Wartungseingriff den Netzstecker aus der Steckdose. Lebensgefahr durch STROMSCHLAG!

- Keine schweren Gegenstände oder Wärmequellen auf die Deckplatte der Waschmaschine stellen, um eine Verformung der Deckplatte zu vermeiden.
- Vor dem Reinigen des Gehäuses, immer erst den Netzstrom ausschalten und mit einem weichen Tuch und etwas Reinigungsmittel das Gehäuse außen abwaschen. Kein Benzin oder andere organische Lösungsmittel zum Reinigen verwenden, um die Oberfläche nicht zu beschädigen.
- Kein stark schäumendes Reinigungsmittel verwenden, am besten ohne Schaum.
- Vor dem Waschen, die Taschen der Kleidungsstücke leeren und den Reißverschluss hochziehen.

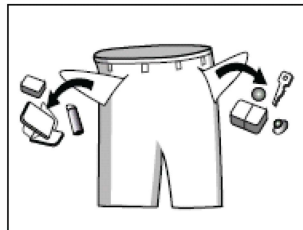

- Während des Waschens bei hohen Temperaturen kann das Bullauge sehr heiß werden. Bitte Babys und Kinder im Allgemeinen von der Maschine fern halten.
- Vor jedem Transport der Waschmaschine müssen alle vier Schrauben und die rückseitigen Transportsicherungen, die zur Installation der Maschine entfernt wurden, wieder eingebaut werden.
- Niemals Wäsche in die Maschine geben, die mit Benzin bespritzt wurde. Warten bis die entflammbareren Lösungsmittel verdampft sind, sonst könnte die Maschine beschädigt werden.
- Die Maschine nicht benutzen, wenn Sie barfuss sind.
- Maschine vor direkter Sonneneinstrahlung und Feuchtigkeit schützen.
- Ein beschädigtes Gerät darf nur von unserem oder von uns zugelassenen technischen Kundendienst repariert werden.
- Das Gerät darf nicht auf Teppichboden aufgestellt werden.
- Das Gerät niemals in der Nähe von entflammbareren und explosiven Gasen verwenden.
- Ein beschädigtes Netzkabel darf nur von unserem oder von uns zugelassenen technischen Kundendienst ausgetauscht werden.

## Reinigung des Gehäuses

Die richtige Pflege des Gerätes kann seine Lebensdauer erhöhen.

Das Gehäuse mit einem weichen Lappen und, wenn nötig, mit etwas mildem Spülmittel, reinigen und anschließend abtrocknen.

überschüssiges Wasser sofort abwischen.

DE

## Reinigung der Trommel

Sofern aufgrund von Metallteilen Rost im Trommelinnern auftritt, diesen sofort mit chlor-freien Reinigungsmitteln entfernen.

Niemals Steinwolle verwenden.

## Reinigung der Waschmittel-Einfüllkammern

Nach einer gewissen Zeit hinterlassen Waschmittel und Weichspüler Rückstände in Waschmittel-Einfüllkammern. Dieses deshalb von Zeit zu Zeit unter fließendem Wasser reinigen.

- Das Waschmittelfach mit den Einfüllkammern herausziehen.
- Um die Reinigung zu erleichtern, lässt sich der Einsatz der Weichspülkammer abnehmen. Hierfür den Riegel des Einsatzes nach unten drücken, siehe Pfeil.
- Den Einsatz nach oben anheben und heraus nehmen.
- Alle Kammern des Waschmittelfachs mit Wasser reinigen.
- Waschmittel kann sich auch in der hinteren Öffnung des Waschmittelfachs ansammeln. Nach Bedarf Waschmittelreste mit einer Bürste reinigen.
- Nachdem die Reinigung abgeschlossen ist, den Einsatz für die Weichspülkammer wieder einrasten, das Waschmittelfach wieder in die Waschmaschine einsetzen und schließen.

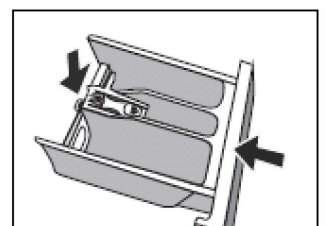
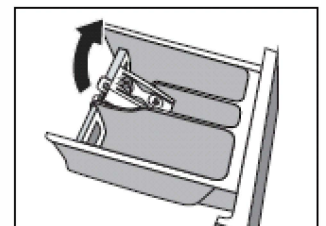
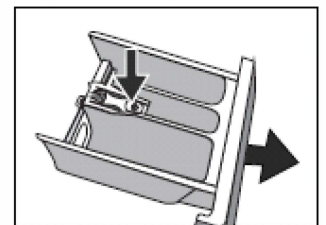

## Reinigung des Wassereinlaufsiebs

- Ziehen Sie den Netzstecker der Maschine, bevor Sie das Sieb reinigen.
- Entfernen Sie den Zulaufschlauch vom Wasserhahn.
- Reinigen Sie das Wasserzulaufsieb unter laufendem Wasser.
- Schliessen Sie das Sieb wieder an.

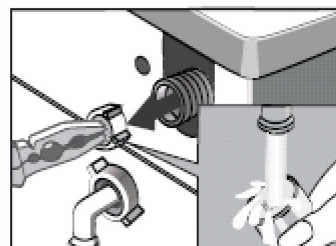
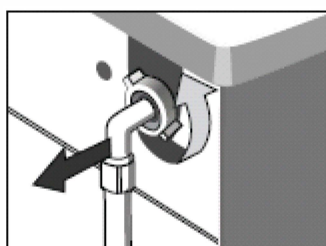

- Schrauben Sie den Wassereinlauf von der Rückseite des Gerätes ab.
- Ziehen Sie das Einlaufsieb mit einer Schnabelzange / Spitzzange heraus
- Reinigen Sie das Sieb unter laufendem Wasser.
- Schließen Sie das Sieb wieder an.
- Schrauben Sie den Wassereinlauf wieder ein.
- Öffnen Sie die Wasserversorgung und versichern Sie sich, dass sie dicht ist.
- Schließen Sie die Wasserversorgung.

## Reinigung des Flusensiebs

Das Flusensieb dient dazu, Fremdkörper wie Fäden, Münzen, Nadeln, Knöpfe usw. aufzufangen. Wird das Flusensieb nicht rechtzeitig gereinigt (alle 10 Waschvorgänge), könnte ein Abflussproblem entstehen.



### VORSICHT

**Verbrühungsgefahr beim Wasser ablassen!**



**1.** Ziehen Sie den Netzstecker der Maschine, bevor Sie das Sieb reinigen. Stellen Sie die Wasserversorgung ab. Sofern notwendig, warten Sie, bis das Wasser abgekühlt ist. Die untere Sockelblende öffnen. Einen Behälter unter stellen.



**2.** Den Flusensiebverschluss öffnen und das Wasser heraus fließen lassen. Dabei den unter gestellten Behälter benutzen, um das Wasser aufzufangen. Sobald kein Wasser mehr austritt, das Flusensieb heraus nehmen. Einen Lappen bereithalten, um restliches Wasser aufzuwischen. Das Flusensieb im Gegenuhrzeigersinn drehen und alle Fremdkörper entfernen.



**3.** Setzen Sie den Flusensiebverschluss nach der Reinigung wieder auf und drehen ihn im Uhrzeigersinn ein, bis er wieder fest verschlossen ist.



**4.** Schließen Sie die untere Sockelblende

# 14 Störung und Behebung

Die meisten Probleme lassen sich einfach lösen, wenn man die Ursache erkannt hat. Suchen Sie Ihr Problem in der folgenden Liste, bevor Sie den Kundendienst kontaktieren.

Beschreibung	Ursache	Lösung
Die Waschmaschine lässt sich nicht starten	Die Türe ist nicht richtig geschlossen	- Prüfen, ob ein Wäschestück eingeklemmt ist - Nach dem Schließen der Türe neu starten
Die Türe lässt sich nicht öffnen	Der Sicherheitsverriegelung ist noch aktiv	- Gerät ausstecken und neu starten
Austretendes Wasser	Eine Verbindung zwischen Einlauf- oder Abwasserschlauch und der jeweiligen Anschlussarmatur ist nicht fest	- Prüfen und ziehen Sie die Verbindungen fest - Reinigen Sie den Abwasserschlauch
Waschmittelreste im Waschmittelfach	Das Waschmittel ist feucht oder verklumpt	- Reinigen Sie das Waschmittelfach
Die Anzeige oder das Display leuchtet nicht	Fehler der Steuerungsplatine oder Kontaktfehler der Verbindungsleitungen	- Prüfen Sie, ob die Stromversorgung vorhanden ist - und ob der Stecker korrekt eingesteckt ist.
Abnormale Geräusche		- Prüfen Sie, ob die Transportschrauben entfernt wurden - Prüfen Sie, ob das Gerät auf einem stabilen und ebenen Boden aufgestellt ist

Beschreibung	Ursache	Lösung
<div style="display: flex; justify-content: space-between;"> <span>Easywash</span> <span>Aus</span> </div> <div style="display: flex; justify-content: space-between;"> <span>Vorwäsche</span> <span>Aus</span> </div> <div style="display: flex; justify-content: space-between;"> <span>Extra Spülen</span> <span>Aus</span> </div> <div style="display: flex; justify-content: space-between;"> <span>Pause/Start</span> <span>Blinkt</span> </div> <div style="display: flex; justify-content: space-between;"> <span></span> <span>Aus</span> </div> <div style="display: flex; justify-content: space-between;"> <span></span> <span>Aus</span> </div>	Die Türe ist nicht richtig geschlossen.	- Prüfen, ob ein Wäschestück eingeklemmt ist. - Nach dem Schließen der Türe neu starten
<div style="display: flex; justify-content: space-between;"> <span>Easywash</span> <span>Aus</span> </div> <div style="display: flex; justify-content: space-between;"> <span>Vorwäsche</span> <span>Aus</span> </div> <div style="display: flex; justify-content: space-between;"> <span>Extra Spülen</span> <span>Blinkt</span> </div> <div style="display: flex; justify-content: space-between;"> <span>Pause/Start</span> <span>Aus</span> </div> <div style="display: flex; justify-content: space-between;"> <span></span> <span>Aus</span> </div> <div style="display: flex; justify-content: space-between;"> <span></span> <span>Aus</span> </div>	Wasserzulaufproblem beim Waschen	- Überprüfen Sie, ob der Wasserdruck zu niedrig ist. - Verlegen Sie den Zulaufschlauch korrekt - Prüfen und reinigen Sie die Zulauffilter
<div style="display: flex; justify-content: space-between;"> <span>Easywash</span> <span>Aus</span> </div> <div style="display: flex; justify-content: space-between;"> <span>Vorwäsche</span> <span>Aus</span> </div> <div style="display: flex; justify-content: space-between;"> <span>Extra Spülen</span> <span>Blinkt</span> </div> <div style="display: flex; justify-content: space-between;"> <span>Pause/Start</span> <span>Blinkt</span> </div> <div style="display: flex; justify-content: space-between;"> <span></span> <span>Aus</span> </div> <div style="display: flex; justify-content: space-between;"> <span></span> <span>Aus</span> </div>	Zeitüberschreitung beim Abpumpen	- Überprüfen Sie den Abwasserschlauch
<div style="display: flex; justify-content: space-between;"> <span>Easywash</span> <span>Aus</span> </div> <div style="display: flex; justify-content: space-between;"> <span>Vorwäsche</span> <span>Blinkt</span> </div> <div style="display: flex; justify-content: space-between;"> <span>Extra Spülen</span> <span>Aus</span> </div> <div style="display: flex; justify-content: space-between;"> <span>Pause/Start</span> <span>Aus</span> </div> <div style="display: flex; justify-content: space-between;"> <span></span> <span>Aus</span> </div> <div style="display: flex; justify-content: space-between;"> <span></span> <span>Aus</span> </div>	Wasserüberlauf	- Starten Sie das Gerät neu
	Sonstige	- Versuchen Sie das Problem zu lösen, wenn nicht möglich, rufen Sie den Kundendienst

Hinweis!

- Starten Sie das Gerät nach der Überprüfung neu. Wenn die Störung weiterhin besteht oder der Fehlercode wieder angezeigt wird, kontaktieren Sie den Kundendienst.

## ■ Technische Daten

Stromversorgung 220-240V~, 50Hz

Max. Stromaufnahme 10A

Standard Wasserdruck 0,05MPa-1 MPa

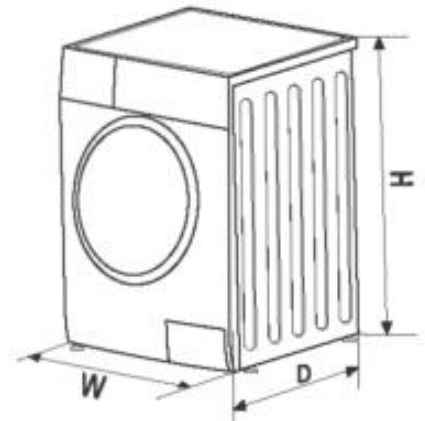

Modell	Befüllung	Abmessungen (BxTxH mm)	Leergewicht	Nennleistung
CFEW60-124	6.0kg	595*400*850	55kg	2050W
CFEW70-124	7.0kg	595*400*850	55kg	2050W

## Delegierte Verordnung (EU) 2019/2014

Name oder Handelsmarke des Lieferanten: comfee

Anschrift des Lieferanten <sup>(b)</sup>: MIDEA EUROPE GmbH, Ludwig- Erhard-Straße 14, 65760 Eschborn, Germany

Modellkennung: CFEW60-124

### Allgemeine Produktparameter:

Parameter	Wert		Parameter	Wert	
Nennkapazität <sup>(a)</sup> (kg)	6,0		Abmessungen in cm	Höhe	85
				Breite	60
				Tiefe	40
EEI <sub>w</sub> <sup>(a)</sup>	79,5		Energieeffizienzklasse <sup>(a)</sup>	D	
Wascheffizienzindex <sup>(a)</sup>	1,04		Spülwirkung (g/kg) <sup>(a)</sup>	5,0	
Energieverbrauch in kWh pro Betriebszyklus im Programm „eco 40-60“. Der tatsächliche Energieverbrauch hängt von der jeweiligen Nutzung des Geräts ab.	0,644		Wasserverbrauch in Litern pro Betriebszyklus im Programm „eco 40-60“. Der tatsächliche Wasserverbrauch hängt von der jeweiligen Nutzung des Geräts und vom Härtegrad des Wassers ab.	43	
Höchste Temperatur innerhalb der behandelten Textilien <sup>(a)</sup> (°C)	Nennkapazität	39	Restfeuchte <sup>(a)</sup> (%)	Nennkapazität	62
	halbe Nennkapazität	33		halbe Nennkapazität	62
	Viertel der Nennkapazität	28		Viertel der Nennkapazität	62

Schleuderdrehzahl <sup>(a)</sup> (U/min)	Nennkapazität	1200	Schleudereffizienzklasse <sup>(a)</sup>	C
	halbe Nennkapazität	1200		
	Viertel der Nennkapazität	1200		
Programmdauer <sup>(a)</sup> (h:min)	Nennkapazität	3:18	Art	freistehend
	halbe Nennkapazität	2:36		
	Viertel der Nennkapazität	2:36		
Luftschallemissionen im Schleudergang <sup>(a)</sup> (dB(A) re 1 pW)	80		Luftschallemissionsklasse <sup>(a)</sup> (Schleudergang)	C
Aus-Zustand (W)	0,50		Bereitschaftszustand (W)	1,00
Zeitvorwahl (W) (falls zutreffend)	4,00		vernetzter Bereitschaftsbetrieb (W) (falls zutreffend)	k.A.

**Mindestlaufzeit der vom Lieferanten angebotenen Garantie <sup>(b)</sup>:** 2 Jahre

<b>Dieses Produkt ist so konzipiert, das es während des Waschzyklus Silberionen freisetzt</b>	<b>NEIN</b>
-----------------------------------------------------------------------------------------------	-------------

**Weitere Angaben:**

Weblink zur Website des Lieferanten, auf der die Informationen gemäß Anhang II Nummer 9 der Verordnung (EU) 2019/2023 der Kommission <sup>(1)</sup> <sup>(b)</sup> zu finden sind:

<sup>(a)</sup> Angaben für das Programm „eco 40-60“.

<sup>(b)</sup> Änderungen dieser Einträge gelten nicht als relevante Änderungen im Sinne des Artikels 4 Absatz 4 der Verordnung (EU) 2017/1369.

Delegierte Verordnung (EU) 2019/2014

Name oder Handelsmarke des Lieferanten: comfee

Anschrift des Lieferanten <sup>(b)</sup>: MIDEA EUROPE GmbH, Ludwig- Erhard-Straße 14, 65760 Eschborn, Germany

Modellkennung: CFEW70-124

Allgemeine Produktparameter:

Parameter	Wert		Parameter	Wert	
Nennkapazität <sup>(a)</sup> (kg)	7,0		Abmessungen in cm	Höhe	85
				Breite	60
				Tiefe	40
EEI <sub>w</sub> <sup>(a)</sup>	80,0		Energieeffizienzklasse <sup>(a)</sup>	D	
Wascheffizienzindex <sup>(a)</sup>	1,04		Spülwirkung (g/kg) <sup>(a)</sup>	5,0	
Energieverbrauch in kWh pro Betriebszyklus im Programm „eco 40-60“. Der tatsächliche Energieverbrauch hängt von der jeweiligen Nutzung des Geräts ab.	0,69		Wasserverbrauch in Litern pro Betriebszyklus im Programm „eco 40-60“. Der tatsächliche Wasserverbrauch hängt von der jeweiligen Nutzung des Geräts und vom Härtegrad des Wassers ab.	45	
Höchste Temperatur innerhalb der behandelten Textilien <sup>(a)</sup> (°C)	Nennkapazität	39	Restfeuchte <sup>(a)</sup> (%)	Nennkapazität	62
	halbe Nennkapazität	35		halbe Nennkapazität	62
	Viertel der Nennkapazität	30		Viertel der Nennkapazität	62

Schleuderdrehzahl <sup>(a)</sup> (U/min)	Nennkapazität	1200	Schleudereffizienzklasse <sup>(a)</sup>	C
	halbe Nennkapazität	1200		
	Viertel der Nennkapazität	1200		
Programmdauer <sup>(a)</sup> (h:min)	Nennkapazität	3:28	Art	freistehend
	halbe Nennkapazität	2:42		
	Viertel der Nennkapazität	2:42		
Luftschallemissionen im Schleudergang <sup>(a)</sup> (dB(A) re 1 pW)	80		Luftschallemissionsklasse <sup>(a)</sup> (Schleudergang)	C
Aus-Zustand (W)	0,50		Bereitschaftszustand (W)	1,00
Zeitvorwahl (W) (falls zutreffend)	4,00		vernetzter Bereitschaftsbetrieb (W) (falls zutreffend)	k.A.

**Mindestlaufzeit der vom Lieferanten angebotenen Garantie <sup>(b)</sup>:** 2 Jahre

<b>Dieses Produkt ist so konzipiert, das es während des Waschzyklus Silberionen freisetzt</b>	<b>NEIN</b>
-----------------------------------------------------------------------------------------------	-------------

**Weitere Angaben:**

Weblink zur Website des Lieferanten, auf der die Informationen gemäß Anhang II Nummer 9 der Verordnung (EU) 2019/2023 der Kommission <sup>(1)</sup> <sup>(b)</sup> zu finden sind:

<sup>(a)</sup> Angaben für das Programm „eco 40-60“.

<sup>(b)</sup> Änderungen dieser Einträge gelten nicht als relevante Änderungen im Sinne des Artikels 4 Absatz 4 der Verordnung (EU) 2017/1369.

## 16 Garantiebedingungen / Service

Wir gratulieren Ihnen zum neuen Gerät und wünschen Ihnen viel Freude daran. Sollten Sie dennoch einen Grund zur Reklamation erkennen, dann wenden Sie sich an unseren Service:

**Midea Europe GmbH**    Tel.: 06196-90 20 - 0  
**Ludwig-Erhard-Str. 14**    Fax: 06196-90 20 -120  
**65760 Eschborn**

Homepage: [www.midea.com/de](http://www.midea.com/de)

Im Servicefall:  
Tel.: 06196-90 20 - 0  
Fax.: 06196-90 20 -120  
Email: [kundenservice@midea.com](mailto:kundenservice@midea.com)

Geben Sie im Fall einer Störung Ihre genaue Anschrift, Telefonnummer, Kaufvertragsnummer und Gerätetyp (vom Typenschild des Gerätes) an.

Eine genaue Fehlerbeschreibung erspart Ihnen und uns Zeit und Geld. Bei besonderen Fragen sprechen Sie bitte mit der Kundendienstzentrale.

### **Bevor Sie den Service anfordern:**

Kontrollieren Sie bitte, ob es sich nicht um einen Bedienungsfehler oder eine Ursache handelt, die mit der Funktion Ihres Gerätes nichts zu tun hat.

Bitte beachten Sie den Hinweis in der Bedienungsanleitung und prüfen Sie, ob:

- Der Netzstecker angeschlossen ist
- Der Netzstecker vielleicht beschädigt ist
- Strom vorhanden ist

### **Garantiebedingungen**

Dieses Gerät wurde nach den modernsten Methoden hergestellt und geprüft. Der Hersteller leistet unabhängig von der gesetzlichen Gewährleistungspflicht des Verkäufers/Händlers für die Dauer von 24 Monaten, geltend vom Tag des Kaufes, Garantie für einwandfreies Material und fehlerfreie Fertigung. Dieses Gerät ist nicht für den gewerblichen Gebrauch zugelassen/geeignet.

Der Garantieanspruch erlischt bei Eingreifen durch den Käufer oder Dritter. Schäden, die durch unsachgemäße Behandlung oder Bedienung, durch falsches Aufstellen oder Aufbewahrung, durch unsachgemäße/n Installation oder Anschluss, sowie durch höhere Gewalt oder sonstige äußere Einflüsse entstehen, fallen nicht unter die Garantieleistung.

Wir behalten uns vor, bei Reklamation die defekten Teile auszubessern, zu ersetzen oder das Gerät auszutauschen. Ausgetauschte Teile und Geräte gehen in unser Eigentum über.

Nur wenn durch Nachbesserung/en oder Umtausch des Gerätes die herstellereitig vorgesehene Nutzung endgültig nicht zu erreichen sein sollte, kann der Käufer aus Gewährleistung innerhalb von 6 Monaten, geltend ab Tag des Kaufes, eine Herabsetzung des Kaufpreises oder die Aufhebung des Kaufvertrages verlangen.

Schadenersatzansprüche, auch hinsichtlich von Folgeschäden, sind, soweit sie nicht auf Vorsatz oder grober Fahrlässigkeit beruhen, ausgeschlossen.

Der Garantieanspruch ist vom Käufer, durch Vorlage der Kaufquittung, nachzuweisen. Diese Garantiezusage ist gültig innerhalb der Bundesrepublik Deutschland.

Importiert von:  
Midea Europe GmbH  
Ludwig-Erhard-Str. 14  
65760 Eschborn

---

# **comfee**

MIDEA EUROPE GmbH  
Ludwig- Erhard-Straße 14  
65760 Eschborn, Germany

Tel.: 06196 - 90200  
Fax: 06196 - 90 20 120

E-Mail: [info-meg@midea.com](mailto:info-meg@midea.com)  
[service-meg@midea.com](mailto:service-meg@midea.com)

Homepage: [www.midea-home.com](http://www.midea-home.com)  
[www.comfeeappliances.com/de](http://www.comfeeappliances.com/de)

Technische Änderungen, Irrtümer und Druckfehler vorbehalten.