

User manual
Washing machine

HW100-BP14636N

HW90-BP14636N

HW80-BP14636N

HW70-BP14636N

GB

Haier

Thank you for purchasing a Haier Product.

Please read these instructions carefully before using this appliance. The instructions contain important information which will help you get the best out of the appliance and ensure safe and proper installation, use and maintenance.

Keep this manual in a convenient place so you can always refer to it for the safe and proper use of the appliance.

If you sell the appliance, give it away, or leave it behind when you move house, make sure you also pass this manual so that the new owner can become familiar with the appliance and safety warnings.

Legend



Warning – Important Safety information



General information and tips



Environmental information

Disposal



Help protect the environment and human health. Put the packaging in applicable containers to recycle it. Help to recycle waste of electrical and electronic appliances. Do not dispose appliances marked with this symbol with the household waste. Return the product to your local recycling facility or contact your municipal office.



WARNING!

Risk of injury or suffocation!

Disconnect the appliance from the mains supply. Cut off the mains cable and dispose of it. Remove the door catch to prevent children and pets to get closed in the appliance.

1-Safety information.....	4
2-Product description	7
3-Control panel	8
4-Programmes.....	11
5-Consumption.....	12
6-Daily use	13
7-Eco-friendly washing	18
8-Care and cleaning	19
9-Troubleshooting	22
10-Installation.....	25
11-Technical data.....	29
12-Customer service.....	30

Before switching on the appliance for the first time read the following safety hints!



WARNING!

Before first use

- ▶ Make sure there is no transport damage.
- ▶ Make sure all transport bolts are removed.
- ▶ Remove all packaging and keep out of children's reach.
- ▶ Handle the appliance always with at least two persons because it is heavy.

Daily use

- ▶ This appliance can be used by children aged from 8 years and above and persons with reduced physical, sensory or mental capabilities or lack of experience and knowledge if they have been given supervision or instruction concerning use of the appliance in a safe way and understand the hazards involved.
- ▶ Keep away children under 3 years of age from the appliance unless they are constantly supervised.
- ▶ Children shall not play with the appliance.
- ▶ Do not let children or pets come close to the appliance when the door is open.
- ▶ Store washing agents out of reach of children.
- ▶ Pull up zips, fix loose threads and take care for small items to prevent laundry from being entangled. If necessary, use an appropriate bag or net.
- ▶ Do not touch or use the appliance when barefoot or with wet or damp hands or feet.
- ▶ Do not cover or encase the appliance during operation or afterwards to allow any moisture or dampness to evaporate.
- ▶ Do not place heavy objects or sources of heat or damp on top of the appliance.
- ▶ Do not use or store flammable detergent or dry cleaning agent in close vicinity to the appliance.
- ▶ Do not use any flammable sprays in close vicinity to the appliance.
- ▶ Do not wash any garments treated with solvents in the appliance without having dried them previously in the air.



WARNING!

Daily use

- ▶ Do not remove or insert the plug in the presence of flammable gas.
- ▶ Do not hot wash foam rubber or sponge-like materials.
- ▶ Do not wash any laundry which is polluted with flour.
- ▶ Do not open detergent drawer during any wash cycle.
- ▶ Do not touch the door during the washing process, it gets hot.
- ▶ Do not open the door if the water level is visibly over the porthole.
- ▶ Do not force the door to open. The door is fitted with a self-lock device and will open shortly after the washing procedure is ended.
- ▶ Switch off the appliance after each wash programme and before undertaking any routine maintenance and disconnect the appliance from the electrical supply to save electricity and for safety.
- ▶ Hold the plug, not the cable, when unplugging the appliance.

Maintenance / cleaning

- ▶ Make sure children are supervised if they carry out cleaning and maintenance.
- ▶ Disconnect the appliance from the electrical supply before undertaking any routine maintenance.
- ▶ Keep the lower part of the porthole clean and open door and detergent drawer if appliance is not in use to prevent odours.
- ▶ Do not use water spray or steam to clean the appliance.
- ▶ Replace a damaged supply cord only by the manufacturer, its service agent or similarly qualified persons in order to avoid a hazard.
- ▶ Do not try to repair the appliance by yourself. In case of repair please contact our customer service.

Installation

- ▶ The appliance should be placed in a well-ventilated place. Ensure a location which allows opening the door fully.
- ▶ Never install the appliance outdoors in a damp place, or in an area which may be prone to water leaks such as under or near a sink unit. In the event of a water leak cut power supply and allow the machine to dry naturally.



WARNING!

Installation

- ▶ Install or use the appliance only where the temperature is above 5 °C.
- ▶ Do not place the appliance directly on a carpet, or close to a wall or furniture.
- ▶ Do not install the appliance in direct sunlight or in the near of heat sources(e.g. stoves, heaters).
- ▶ Make sure that the electrical information on the rating plate agrees with the power supply. If it does not, contact an electrician.
- ▶ Do not use multi-plug adapters and extension cables.
- ▶ Make sure only the delivered electric cable and hose set are used.
- ▶ Make sure not to damage the electric cable and the plug. If damaged have it replaced by an electrician.
- ▶ Use a separate earthed socket for the power supply which is easy accessible after installation. The appliance must be earthed.
Only for UK: The appliance's power cable is fitted with 3-cord (grounding) plug that fits a standard 3-cord (grounded) socket. Never cut off or dismount the third pin (grounding). After the appliance is installed, the plug should be accessible.
- ▶ Make sure the hose joints and connections are firm and there is no leakage.

Intended use

This appliance is intended for washing machine-washable laundry only. Anytime follow the instructions given on the label of each garment label. It is designed exclusively for domestic use inside the house. It is not intended for commercial or industrial use.

Changes or modifications to the device are not allowed. Unintended use may cause hazards and loss of of all warranty and liability claims.

i Note:

Due to technical changes and different models, the illustrations in the following chapters may differ from your model.

2.1 Picture of appliance

Front (Fig. 2-1):



- | | |
|------------------------------|-------------------|
| 1 Detergent /Softener drawer | 5 Rating plate |
| 2 Worktop | 6 Service flap |
| 3 Programme selector | 7 Adjustable feet |
| 4 Panel | |

Rear side (Fig. 2-2):

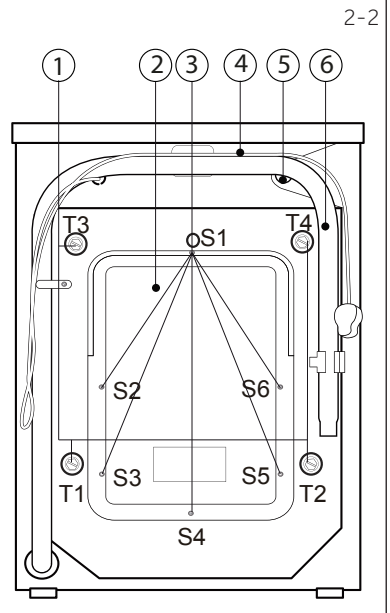

- | |
|--------------------------------|
| 1 Transportation bolts (T1-T4) |
| 2 Back cover |
| 3 Back cover screws (S1-S6) |
| 4 Power cord |
| 5 Water inlet valve |
| 6 Drain hose |

2.2 Accessories

Check the accessories and literature in accordance with this list (Fig.2-3):

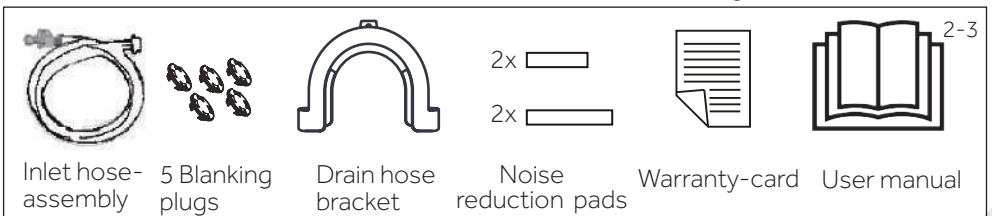

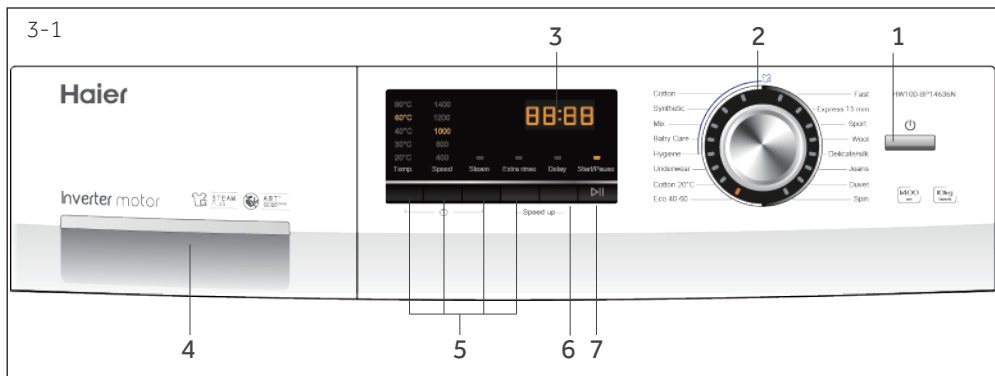

- | | | |
|----------------------|------------------------------|------------------------|
| 1 "On/Off" button | 3 Display | 5 Function buttons |
| 2 Programme selector | 4 Detergent /Softener drawer | 6 "Delay" button |
| | | 7 "Start/Pause" button |

Note : Acoustic signal

In following cases, an acoustic signal is no sounds by default:

- ▶ when pressing a button
- ▶ when turning the programme selector
- ▶ at the end of programme

The acoustic signal can be selected if necessary; see DAILY USE.



3.1 "On/Off" button

Press this button (Fig. 3-2) gently to switch on, the display is shining, the indicator of the "Start/Pause" button is flashing. Press it again for about 2 seconds to switch off. If no panel element or programme is activated after a while machine will shut down automatically.

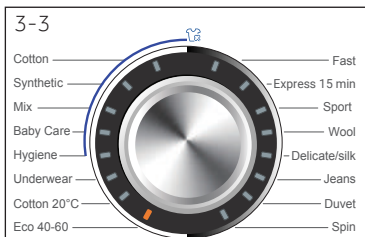

3.2 Programme selector

By turning the knob (Fig. 3-3) one of 16 programmes can be selected, related LED will light up, its default settings will be displayed.



3.3 Display

The display (Fig. 3-4) shows following information:

- ▶ Washing time
- ▶ End time delay
- ▶ Error codes and service information

3.4 Detergent drawer

Open the drawer, three compartments can be seen (Fig. 3-5):

Compartment 1 : Water inlet only, no detergent

Compartment 2 : Detergent for programme

Compartment  : Softener, Conditioning agent etc.

The recommendation on the type of detergents is suitable for the various washing temperatures, please refer to the manual of detergent.

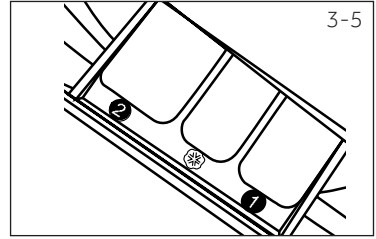

3.5 Function buttons

The function buttons (Fig. 3-6) enable additional options in the selected programme before programme starts. The related indicators are displayed.

By switching off the appliance or setting a new programme, all options are disabled.

If a button has multiple options, the desired option can be selected by pressing the button sequentially.

To delete the setting or to cancel the setting process, press the function button until the desired LED lights or -in case of only one option- the LED switches off.



Note: Factory settings

To get best results in each programme Haier has well defined specific default settings. If there is no special requirement default settings are recommended.

3.5.1-Function button "Temp."

Press this button (Fig. 3-7) to change the washing temperature of the programme. If no value is illuminated the water will not be heated.

In conjunction with function can be switched on/off (see CHILD LOCK).

3.5.2-Function button "Speed"

Press this button (Fig. 3-8) to change or deselect the spin of the programme. If no value is illuminated the laundry will not spun.

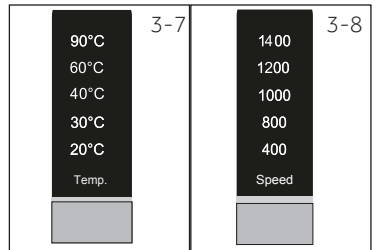

3.5.3-Function button "Steam"

Press this button (Fig. 3-9) to activate the steam function. When this function is activated the default temperature is the maximum temperature of the programme selected. This function can be activated only with the following programmes: Cotton, Synthetic, Mix, Baby Care, Hygiene. When the function is activated the led above the button will light up. Pushing again this button the function can be deactivated and the led above the button will turn off. When the function is activated the temperature of the programme cannot be changed.

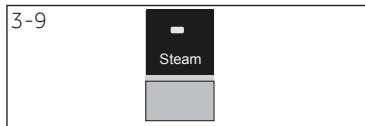

If "Temp." button is pushed the "Steam" function will be deactivated. You can activate "Steam" function only before to start any programme. You cannot activate "Steam" function while the appliance is already executing a programme.

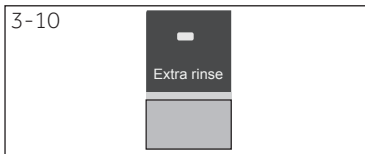

3.5.4 Function button "Extra rinse"

Press this button (Fig. 3-10) to rinse the laundry more intense with fresh water. This is recommended for people with sensitive skin.

By pressing the button several times one to three additional cycles can be selected. They appear in the display with **P-- 1/P--2/P--3**.

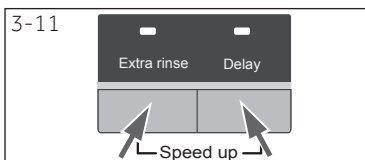

3.5.5 Function "Speed up"

This function saves time and energy. Preferable if laundry is slightly soiled. Press simultaneously button "Extra rinse" and "Delay" (Fig. 3-11) for about 3 seconds to activate the "Speed up" function; **SPEED UP** is displayed. This function is not available in all programmes (see PROGRAMMES).

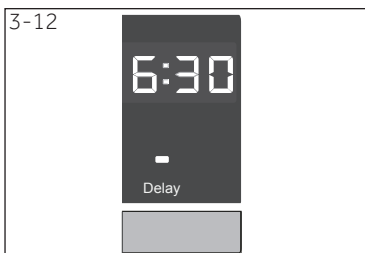

3.6 Function button "Delay"

Press this button (Fig. 3-12) to start the programme with a delay. End time delay could be increased in steps of 30 minutes from 0.5-24h. (add time to the original programme time). For example display off **6:30** means end of programme cycle will be in 6 hours and 30 minutes. Press "Start/Pause" button to activate delay. It is not applicable to programme Spin, Eco 40-60.

i Note: Liquid detergent

If using liquid detergent, it is not recommended to activate the end time delay.



3.7 "Start/Pause" button

Press this button (Fig. 3-13) gently to start or interrupt the currently displayed programme. During programme setting and during programme run the LED above the button is shining, or if interrupted blinking.

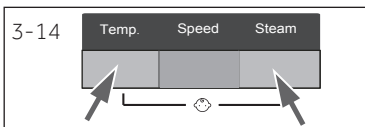

3.8 Child lock

Press button "Temp." and "Steam" (Fig. 3-14) for 3 seconds simultaneously to block all panel elements against activation. For unlocking please press again the two buttons.



The display shows **cLoL** (Fig. 3-15) if a button will be pressed, when the child lock is activated. The change is not running.

• Yes, ◦ Optional, / No

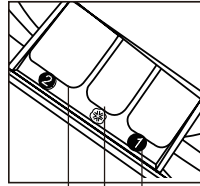

Detergent compartment for :

- ① Water inlet only, no detergent
- ② Detergent
- ③ Softener or care product

Programme	Max. load ¹⁾ in kg	Temperature in °C	seleable range	Preset	Detergent compartment for :			Fabrics type	Preset spin speed in rpm	Function		
					①	②	③			Steam	Extra rinse	Speed up
Cotton	10/9/8/7	* to 90 ²⁾	40	40	•	◦	/	Cotton	1400	•	•	•
Synthetic	5/4.5/4/3.5	* to 60	40	40	•	◦	/	Synthetics or mixed fabric	1200	•	•	•
Mix	10/9/8/7	* to 60	30	30	•	◦	/	Lightly soiled mixed-laundry of cotton and synthetics	1000	•	•	•
Baby Care	5/4.5/4/3.5	* to 90 ²⁾	40	40	•	◦	/	Cotton/ Synthetics	1000	•	•	•
Hygiene	5/4.5/4/3.5	90	90	90	•	◦	/	Cotton/Synthetic	1000	•	•	•
Underwear	5/4.5/4/3.5	* to 60	40	40	•	◦	/	Cotton/Synthetic	1000	/	•	•
Cotton 20°C	10/9/8/7	20	20	20	•	◦	/	Cotton	1400	/	•	•
Eco 40-60	10/9/8/7	/	/	/	•	◦	/	Cotton	/	/	/	/
Fast ³⁾	5/4.5/4/3.5	* to 40	40	40	•	◦	/	Cotton/Synthetic	1000	/	•	/
Express ³⁾ 15 min	2.5/2/2/1	* to 40	*	*	•	◦	/	Cotton/ Synthetics	1000	/	•	/
Sport	2.5/2/2/1	* to 40	20	20	•	◦	/	Sports wear	800	/	•	/
Wool	2.5/2/2/1	* to 40	*	*	•	/	/	Machinewasha- ble fabric made of wool or with wool content	800	/	•	/
Delicate/silk	2.5/2/2/1	* to 30	30	30	•	/	/	Delicate laundry and silk	800	/	•	/
Jeans	10/9/8/7	* to 60	30	30	•	◦	/	Cotton	1000	/	•	•
Duvet	2.5/2/2/1	* to 40	40	40	•	/	/	Duvet	800	/	•	•
Spin	10/9/8/7	/	/	/	/	/	/	All fabrics	1000	/	/	/

¹⁾ Relating to dry laundry.

²⁾ Choose 90°C wash temperature only for special hygienic requirements. *:water will not heated (no value is illuminated).

³⁾ Reduce detergent amount because programme duration is short.

Scan QR code on energy label for energy consumption information.

The actual energy consumption may differ from the declared one according to local conditions.

EU1015/2010 programme

Select Eco 40-60, press "speed" 10s, then adjust to 60°C/40°C with max. spin speed.

The standard 60°C and 40°C cotton programmes are suitable to clean normally soiled cotton laundry. They are the most efficient programmes in terms of combined energy and water consumption for cotton laundry. Actual water temperature may differ from declared cycle temperature.



Note: Auto Weight

The appliance is equipped with a loading recognition. At low loading, energy, water and washing time will be reduced automatically in some programs. The display shows **RLTQ**.

6.1 Power supply

Connect the washing machine to a power supply (220V to 240V~/50Hz; Fig. 6-1). Please refer also to section INSTALLATION.

6.2 Water connection

- ▶ Before connecting check the cleanliness and clarity of the water inlet.
- ▶ Turn on the tap (Fig.6-2).

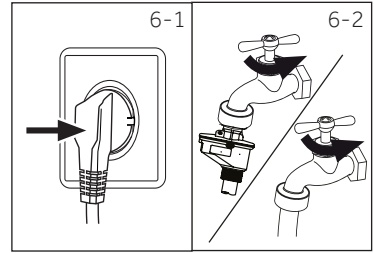

i Note: Tightness

Before use check for leakage in the joints between the tap and the inlet hose by turning on the tap.

6.3 Preparing laundry

- ▶ Sort out clothes according to fabric (cotton, synthetics, wool or silk etc.) and to how dirty they are (Fig. 6-3). Pay attention to the care labelling of washing labels.
- ▶ Separate white clothes from coloured ones. Wash coloured textiles first by hand to check if they fade or run.
- ▶ Empty pockets (keys, coins, etc.) and remove harder decorative objects (e.g. brooches).
- ▶ Garments without hems, delicates and finely woven textile such as fine curtains are to be put into a wash bag to care for this delicate laundry (hand or dry cleaning would be better).
- ▶ Close zippers, velco fastener and hooks, make sure the buttons are sewn on tightly.
- ▶ Place sensitive items like laundry without firm hem, delicate underwear (Dessous) and small items such as socks, belts, bras, etc. in a wash bag.
- ▶ Unfold large pieces of fabric such as bed sheets, bedspreads etc.
- ▶ Turn jeans and printed, decorated or color-intensive textiles inside out; possibly wash separately.

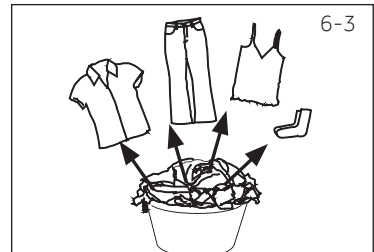

! CAUTION!

Non-textile, as well as small, loose or sharp-edged items may cause malfunctions and damage of clothes and appliance.

Care chart

Washing		
 Washable up to 95°C normal process	 Washable up to 60°C normal process	 Washable up to 60°C mild process
 Washable up to 40°C normal process	 Washable up to 40°C mild process	 Washable up to 40°C very mild process
 Washable up to 30°C normal process	 Washable up to 30°C mild process	 Washable up to 30°C very mild process
 Wash by hand max. 40°C	 Do not wash	
Bleaching		
 Any bleaching allowed	 Only oxygen/non-chlorine	 Do not bleach
Drying		
 Tumble drying possible normal temperature	 Tumble drying possible lower temperature	 Do not tumble dry
 Line drying	 Flat drying	
Ironing		
 Iron at a maximum temperature up to 200 °C	 Iron at a medial temperature up to 150°C	 Iron at a low temperature up to 110 °C; without steam (steam ironing may cause irreversible damage)
 Do not iron		
Professional Textile Care		
 Dry cleaning in tetra-chloroethene	 Dry cleaning in hydrocarbons	 Do not dry clean
 Professional wet clean	 Do not professional wet clean	

6.4 Loading the appliance

- ▶ Put in the laundry piece by piece.
- ▶ Don't overload. Note the different maximum load according to programmes! Rule of thumb for maximum load: Keep six inches between load and drum top.
- ▶ Close the door carefully. Make sure that no pieces of laundry are pinched.

6.5 Selecting detergent

- ▶ Washing efficiency and performance is determined by used detergent quality.
- ▶ Use only machine wash approved detergent.
- ▶ If needed use specific detergents, e.g. for synthetic and woolen fabric.
- ▶ Mind always detergent manufacturer recommendations.
- ▶ Do not use dry cleaning agents such as trichloroethylene and similar products.

Choose the best detergent

Programme	Kind of detergent				
	Universal	Colour	Delicate	Special	Softener
Cotton	L/P	L/P	-	-	O
Synthetic	-	L/P	-	-	O
Mix	L	L/P	-	-	O
Baby Care	-	-	L/P	L/P	O
Hygiene	L/P	L/P	-	-	O
Underwear	-	-	L/P	L/P	O
Cotton 20°C	L/P	L/P	-	-	O
Eco 40-60	L/P	L/P	-	-	O
Fast	L/P	L	-	-	O
Express 15 min	L	L	-	-	O
Sport	-	-	L/P	L/P	O
Wool	-	-	L/P	L/P	O
Delicate/silk	-	-	L/P	L/P	O
Jeans	L	L	-	-	O
Duvet	-	-	L	L/P	-
Spin	-	-	-	-	-

L = gel-/liquid detergent P = powder detergent O = optional - = no

If using liquid detergent, it is not recommended to activate the time delay.

We recommend by using:

- ▶ Laundry powder: 20°C to 90°C* (best use: 40-60°C)
- ▶ Color detergent: 20°C to 60°C (best use: 30-60°C)
- ▶ Wool/delicate detergent: 20°C to 30°C (best use: 20-30°C)

* Choose 90 °C wash temperature only for special hygienic requirements.

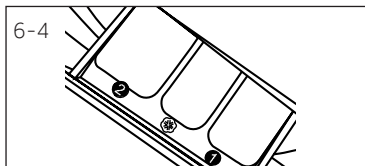

6.6 Adding detergent

1. Slide out the detergent drawer.
2. Put the required chemicals into corresponding compartments (Fig. 6-4).
3. Push back the drawer gently.

i Note:

- ▶ Remove detergent residues before next wash cycle from the detergent drawer.
- ▶ Do not overuse detergent or softener.
- ▶ Please follow the instruction on the detergent package.
- ▶ Always fill the detergent just before the beginning of the wash cycle.
- ▶ Concentrated liquid detergent should be diluted before adding into compartment 2.
- ▶ The best use of liquid detergent is by using a dosing ball, which is given with the laundry into the washing machine.
- ▶ Do not use liquid detergent if "end time delay" is selected.
- ▶ Carefully choose the programme settings according to the care symbols on all laundry labels and according to the programme table.

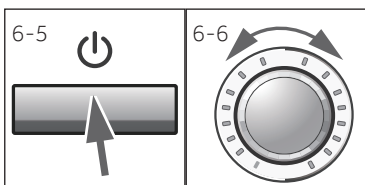

6.7 Switch on the appliance

Press the "on/off" button to switch on the appliance (Fig. 6-5). The LED of the "Start/Pause" button is flashing.

6.8 Select a programme

To get the best washing results, select a programme which fits the degree of soiling and sort of laundry type.

Turn the programme knob (Fig. 6-6) to select the right programme. Related programme LED lights up and the default settings are displayed.

i Note: Odour removal

Before first use we recommended to run programme HYGIENE with no load and small amount of detergent in washing agent compartment (2) or special machine cleaner to remove possibly corruptive residues.

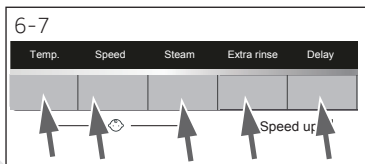

6.9 Add individual selections

Select required options and settings (Fig. 6-7); refer to CONTROL PANEL.

6.10 Start wash programme

Press "Start/Pause" button (Fig. 6-8) to start. The LED of the "Start/Pause" button stops flashing and lights up continuously.

Appliance operates according to present settings. Changes are only possible by cancelling the programme.

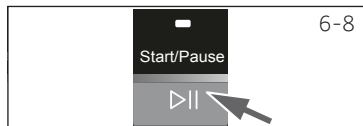

6.11 Interrupt / cancel wash programme

To interrupt a running programme press gently "Start/Pause". The LED above the button is flashing. Press it again to resume operation.

To cancel a running programme and all its individual settings:

1. Press "Start/Pause" button to interrupt the running programme.
2. Press "On/Off" button for about 2 seconds to switch the appliance off.
3. Press "On/Off" button to turn on the appliance, select programme Spin and then select "no Speed"(speed lights are off) , start the machine to drain the water.
4. After closing the program to restart the appliance, select a new programme and start it.

6.12 After washing



Note: Door lock

- ▶ For safety reasons the door is locked partially during the washing cycle. It is only possible to open the door at the end of the programme or after the programme was cancelled correctly (see description above).
- ▶ In case of high water level, high water temperature and during spinning it is not possible to open the door; **Lock** is displayed.

1. At programme cycle end **End** is displayed.
2. The appliance switches off automatically.
3. Remove laundry as soon as possible to go easy on it and to prevent more wrinkling.
4. Turn off the water supply.
5. Unplug the power cord.
6. Open the door to prevent formation of moisture and odours. Let it open while not used.



Note: Standby mode / energy-saving mode

The switched on appliance will go into standby mode if it will not be activated within 2 minutes before starting the program or at the end of program. The display switches off. This saves energy. To interrupt the standby mode push "Start/Pause" button.

6.13 Activate or deactivate the buzzer

The acoustic signal can be selected if necessary:

1. Switch on the appliance.
2. Select the SPIN programme.
3. Press the "Delay" button and "Extra rinse" button at the same time for about 3 seconds. "**bEEP OFF**" will be displayed and the buzzer will be deactivated.

For activating the buzzer press these two buttons at the same time again. "**bEEP ON**" will be displayed.



Environmentally responsible use

- ▶ To achieve best use of energy, water, detergent and time you should use the recommended maximum load size.
- ▶ Do not overload (hand width clearance above laundry).
- ▶ For slightly soiled laundry select the Express 15min programme.
- ▶ Apply exact dosages of each washing agent.
- ▶ Choose the lowest adequate washing temperature - modern detergents are efficiently cleaning below 60°C.
- ▶ Raise default settings only due to heavy staining.
- ▶ Select maximum spinning speed if a domestic dryer is used.

8.1 Cleaning the detergent drawer

Take always care there are no detergent residues. Clean the drawer regularly (Fig. 8-1):

1. Pull out the drawer until it stops.
2. Press the release button and remove the drawer.
3. Flush the drawer with water until it is clean and insert the drawer back in the appliance.

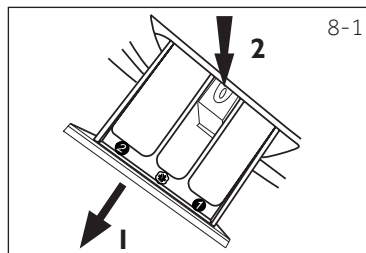

8.2 Cleaning the machine

- ▶ Unplug the machine during cleaning and maintenance.
- ▶ Use a soft cloth with soap liquid to clean the machine case (Fig. 8-2) and rubber components.
- ▶ Do not use organic chemicals or corrosive solvents.



8.3 Water inlet valve and inlet valve filter

To prevent blockage of water supply by solid substances like lime clean regularly the inlet valve filter.

- ▶ Unplug the power cord and turn off the water supply.
- ▶ Unscrew the water inlet hose at the back (Fig. 8-3) of the appliance as well as on the tap.
- ▶ Flush the filters with water and a brush (Fig. 8-4).
- ▶ Insert the filter and install the inlet hose.

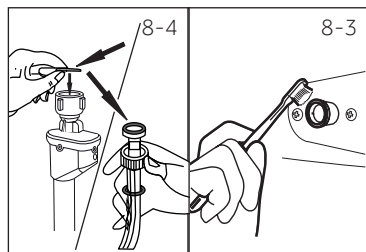

8.4 Cleaning the drum

- ▶ Remove accidentally washed metal parts such as pins, coins, etc. from the drum (Fig. 8-5) because they cause rust stains and damage.
- ▶ Use a non-chloride cleaner for removing rust stains. Observe the warning hints of the cleaning agent manufacturer.
- ▶ Do not use any hard objects or steel wool for cleaning.

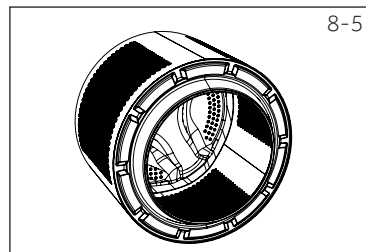

Note: Hygiene

For regular maintenance we recommend to run programme HYGIENE with no load in order to remove possible corruptive residues quarterly. Add a small amount of detergent in washing agent compartment (2) or use a special machine cleaner.

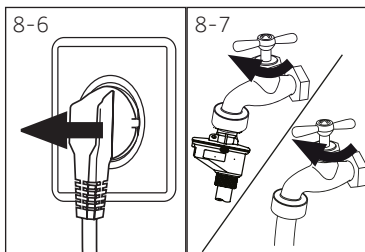

8.5 Long periods of disuse

If the appliance is left idle for a longer period:

1. Pull out the electrical plug (Fig. 8-6).
2. Turn off water supply (Fig. 8-7).
3. Open the door to prevent formation of moisture and odours. Let door open while not used.

Before next usage check carefully power cord, water inlet and drain hose. Make sure everything is properly installed and without leakage.

Note: Hygiene

After long periods of disuse we recommend to run programme HYGIENE with no load and small amount of detergent in washing agent compartment (2) or special machine cleaner to remove possibly corruptive residues.

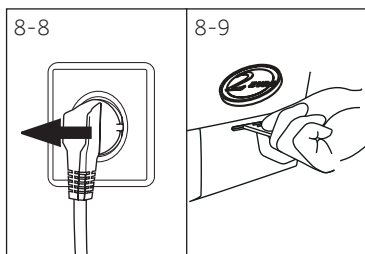

8.6 Pump filter

Clean the filter once a month and check the pump filter for instance if the appliance:

- ▶ Doesn't drain the water.
- ▶ Doesn't spin.
- ▶ Cause unusual noise while running.



WARNING!

Scalding Risk! Water in the pump filter can be very hot! Before any action please ensure water has cooled down.

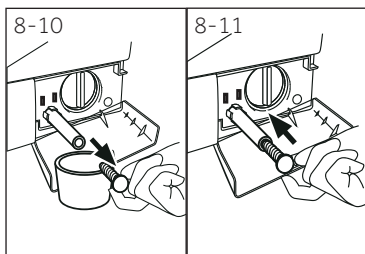

1. Turn off and unplug the machine (Fig. 8-8).
2. Open service flap. You can either use a coin or a screwdriver (Fig. 8-9).
3. Provide a flat container to catch leach water (Fig. 8-10). There could be bigger amounts!
4. Pull the drainhose out and hold its end above the container (Fig. 8-10).
5. Take the sealing plug out of the drainhose (Fig. 8-10).
6. After complete drainage close drainhose and push it back into the machine (Fig. 8-11).
7. Unscrew and remove counter clockwise the pump filter (Fig. 8-12).
8. Remove contaminants and dirt (Fig. 8-13).

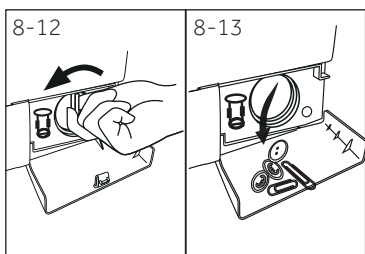

9. Clean carefully pump filter, e.g. using running water (Fig. 8-14).
10. Refix it thoroughly (Fig. 8-15).
11. Close service flap.

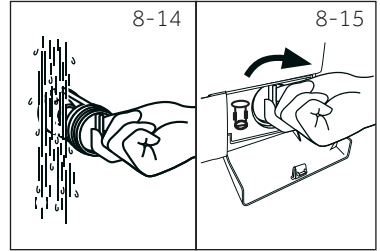
**CAUTION!**

- ▶ Pump filter sealing has to be clean and unhurt. If the lid is not full tightened, water can escape.
- ▶ The filter must be in place, or it may lead to leakage.

Many occurring problems could be solved by yourself without specific expertise. In case of a problem please check all shown possibilities and follow below instructions before you contact an after sales service. See CUSTOMER SERVICE.



WARNING!

- ▶ Before maintenance, deactivate the appliance and disconnect the mains plug from the mains socket.
- ▶ Electrical equipment should be serviced only by qualified electrical experts, because improper repairs can cause considerable consequential damages.
- ▶ A damaged power cable should only be replaced by the manufacturer, its service agent or similarly qualified persons in order to avoid a hazard.

9.1 Information codes

Following codes are displayed only for information referring to the washing cycle. No measures must be performed.

Code	Message
t:25	The remaining wash cycle time will be 1 hour and 25 minutes.
6:30	The remaining wash cycle time including chosen end-time delay will be 6 hours and 30 minutes.
P-- 1/2/3	1/2/3 additional rinses are chosen (see FUNCTION BUTTONS "Extra rinse").
End	The washing cycle is finished. The appliance shuts off automatically.
CLoT	Function child lock is activated.
LoCT	Door is closed because of high water level, high water temperature or spinning cycle.
bEEP OFF	The buzzer is deactivated.
bEEP ON	The buzzer is activated.
SPEED uP	Function "Speed up" is activated.

9.2 Troubleshooting with display code

Problem	Cause	Solution
CLr FLTr	<ul style="list-style-type: none"> • Drainage error. 	<ul style="list-style-type: none"> • Clean pump filter. • Check drain hose installation.
E2	<ul style="list-style-type: none"> • Lock error. 	<ul style="list-style-type: none"> • Shut the door properly.
E4	<ul style="list-style-type: none"> • Water level not reached. • Drain hose is self-siphoning. 	<ul style="list-style-type: none"> • Make sure that tap is fully opened and water pressure is normal. • Check drain hose installation.
EB	<ul style="list-style-type: none"> • Water protective level error. 	<ul style="list-style-type: none"> • Contact the After sales service.

Program	Cause	Solution
F8	<ul style="list-style-type: none"> Water level sensor error. 	<ul style="list-style-type: none"> Contact the After sales service.
F3	<ul style="list-style-type: none"> Temperature sensor error. 	<ul style="list-style-type: none"> Contact the After sales service.
F4	<ul style="list-style-type: none"> Heating error. 	<ul style="list-style-type: none"> Contact the After sales service.
F7	<ul style="list-style-type: none"> Motor error. 	<ul style="list-style-type: none"> Contact the After sales service.
FE0, FE1 or FE2	<ul style="list-style-type: none"> Abnormal communication error. 	<ul style="list-style-type: none"> Contact the After sales service.
Unb	<ul style="list-style-type: none"> Unbalanced load error. 	<ul style="list-style-type: none"> Check and balance laundry load in the drum. Reduce the load.
Fb	<ul style="list-style-type: none"> Machine leakage. 	<ul style="list-style-type: none"> Open drain pump to drain. Shut down the machine. Contact the After sales service.

9.3 Troubleshooting without display code

Problem	Cause	Solution
Washing machine fails to operate.	<ul style="list-style-type: none"> Programme is not yet started. Door is not properly closed. Machine has not been switched on. Power failure. Child lock is activated. 	<ul style="list-style-type: none"> Check programme and start it. Close the door properly. Switch the machine on. Check power supply. Deactivate child lock.
Washing machine will not be filled with water.	<ul style="list-style-type: none"> No water. Inlet hose is kinked. Inlet hose filter is blocked. Water pressure is less than 0.03 MPa. Door is not properly closed. Water supply failure. 	<ul style="list-style-type: none"> Check water tap. Check inlet hose. Unblock inlet hose filter. Check water pressure. Close the door properly. Ensure the water supply.
Machine is draining while being filled.	<ul style="list-style-type: none"> Height of drain hose is below 80 cm. Drain hose end could reach into water. 	<ul style="list-style-type: none"> Make sure that drain hose is properly installed. Make sure the drain hose is not in water.
Drainage failure.	<ul style="list-style-type: none"> Drain hose is blocked. Pump filter is blocked. Drain hose end is higher than 100 cm above floor level. 	<ul style="list-style-type: none"> Unblock drain hose. Clean pump filter. Make sure that drain hose is properly installed.
Strong vibration while spinning.	<ul style="list-style-type: none"> Not all transportation bolts have been removed. Appliance has no solid position. Machine load is not correct. 	<ul style="list-style-type: none"> Remove all transportation bolts. Ensure solid ground and a levelled position. Check load weight and balance.
Operation stops before completing wash cycle.	<ul style="list-style-type: none"> Water or electric failure. 	<ul style="list-style-type: none"> Check power and water supply.
Operation stops for a period of time.	<ul style="list-style-type: none"> Appliance displays error code. Problem due to load pattern. Programme performs soaking cycle. 	<ul style="list-style-type: none"> Consider display codes. Reduce or adjust load. Cancel programme and restart.

Problem	Cause	Solution
Excessive foam floats drum and/or detergent drawer.	<ul style="list-style-type: none"> Detergent is not a appropriate. Excessive use of detergent. 	<ul style="list-style-type: none"> Check detergent recommendations. Reduce amount of detergent.
Automatic adjustment of washing time.	<ul style="list-style-type: none"> Washing programme duration will be adjusted. 	<ul style="list-style-type: none"> This is normal and doesn't affect functionality.
Spinning fails.	<ul style="list-style-type: none"> Unbalance of laundry. 	<ul style="list-style-type: none"> Check machine load and laundry and run a spinning programme again.
Unsatisfactory washing result.	<ul style="list-style-type: none"> Degree of pollution does not agree with selected programme. Detergent quantity was not sufficient. Maximum load has been exceeded. Laundry was unevenly distributed in the drum. 	<ul style="list-style-type: none"> Select an other programme. Choose the detergent according to the degree of pollution and according to manufacturer specifications. Reduce loading. Loose the laundry.
Washing powder residues are on the laundry.	<ul style="list-style-type: none"> Insoluble particles of detergent can remain as white spots on the laundry. 	<ul style="list-style-type: none"> Perform extra rinse. Try to brush the points from the dry laundry. Choose an other detergent.
Laundry has grey patches.	<ul style="list-style-type: none"> Caused by fats such as oils, creams or ointments. 	<ul style="list-style-type: none"> Pretreat the laundry with a special cleaner.

Note: Foam formation

If too much foam is inspected during spin cycle, motor stops and drain pump will be activated for 90 seconds. If that elimination of foam fails up to 3 times, programme ends without spinning.

Should the error messages reappear even after the taken measures, switch off the appliance, disconnect the power supply and contact the customer service.

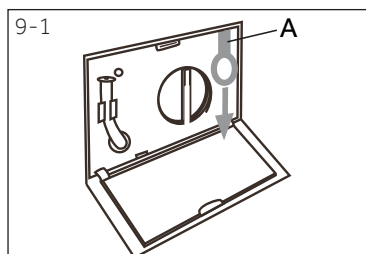

9.4 In case of power failure

The current programme and its setting will be saved. When power supply is restored operation will be resumed.

In case of power failure during programme run door opening is mechanically blocked. If the laundry is to be removed, the water level must not be visible in the glass door. Danger of scalding!

- ▶ Lower the water level according to step 1 to 6 of chapter CARE AND CLEANING (PUMP FILTER).
- ▶ Pull lever (A) beneath service flap (Fig. 9-1) until door is unlocked by a gentle click.
- ▶ Fix all parts and close the service flap.

10.1 Preparation

- ▶ Take the appliance out of the packaging.
- ▶ Remove all packaging material including polystyrene base, keep them out of children's reach. While opening the package, water drops may be seen on plastic bag and porthole. This normal phenomenon results from water tests in the factory.



Note: Packaging disposal

Keep all packaging materials out of children's reach and dispose them in an environmentally friendly manner.

10.2 Noise resuction pads installation instructions

1. When opening the shrink package, you will find noise reduction pads.

These are used for reducing noise. (Fig. 10-1)

2. Lay the washing machine down to its side, porthole pointing upwards, bottom side towards operator.

3. Take out the noise reduction pads and remove the double-sided adhesive protective film; the noise reduction pads under the washing machine cabinet as shown in Figure 10.1(3), two longer pads in position 1 and 3, two shorter pads in position 2 and 4. Finally set the machine upright again.

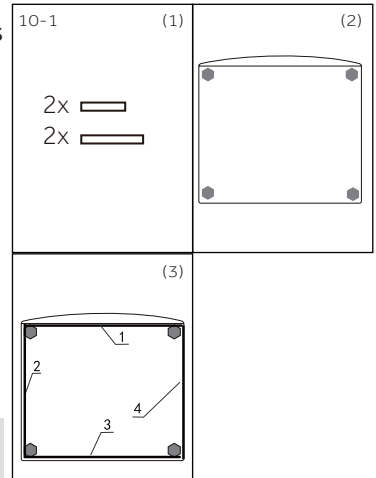

Warm tip:

Noise reduction pad is optional, could help to reduce noise, please assemble it or not according to your own demand.

10.3 Dismantle the transportation bolts

The transportation bolts are designed for clamping anti-vibration components inside the appliance during transportation to prevent inner damage.

1. Remove all 4 bolts on the rear side and take out plastic spacers (Fig. 10-2)(Fig. 10-3).
2. Fill left holes with blanking plugs (Fig. 10-4)(Fig. 10-5).

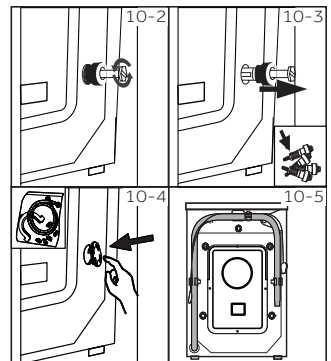



Note: Keep in safe place

Keep the transportation bolts in a safe place for later use. Whenever the appliance is to be moved at first reinstall the bolts.

10.4 Moving the appliance

If the machine is to be moved to a distant location, replace the transportation bolts removed before installation to prevent damage:

1. Remove the blanking plugs.
2. Remove the back cover.
3. Insert the plastic spacers and the transportation bolts.
4. Tighten the bolts with a spanner.
5. Replace the back cover.

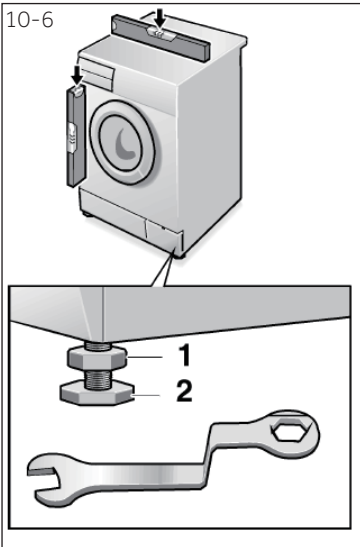

10.5 Aligning the appliance

Adjust all feet (Fig. 10-6) to achieve a complete level position. This will minimize vibrations and thus noise during use. It will also reduce wear and tear. We recommend to use a spirit level for adjustment. Floor should be as stable and flat as possible.

1. Loose the locknut (1) by using a wrench.
2. Adjust the high by turning the foot (2).
3. Tighten locknut (1) against the housing.

10.6 Drain water connection

Fix the water drain hose properly to the piping. The hose has to reach at one point a height between 80 and 100 cm above the appliance bottom line! If possible keep always drain hose fixed to the clip at the appliance back.



WARNING!

- ▶ Use only the supplied hose set for the connection.
- ▶ Never reuse old hose sets!
- ▶ Only connect to cold water supply.
- ▶ Before connection, check whether the water is clean and clear.

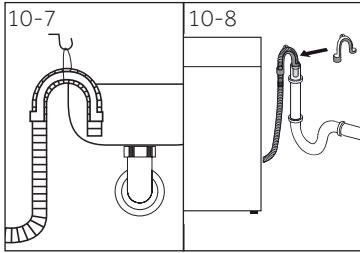

Following connections are possible:

10.6.1 Drain hose to sink

- ▶ Hang the drain hose with the U-support over the edge of a sink with adequate size (Fig. 10-7).
- ▶ Protect the U-support sufficiently against slipping.

10.6.2 Drain hose to waste water connection

- ▶ The internal diameter of the stand pipe with vent-hole must be minimum 40 mm.
- ▶ Put the drain hose for approx. 80 mm in the wastewater pipe.
- ▶ Attach the U-support and secure it sufficiently (Fig. 10-8).

10.6.3 Drain hose to sink connection

- ▶ The junction must lie above the siphon.
- ▶ A spigot connection is usually closed by a pad (A). That must be removed to prevent any disfunction (Fig. 10-9).
- ▶ Secure the drain hose with a clamp.

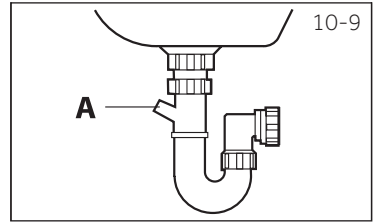

CAUTION!

- ▶ The drain hose should not be submerged in water and should be securely fixed and leak-free. If the drain hose is placed on the ground or if the pipe is at a height of less than 80 cm, the washing machine will continuously drain while being filled (self-siphoning).
- ▶ Drain hose is not to be extended. If necessary contact after sales service.

10.7 Fresh water connection

Make sure that the gaskets are inserted.

1. Connect the water inlet hose with the angled end to the appliance (Fig. 10-10). Tighten the screw joint by hand.
2. The other end connect to a water tap with a 3/4" thread (Fig. 10-11).

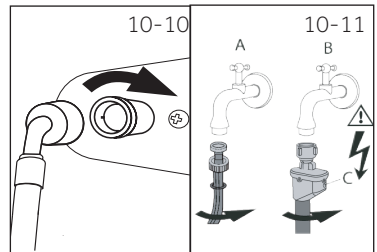

i Note: Aqua-stop system:

Some models are equipped with an aqua-stop inlet hose (B). The aqua-stop system protects against water damage by automatically cutting the fresh water supply in case of a leaking hose. This is indicated by a red marker (C). The hose must be replaced.

10-12

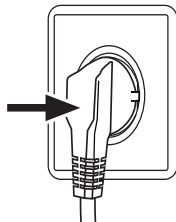

10.8 Electrical connection

Before each connection check if:

- ▶ Power supply, socket and fusing are appropriate to the rating plate.
- ▶ The power socket is earthed and no multi-plug or extension are used.
- ▶ The power plug and socket are strictly according.
- ▶ **Only UK:** The UK plug meets BS1363A standard.

Put the plug into the socket (Fig. 10-12).



WARNING!

- ▶ Ensure always that all connections (power supply, drain and fresh water hose) are firm, dry and leak free!
- ▶ Take care these parts are never to be crushed, kinked, or twisted.
- ▶ If the supply cord is damaged, it must be replaced by the service agent (see warranty card) in order to avoid a hazard.



Note: Hygiene

After each installation or long periods of disuse, before first use and for regular maintenance run programme HYGIENE with no load and small amount of detergent in washing agent compartment (2) or with special machine cleaner to remove possibly corruptive residues.

11.2 Additional technical data

	HW100	HW90	HW80	HW70
Voltage in V	220-240 V~/50Hz			
Current in A	10			
Max power in W	1900			
Water pressure in MPa	$0.03 \leq P \leq 1$			
Netto weight in kg	74	74	72	64

11.3 Product dimensions

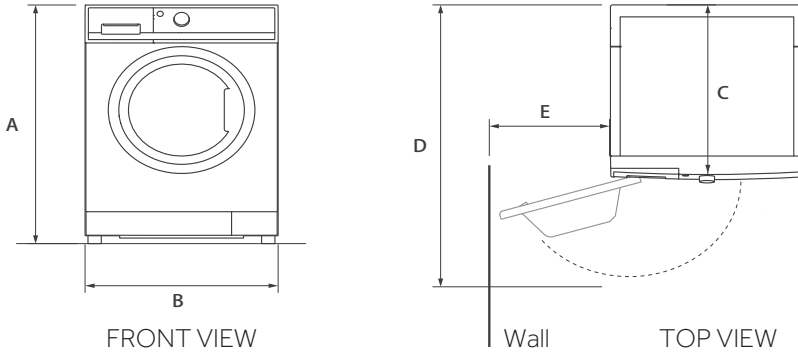

PRODUCT DIMENSIONS	HW100	HW90	HW80	HW70
A Overall height of product mm	850	850	850	850
B Overall width of product mm	595	595	595	595
C Overall depth of product (To main control board size) mm	600	600	550	460
D Depth of door open mm	1100	1100	1050	960
E Minimum door clearance to adjacent wall mm	400	400	400	400

Note: The exact height of your washer is dependent on how far the feet are extended from the base of the machine. The space where you install your washer needs to be at least 40mm wider and 20mm deeper than its dimensions.

11.4 Standards and Directives **CE**

This product meets the requirements of all applicable EC directives with the corresponding harmonised standards, which provide for CE marking.

We recommend our Haier Customer Service and the use of original spare parts.
If you have a problem with your appliance, please first check section TROUBLESHOOTING.

If you cannot find a solution there, please contact:

- ▶ your local dealer.
- ▶ the Service & Support area at www.haier.com where you can find telephone numbers and FAQs and where you can activate the service claim.

To contact our Service, ensure that you have the following data available.
The information can be found on the rating plate.

Model _____ Serial No. _____

Also check the Warranty Card supplied with the product in case of warranty.

For general business enquiries please find below our addresses in Europe:

European Haier addresses			
Country*	Postal address	Country*	Postal address
Italy	Haier Europe Trading SRL Via De Cristoforis, 12 21100 Verese ITALY	France	Haier France SAS 3-5 rue des Graviers 92200 Neuilly sur Seine FRANCE
Spain Portugal	Haier Iberia SL Pg. Garcia Faria, 49-51 08019 Barcelona SPAIN	Belgium-FR Belgium-NL Netherlands Luxembourg	Haier Benelux SA Anderlecht Route de Lennik 451 BELGIUM
Germany Austria	Haier Deutschland GmbH Konrad-Zuse-Platz 6 81829 München GERMANY	Poland Czechia Hungary Greece Romania Russia	Haier Poland Sp. zo.o. Al. Jerozolimskie 181B 02-222 Warszawa POLAND
United Kingdom	Haier Appliances UK Co.Ltd. One Crown Square Church Street East Woking, Surrey, GU21 6HR UK		

*For more information please refer to www.haier.com





Haier



Gebrauchsanleitung
Waschmaschine

HW100-BP14636N
HW90-BP14636N
HW80-BP14636N
HW70-BP14636N

DE

Haier

Danke, dass Sie sich für ein Haier Produkt entschieden haben.

Bitte lesen Sie diese Gebrauchsanleitung sehr sorgfältig bevor Sie das Gerät in Betrieb nehmen. Sie enthält wichtige Informationen, damit Sie viel Freude an Ihrem Gerät haben und ein sicherer und sauberer Betrieb gewährleistet ist.

Bewahren Sie dieses Handbuch gut auf, damit Sie bei Bedarf immer wieder darauf zurückgreifen können.

Wenn Sie die Maschine verkaufen, abgeben oder bei einem Umzug zurücklassen, geben Sie bitte die Gebrauchsanleitung dazu, damit der neue Besitzer sich mit den Anweisungen zur Benutzung und zum sicheren Betrieb vertraut machen kann.

Legende



Achtung! Unbedingt lesen!
Wichtige Sicherheitshinweise.



Allgemeine Hinweise und Tipps



Umwelt-Tipps



Entsorgung

Produkte mit diesem Symbol dürfen am Ende ihrer Lebensdauer nicht in den Hausmüll gegeben werden, sondern müssen an einem Sammelpunkt für das Recycling von elektrischen und elektronischen Geräten abgegeben werden.



WARNUNG!

Verletzungs- und Erstickungsrisiko!

Das Altgerät ist vor der Verschrottung funktionsuntüchtig zu machen, damit Kinder sich nicht selbst einschließen können.

Trennen Sie das Gerät vom Stromnetz, entfernen Sie das Netzanschlusskabel und machen Sie den Türverschluss unbrauchbar.

1-Sicherheitshinweise.....	4
2-Produktbeschreibung.....	7
3-Bedienblende.....	8
4-Programme.....	11
5-Verbrauchswerte.....	12
6-Täglicher Gebrauch.....	13
7-Umweltschutzhinweise.....	18
8-Reinigung und Pflege.....	19
9-Fehlerbehebung.....	22
10-Installation.....	25
11-Technische Daten.....	29
12-Kundendienst.....	31

Diese Hinweise dienen der Sicherheit und sollten daher vor der Installation und Inbetriebnahme aufmerksam gelesen werden.



WARNUNG!

Vor dem ersten Gebrauch:

- ▶ Vergewissern Sie sich, dass das Gerät keinen Transportschaden aufweist.
- ▶ Entfernen Sie alle Transportsicherungsschrauben.
- ▶ Entfernen Sie alle Verpackungsmaterialien und bewahren Sie diese außerhalb der Reichweite von Kindern auf.
- ▶ Bewegen Sie das Gerät nur mit Hilfe einer zweiten Person, da es schwer ist.

Täglicher Gebrauch

- ▶ Dieses Gerät darf nur dann von Kindern ab 8 Jahren und darüber sowie von Personen mit verringerten physischen, sensorischen oder mentalen Fähigkeiten, oder Mangel an Erfahrung und Wissen benutzt werden, wenn sie beaufsichtigt oder bezüglich des sicheren Gebrauchs des Gerätes unterwiesen wurden und die daraus resultierenden Gefahren verstehen.
- ▶ Halten Sie Kinder unter 3 Jahren vom Gerät fern, es sei denn, sie sind unter kontinuierlicher Aufsicht.
- ▶ Kinder dürfen nicht mit dem Gerät spielen.
- ▶ Lassen Sie Kinder oder Haustiere nicht in die Nähe des Gerätes, wenn die Tür offen steht.
- ▶ Bewahren Sie Waschmittel außerhalb der Reichweite von Kindern auf.
- ▶ Schließen Sie Reißverschlüsse und fixieren Sie lose Teile damit die Wäsche keinen Schaden nimmt und geben Sie auf kleine Wäschestücke acht, Falls nötig, verwenden Sie ein Wäschenetz.
- ▶ Berühren und benutzen Sie das Gerät nicht, wenn Sie barfuß sind oder nasse oder feuchte Hände oder Füße haben.
- ▶ Decken Sie das Gerät nicht ab und stellen Sie es nicht zu. Im Betrieb entstehende Feuchtigkeit muss abtrocknen können!
- ▶ Stellen Sie keine schweren, heißen oder feuchten Gegenstände oder Hitzequellen auf das Gerät
- ▶ Verwenden oder lagern Sie keine leicht entflammbaren Wasch- oder Reinigungsmittel in der Nähe des Gerätes.

**WARNUNG!****Täglicher Gebrauch**

- ▶ Benutzen Sie keine entzündlichen Sprays in der Nähe des Geräts.
- ▶ Waschen Sie keine mit Lösungsmitteln vorbehandelten Wäschestücke in dem Gerät, ohne diese zuvor an der Luft getrocknet zu haben.
- ▶ Wenn in der Nähe entflammbares Gas verwendet wird, ziehen oder stecken Sie nicht den Gerätestecker.
- ▶ Waschen Sie Schwämme oder Ähnliches nicht zu heiß.
- ▶ Waschen Sie keine Wäsche, die mit Mehl beschmutzt ist.
- ▶ Öffnen Sie nicht die Waschmittelschublade, während der Waschvorgang läuft.
- ▶ Berühren Sie nicht die Tür, solange der Waschvorgang läuft. Die Tür wird heiß!
- ▶ Öffnen Sie nicht die Tür, solange der Wasserstand sichtbar oberhalb der Türöffnung steht.
- ▶ Öffnen Sie die Tür des Geräts nicht mit Gewalt. Ein Sicherheitsmechanismus gibt die Tür erst eine gewisse Zeit nach Beendigung des Waschvorgangs frei.
- ▶ Schalten Sie das Gerät nach jedem Waschgang aus und ziehen Sie den Netzstecker. Dies dient sowohl Ihrer Sicherheit als auch der Senkung Ihres Energieverbrauchs.
- ▶ Ziehen Sie nur am Stecker und nicht am Anschlusskabel, um das Gerät vom Stromnetz zu trennen.

Reinigung und Pflege

- ▶ Die Reinigung und Wartung darf nur dann von Kindern durchgeführt werden, wenn sie beaufsichtigt werden.
- ▶ Schalten Sie das Gerät vor der Durchführung von Wartungsarbeiten aus und ziehen Sie den Netzstecker.
- ▶ Halten Sie den unteren Teil der Tür sauber und trocken und lassen Sie die Tür bei Nichtbenutzung leicht geöffnet, damit sich keine unangenehmen Gerüche bilden.
- ▶ Reinigen Sie das Gerät weder mit Dampf- noch mit Wasserstrahl.
- ▶ Lassen Sie ein beschädigtes Stromkabel nur vom Hersteller, dem Kundendienst oder einem entsprechenden Fachmann ersetzen.
- ▶ Versuchen Sie nicht, das Gerät selbst zu reparieren, sondern wenden Sie sich an den Kundendienst.



WARNUNG!

Installation

- ▶ Der Aufstellort muss so beschaffen sein, dass sich die Gerätetür vollständig öffnen lässt und der Raum gut belüftet ist.
- ▶ Setzen Sie das Gerät keiner Nässe oder Feuchtigkeit aus. Falls das Gerät aus irgendeinem Grund nass werden sollte, unterbrechen Sie die Stromversorgung und lassen Sie es von selbst wieder trocknen.
- ▶ Installieren und benutzen Sie das Gerät nur bei Umgebungstemperaturen von mindestens 5°C.
- ▶ Stellen Sie das Gerät nicht auf einen Teppich oder zu nah an eine Wand oder ein Möbelstück.
- ▶ Setzen Sie das Gerät weder Frost, Hitze noch direktem Sonnenlicht aus.
- ▶ Vergewissern Sie sich, dass die Angaben auf dem Typenschild mit den elektrischen Anschlussbedingungen übereinstimmen. Falls nicht, kontaktieren Sie bitte einen Elektriker.
- ▶ Verwenden Sie keine Mehrfachsteckdosen oder Verlängerungskabel.
- ▶ Verwenden Sie nur das mitgelieferte elektrische Anschlusskabel und das beiliegende Wasserschlauchset.
- ▶ Vergewissern Sie sich, dass das Anschlusskabel und der Stecker nicht beschädigt ist. Ein beschädigtes Stromkabel darf nur vom Hersteller, dem Kundendienst oder einem entsprechenden Fachmann ersetzt wird.
- ▶ Der Stromanschluss muss separat geerdet und stets zugänglich sein.
- ▶ Vergewissern Sie sich, dass die Wasserschläuche fest angeschlossen sind und bei geöffnetem Wasserhahn kein Wasser austritt.

Bestimmungsgemäßer Gebrauch

Das Gerät ist nur für den privaten, häuslichen Gebrauch und nur zum Waschen von maschinenwaschbaren Textilien bestimmt. Die Pflegeanleitungen auf den Etiketten sind dabei stets zu beachten. Bei gewerblicher Nutzung entfällt die Haier Garantie. Verwenden Sie das Gerät nicht für andere Zwecke als die, für die es ausgelegt ist.

Veränderungen oder Modifikationen an dem Gerät sind nicht zulässig. Solche Eingriffe führen zum Verlust aller Gewährleistungs- und Haftungsansprüche.

i Hinweis: Abweichungen

Aufgrund technischer Änderungen können die Zeichnung in den nachfolgenden Kapiteln ev. von dem von Ihnen erworbenen Modell abweichen.

2.1 Geräteansicht

Gerätevorderseite (Abb. 2-1):



Geräterückseite (Abb. 2-2):

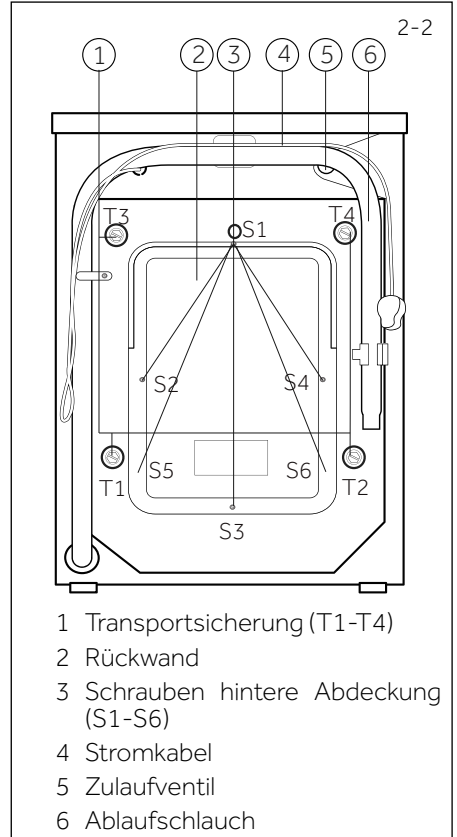

2.2 Zubehör

Zubehör entsprechend der nachfolgenden Liste (Abb. 2-3) überprüfen:

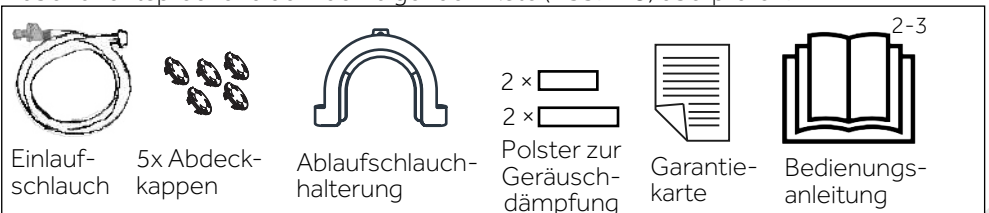

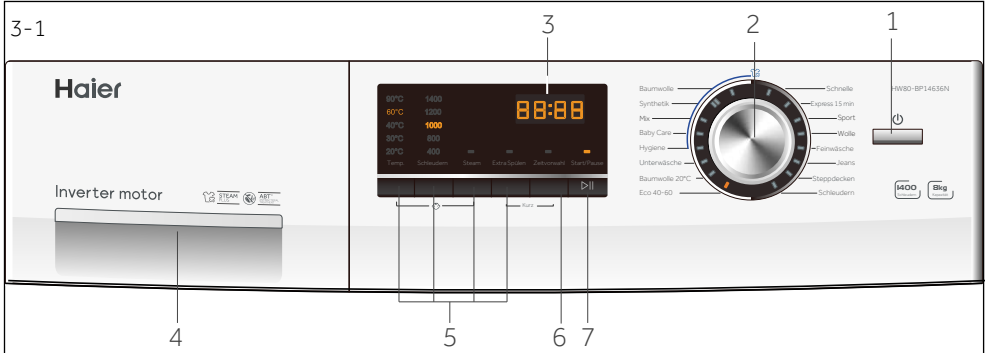

- | | | |
|-------------------|------------------------|-----------------------|
| 1 Taste "Ein/Aus" | 3 Display | 5 Funktionstasten |
| 2 Programmwähler | 4 Waschmittelschublade | 6 Taste "Zeitvorwahl" |
| | | 7 Taste "Start/Pause" |



Hinweis : Akustisches Signal

In folgenden Fällen ertönt ein akustisches Signal:

- ▶ bei Tastendruck
- ▶ bei Betätigung des Programmwählers
- ▶ am Ende des Programms
- ▶ im Falle eines Fehlers

Der Signalton kann bei Bedarf abgewählt werden (siehe TÄGLICHER GEBRAUCH)



3.1 Taste "Ein/Aus"

Zum Einschalten Taste (Abb. 3-2) kurz betätigen, das Display leuchtet, die Anzeige der "Start/Pause" Taste blinkt. Um auszuschalten ist die Taste länger (ca. 2 Sekunden) zu drücken. Läuft kein Programm, bzw. wird kein Programm angewählt, schaltet sich das Gerät nach einiger Zeit automatisch ab.

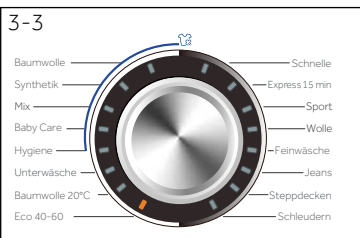

3.2 Programmwähler

Durch Drehen des Programmwählers (Abb. 3-3) wird eines der 16 Programme ausgewählt, die Programm LED am Wähler sowie die Grundeinstellungen leuchten im Display auf.



3.3 Display

Im Display (Abb. 3-4) werden folgende Informationen angezeigt:

- ▶ Programmlaufzeit
- ▶ Zeitvorwahl
- ▶ Fehlercodes und Service Informationen

3.4 Waschmittelschublade

Beim Öffnen der Waschmittelschublade (Abb. 3-5) werden drei Kammern sichtbar:

Kammer 1 : Nur Wassereinlauf, kein Waschmittel!

Kammer 2 : Waschmittel für alle anderen Programme

Kammer  : Weichspüler, Pflegemittel, Duftstoffe usw.

Informationen darüber, welche Waschmittel für welche Waschttemperaturen geeignet sind, sind den Empfehlungen der Waschmittelhersteller zu entnehmen.

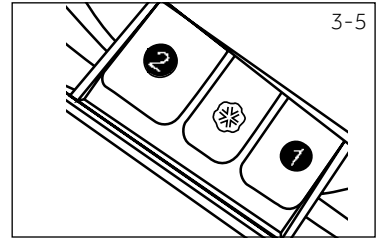

3.5 Funktionstasten

Die Funktionstasten (Abb. 3-6) aktivieren vor Programmstart zusätzliche Optionen im gewählten Programm. Die entsprechenden Anzeigen leuchten.

Durch Ausschalten, oder eine neue Programmwahl werden alle Optionen deaktiviert.

Ist eine Taste mit mehreren Optionen hinterlegt, kann die gewünschte Option durch mehrmaliges Drücken der Taste ausgewählt werden.

Zum Löschen der Einstellung oder zum Abbrechen des Wahlvorganges Funktionstaste sooft drücken, bis die gewünschte LED leuchtet bzw. bei Tasten mit nur einer Option, die LED erlischt.

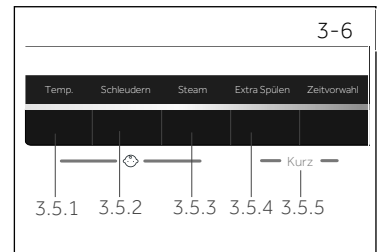

Hinweis: Werkseinstellungen

Für optimale Waschresultate hat jedes Programm von Haier empfohlene, eigene Voreinstellungen und Grenzwerte. Liegen keine besonderen Anforderungen/Bedingungen vor, werden diese Standardeinstellungen empfohlen.

3.5.1 Funktionstaste "Temp."

Durch Drücken dieser Taste (Abb. 3-7) kann die Waschttemperature für das angewählte Programm eingestellt werden. Wenn kein Wert leuchtet, wird das Wasser nicht erhitzt. In Verbindung mit der "Dampf"-Taste kann die Kindersicherung ein/ausgeschaltet werden (siehe KINDERSICHERUNG).

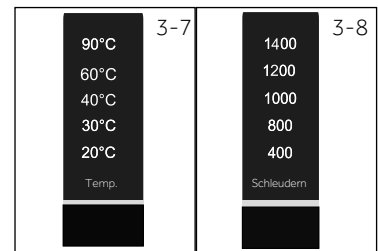

3.5.2 Funktionstaste "Schleudern"

Durch Drücken dieser Taste (Abb. 3-8) wird die Schleuderdrehzahl des Programms verändert. Wenn kein Wert leuchtet, wird die Wäsche nicht geschleudert.

3.5.3 Funktionstaste "Steam"

Durch Drücken dieser Taste (Abb. 3-9) wird die Dampffunktion aktiviert. Bei Aktivierung dieser Funktion ist die Standardtemperatur die maximale Temperatur des gewählten Programms. Diese Funktion kann nur mit folgenden Programmen gewählt werden: Hygiene, Baby Care, Mix, Synthetik, Baumwolle. Beim Wählen der Funktion leuchtet die LED. Durch erneutes Drücken ist die Funktion deaktiviert und die LED erlischt.

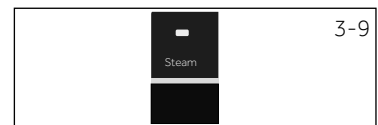

Wenn die Funktion aktiviert ist, kann die Temperatur des Programms nicht geändert werden. Wenn die "Temp." Taste gedrückt wird, ist die Dampffunktion deaktiviert. Die Dampffunktion kann nur vor dem Start eines Programmes gewählt werden. Sie können die Funktion "Dampf" nicht aktivieren, während das Gerät bereits ein Programm ausführt.

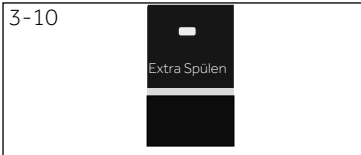

3.5.4 Funktionstaste "Extra Spülen"

Durch Drücken der Taste (Abb. 3-10) wird die Wäsche intensiver mit Frischwasser gespült. Dies ist zu empfehlen für Menschen mit empfindlicher Haut.

Durch mehrmaliges Drücken der Taste können ein bis drei zusätzliche Spülgänge gewählt werden. Diese werden im Display mit **P--1** / **P--2** / **P--3** angezeigt.

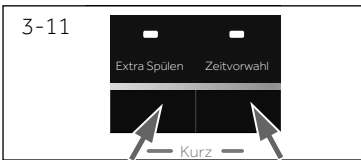

3.5.5 Funktion "Kurz"

Diese Funktion verkürzt die Programmlaufzeit und spart Energie. Anzuwenden für leicht verschmutzte Wäsche. Zum Aktivieren für 3 Sekunden gleichzeitig die Tasten „Extra Spülen“ und „Zeitvorwahl“ drücken (Abb. 3-11); im Display wird **SPEEDuP** angezeigt. Diese Funktion ist nicht in allen Programmen verfügbar (siehe PROGRAMME).



3.6 Taste "Zeitvorwahl" (End Zeitvorwahl)

Durch Drücken dieser Taste (Abb. 3-12) kann der Start des Programmes verzögert werden. Die Zeit kann in Schritten von 30 Minuten zwischen 0,5-24 Std. eingestellt werden. Z.B. bedeutet **6:30**, dass das Programm in 6 Stunden 30 Minuten beendet ist. Zum Aktivieren der Zeitvorwahl die Taste "Start/Pause" drücken. Nicht verfügbar im Programm "Schleudern".

i Hinweis: Flüssigwaschmittel

Bei Verwendung von flüssigem Waschmittel sollte die Zeitvorwahl nicht aktiviert werden.



3.7 Taste "Start/Pause"

Drücken der "Start/Pause"-Taste (Abb. 3-13) startet bzw. unterbricht das aktuell eingestellte Programm. Während der Programmwahl und während des Programmablaufs leuchtet die LED über der Taste konstant bzw. blinkt bei Unterbrechung.



3.8 Kindersicherung

Gleichzeitiges Drücken der Tasten "Temp." und "Steam" (Abb. 3-14) für ca. 3 Sekunden nach Programmstart sperrt die Betätigung der Bedienblende. Erneutes gleichzeitiges Drücken hebt die Sperrung wieder auf.



Wird bei aktivierter Kindersicherung eine Taste gedrückt leuchtet **c lot** im Display auf (Abb. 3-15); die Änderung wird nicht ausgeführt.

• Ja, o Optional, / Nein

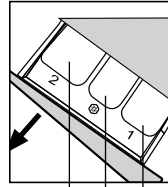

Waschmittelfach für:

❶ Nur Wassereinlass, kein Waschmittel

❷ Waschmittel

❸ Weichspüler und andere Pflegeprodukte

Programm	Maximale Beladung in kg ¹⁾	Temperatur in °C ²⁾	wählbarer Bereich	Vorgabe	Textilientyp			Vorgabe Schleudergeschwindigkeit in U/min	Funktion			
					2	❸	1		Steam	Extra Spülen	Kurz	
Baumwolle	7/8/9/10	* to 90 ³⁾	40	• o /	•	o	/	Baumwolle	1400	•	•	•
Synthetik	3.5/4/4.5/5	* bis 60	40	• o /	•	o	/	Synthetik oder Mischgewebe	1200	•	•	•
Mix	7/8/9/10	* bis 60	30	• o /	•	o	/	Leicht verschmutzte Mischwäsche aus Baumwolle und Synthetik	1000	•	•	•
Babykleidung	3.5/4/4.5/5	* bis 90 ³⁾	40	• o /	•	o	/	Baumwolle / Synthetik	1000	•	•	•
Hygiene	3.5/4/4.5/5	90	90	• o /	•	o	/	Baumwolle	1000	•	•	•
Unterwäsche	3.5/4/4.5/5	* bis 60	40	• o /	•	o	/	Unterwäsche	1000	/	•	•
Baumwolle 20°C	7/8/9/10	20	20	• o /	•	o	/	Baumwolle	1400	/	•	•
Eco 40-60	7/8/9/10	/	/	• o /	•	o	/	Baumwolle	/	/	/	/
Schnelle Wäsche ⁴⁾	3.5/4/4.5/5	* bis 40	40	• o /	•	o	/	Leicht verschmutzte Woll- oder Synthetiktextilien	1000	/	•	/
Express 15' ⁴⁾	1/2/2/2.5	* bis 40	*	• o /	•	o	/	Baumwolle/Synthetik	1000	/	•	/
Sport	1/2/2/2.5	* bis 40	20	• o /	•	o	/	Sportbekleidung	800	/	•	/
Wolle	1/2/2/2.5	* bis 40	*	• / /	•	/	/	Maschinenwaschbare Wollsaachen oder Wäsche mit hohem Wollanteil	800	/	•	/
Feinwäsche	1/2/2/2.5	* bis 30	30	• / /	•	/	/	Empfindliches wie Seide	800	/	•	/
Jeans	7/8/9/10	* bis 60	30	• o /	•	o	/	Jeans	1000	/	•	•
Steppdecken	1.5/2/2/2.5	* bis 40	40	• / /	•	/	/	Baumwolle	800	/	•	•
Schleudern	7/8/9/10	/	/	/ / /	/	/	/	alle Textilien	1000	/	/	/

1) Bezogen auf trockene Textilien

2) * : Das Wasser wird nicht erwärmt (keine Werteanzeige leuchtet).

3) Wählen Sie die Waschtemperatur 90 °C nur bei speziellem hygienischem Bedarf.

4) Reduzieren Sie die Waschmittelmenge, da die Programmdauer kurz ist.

Scannen Sie den QR-Code auf dem Energieetikett nach Informationen zum Energieverbrauch. Der tatsächliche Energieverbrauch kann je nach Ort vom angegebenen Bedingungen abweichen.

Programm EU1015 / 2010

Wählen Sie Eco 40-60, drücken Sie 10s auf "Schleudern" und stellen Sie es dann auf 60 ° C / 40 ° C mit max. Drehgeschwindigkeit ein.

Die Standardprogramme für Baumwolle mit 60 ° C und 40 ° C eignen sich zur Reinigung von normal verschmutzten Stellen der Baumwollwäsche. Sie sind die effizientesten Programme in Bezug auf kombinierte Energie und Wasserverbrauch für Baumwollwäsche. Die tatsächliche Wassertemperatur kann von deklarierte Zyklustemperatur abweichen.



Hinweis: Beladungserkennung

Ihre Maschine kann das Gewicht der Waschlading erkennen. Bei nur geringer Beladung werden Energie- und Wasserverbrauch sowie die Waschzeit bei bestimmten Programmen automatisch reduziert. Monitore sind eingeschaltet **ALLO**.

6.1 Stromanschluss

Gerät an eine ordnungsgemäß installierte Steckdose anschließen (220V - 240V~/50Hz; Abb. 6-1); siehe Kapitel INSTALLATION.

6.2 Wasseranschluss

- ▶ Vor Anschluss des Gerätes Zulaufwasser auf Sauberkeit und Klarheit überprüfen.
- ▶ Wasserhahn aufdrehen (Abb. 6-2).

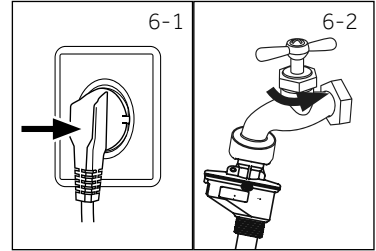

i Hinweis: Dichtheit

Prüfen Sie nach dem Aufdrehen des Wasserhahns, ob der Wasserzulaufschlauch dicht angeschlossen ist und kein Wasser austritt, bevor Sie die Maschine einschalten.

6.3 Vorbereitung der Wäsche

- ▶ Wäsche nach Stoffart (Baumwolle, Synthetik, Seide, Wolle) und Grad der Verschmutzung sortieren (Abb. 6-3). Dabei auf die Pflegekennzeichnung der Waschetiketten achten.
- ▶ Weiße und farbige Wäsche getrennt waschen. Durch Handwäsche, prüfen ob farbige Wäschestücke, ausbleichen oder abfärben.
- ▶ Taschen leeren (Münzen, Schlüssel, Papiertaschentücher etc.) und schmückende Accessoires entfernen (Broschen etc.).
- ▶ Wäschestücke ohne festen Saum, feine Unterwäsche (Dessous) und empfindliche Textilien wie Gardinen sollten, wenn überhaupt, in Wäschenetzen geschützt gewaschen werden.
- ▶ Reiß- und Klettverschlüsse sowie Haken schließen. Überprüfen, dass alle Knöpfe fest sitzen.
- ▶ Empfindliche Stücke wie Wäsche ohne festen Saum, feine Unterwäsche (Dessous) und kleine Wäschestücke wie Socken, Gürtel, Büstenhalter etc. in Wäschenetzen waschen.
- ▶ Große Wäschestücke wie Betttücher etc. entfalten.
- ▶ Bedrucktes, Dekoriertes sowie farbintensive Textilien und Jeans auf links drehen; ggf. separat waschen.

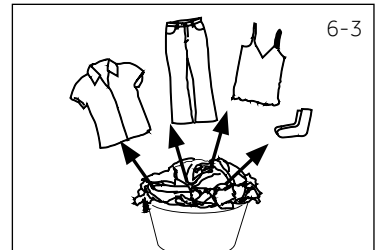

! VORSICHT!

Fremdteile können zu Fehlfunktionen und Beschädigungen an Wäsche und Gerät führen.

Pflegesymbole

Waschen

	Waschbar bis 95°C Normalwäsche		Waschbar bis 60°C Normalwäsche		Waschbar bis 60°C Schonwäsche
	Waschbar bis 40°C Normalwäsche		Waschbar bis 40°C Schonwäsche		Waschbar bis 40°C Feinwäsche
	Waschbar bis 30°C Normalwäsche		Waschbar bis 30°C Schonwäsche		Waschbar bis 30°C Feinwäsche
	Handwäsche bis 40°C		Nur Trockenreinigung		

Bleichen

	Jegliches Bleichen erlaubt		Sauerstoffbleiche		Nicht bleichen
--	----------------------------	--	-------------------	--	----------------

Trocknen

	Trocknen im Trockner Normale Temperatur		Trocknen im Trockner Niedrige Temperatur		Nicht in den Trockner
	Hängend trocknen		Flach trocknen		

Bügeln

	Bügeln mit hoher Temperatur bis 200 °C		Bügeln mit mittlerer Temperatur bis 150°C		Bügeln mit niedriger Temperatur bis 110 °C; ohne Dampf (Bügeln mit Dampf kann Schäden verursachen)
	Nicht bügeln				

Professionelle Reinigung

	Reinigen mit Perchlorid		Benzin Trockenreinigung		Nicht chemisch reinigen
	Professionelle Nassreinigung		Professionelle Nassreinigung nicht erlaubt		

6.4 Beladen der Waschmaschine

- ▶ Wäschestücke einzeln einlegen.
- ▶ Waschmaschine nicht überladen. Auf unterschiedliche maximale Beladung je nach Programm achten! Faustregel für maximale Beladung: Es sollte eine Handbreit Abstand zwischen Beladung und Trommeloberkante frei bleiben.
- ▶ Tür sorgfältig schließen und darauf achten, dass keine Wäschestücke eingeklemmt sind.

6.5 Waschmittel wählen

- ▶ Waschqualität und Leistung der Maschine sind abhängig vom verwendeten Waschmittel.
- ▶ Nur Waschmittel verwenden, das für Maschinenwäsche geeignet ist.
- ▶ Spezialwaschmittel, z.B. für Synthetik und Wolle verwenden.
- ▶ Die Empfehlungen der Waschmittelhersteller sind zu beachten.
- ▶ Auf keinen Fall Lösungsmittel, z.B. Trockenreiniger, Trichlorethylen und ähnliche Produkte verwenden.

Wahl der optimalen Waschmittelart

Programm	Waschmitteltyp				
	Universal	Buntwäsche (Color)	Feinwäsche	Spezial	Weichspüler
Baumwolle	F/P	F/P	-	-	A
Synthetik	-	-	F/P	-	A
Mix	F/P	F/P	-	-	A
Baby Care	F/P	F/P	-	-	A
Hygiene	F/P	F/P	F	-	A
Unterwäsche	F/P	F/P	-	-	A
Baumwolle 20°C	F/P	F/P	-	-	A
Eco 40-60	F/P	F/P	-	-	A
Schnelle	F/P	F/P	-	-	A
Express 15 min	F	F	-	-	A
Sport	-	-	-	F	A
Wolle	-	-	F/P	F/P	A
Feinwäsche	-	-	-	F/P	A
Jeans	F/P	F/P	F	-	A
Steppdecken	-	-	F	F/P	-
Schleudern	-	-	-	-	-

F = Flüssig-/Gelwaschmittel P = Pulver Waschmittel O = optional - = nein

Bei Verwendung von flüssigem Waschmittel sollte die Zeitvorwahl nicht aktiviert werden

Wir empfehlen bei Verwendung von:

- ▶ Vollwaschmittel: 20°C bis 90°C* (optimale Wirksamkeit: 40-60°C)
- ▶ Colorwaschmittel: 20°C bis 60°C (optimale Wirksamkeit 30-60°C)
- ▶ Woll/Feinwaschmittel: 20°C bis 30°C (optimale Wirksamkeit 20-30°C)

* 90°C Waschttemperaturen nur für besondere hygienische Anforderungen wählen

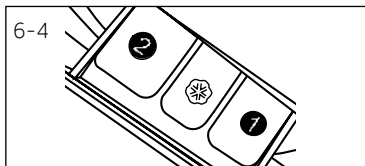

6.6 Waschmittel einfüllen

1. Waschmittelschublade herausziehen.
2. Waschmittel und Weichspüler in die entsprechenden Kammern einfüllen (Abb. 6-4).
3. Waschmittelschublade sorgfältig schließen.



Hinweis: Waschmittel

- ▶ Entfernen Sie vor jedem Gebrauch Waschmittelrückstände in der Maschine.
- ▶ Nicht mehr Waschmittel verwenden als nötig.
- ▶ Richten Sie sich nach den Dosieranweisungen des Waschmittelherstellers.
- ▶ Füllen Sie das Waschmittel immer erst direkt vor Beginn des Waschgangs ein.
- ▶ Bei der Verwendung von Flüssigwaschmittel am besten eine Dosierkugel mit der entsprechenden Menge füllen und zusammen mit der Wäsche in die Waschtrommel geben.
- ▶ Konzentriertes Flüssigwaschmittel bei Zugabe in Kammer 2 verdünnen.
- ▶ Keine Flüssigwaschmittel verwenden, wenn die Zeitvorwahl aktiviert wurde.
- ▶ Wählen Sie die Programmeinstellungen sorgfältig gemäß den Pflegesymbolen auf allen Wäschetiketten und der Programmtabelle.

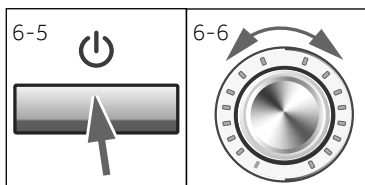

6.7 Gerät einschalten

„Ein/Aus“-Taste zum Einschalten des Gerätes drücken (Abb. 6-5). Die LED über der „Start/Pause“-Taste blinkt.

6.8 Programm einstellen

Durch Drehen am Programmwähler wird das gewünschte Programm aktiviert (Abb. 6-6). Es sollte unbedingt der Wäscheart und dem Verschmutzungsgrad entsprechen. Die entsprechenden Anzeigen für das Programm und seine Laufzeit leuchten.



Hinweis: Geruchs-beseitigung

Vordererster Benutzung empfehlen wir, das Programm HYGIENE ohne Wäsche, aber mit einer geringen Menge Waschmittel in Kammer 2 oder mit Spezialreiniger durchlaufen zu lassen, um mögliche unangenehme Gerüche zu beseitigen.

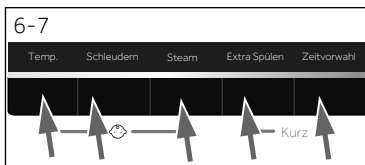

6.9 Zusätzliche Einstellungen

Gewünschten Optionen durch Drücken der Funktionstasten aktivieren (Abb. 6-7), siehe Kapitel **BEDIENBLENDE**.

6.10 Programm starten

Taste „Start/Pause“ drücken (Abb. 6-8). Die LED über der „Start/Pause“ Taste hört auf zu blinken und leuchtet nun dauerhaft.

Das Gerät startet das eingestellte Waschprogramm. Änderungen sind nur noch mit Programmabbruch möglich.

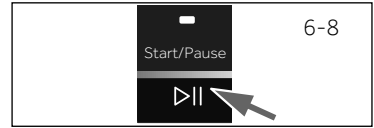

6.11 Programm unterbrechen - abbrechen

Um ein laufendes Programm zu unterbrechen: „Start/Pause“ drücken. Die LED über der Taste blinkt. Nochmaliges Betätigen setzt das Programm fort. Um den Programmablauf abzubrechen und alle Einstellungen zu löschen:

1. „Start/Pause“ drücken, um das laufende Programm zu unterbrechen.
2. „Ein/Aus“ Taste für ca. 2 Sekunden drücken, um das Gerät auszuschalten.
3. Zum Abpumpen des Wassers Programm SCHLEUDERN mit Einstellung „nicht schleudern“ (alle LEDs der Funktion SCHLEUDERN sind aus) ablaufen lassen.
4. Neues Programm wählen und starten.



Hinweis: Türverriegelung

- ▶ Die Einfülltür ist aus Sicherheitsgründen teilweise während des gesamten Programmablaufs verriegelt. Sie wird erst am Ende des Programmes zum Öffnen freigegeben oder nachdem das Programm ordnungsgemäß abgebrochen wurde (siehe oben).
- ▶ Wenn der Wasserstand oder die Wassertemperatur zu hoch ist oder das Gerät schleudert, lässt sich die Tür nicht öffnen; **Loct** wird im Display angezeigt.

6.12 Nach dem Waschen

1. Am Programmende erscheint **End** im Display.
2. Das Gerät schaltet sich automatisch aus.
3. Wäsche baldmöglichst entnehmen, um Knitterbildung der Wäsche zu vermeiden.
4. Wasserzulauf schließen.
5. Netzstecker ziehen.
6. Nach Betriebsende Tür und Waschmittelschublade stets öffnen. So kann Feuchtigkeit entweichen und unangenehmer Geruch nicht entstehen.



Hinweis: Standby-Modus / Energiesparmodus

Das eingeschaltete Gerät geht in den Standby-Modus, wenn es nicht innerhalb von zwei Minuten vor dem Programmstart oder am Ende des Programms aktiviert wird. Das Display schaltet sich ab. Dies spart Energie. Zum Unterbrechen des Stromsparmmodus, „Start/Pause“ Taste drücken.

6.13 Signal ton

Der Signalton kann bei Bedarf abgewählt werden:

1. Gerät einschalten und Programm Schleudern wählen.
2. Taste „Zeitvorwahl“ und „Extra Spülen“ gleichzeitig für 3 Sekunden drücken. Im Display wird **„bEEP OFF“** angezeigt; der Summer ist ausgeschaltet.

Zum Aktivieren des Summers erneut die beiden Tasten gleichzeitig drücken - im Display wird **„bEEP ON“** angezeigt.



Tipps zum umweltfreundlichen Waschen

- ▶ Sammeln Sie Wäsche und waschen Sie stets mit maximaler Beladung.
- ▶ Gerät nicht überladen (eine Handbreit Abstand zwischen Wäsche und oberer Trommelwand).
- ▶ Wählen Sie für gering verschmutzte Wäsche das Express 15 min-Programm.
- ▶ Waschchemie exakt dosieren.
- ▶ Waschtemperatur niedrig wählen – moderne Waschchemie wirkt auch in Bereichen deutlich unter 60°C sehr gut.
- ▶ Standardeinstellungen nur bei extremen Verschmutzungen ändern.
- ▶ Höchste Schleuderdrehzahl bei Einsatz eines Wäschetrockners.

8.1 Waschmittelschublade reinigen

Waschmittelrückstände sollten sofort entfernt werden und die Waschmittelschublade sollte regelmäßig gereinigt werden (Abb. 8-1):

1. Schublade am Griff bis zum Anschlag herausziehen.
2. Entriegelung drücken und Schublade entnehmen.
3. Schublade mit klarem Wasser reinigen und wieder einsetzen.

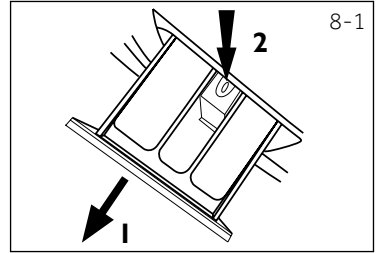

8.2 Maschine reinigen

- ▶ Vor Reinigung und Wartung der Maschine immer den Netzstecker ziehen.
- ▶ Mit einem weichen feuchten Tuch und Seifenlauge das Maschinengehäuse (Abb. 8-2) und die Gummidichtungen abwischen.
- ▶ Keine organischen Reiniger oder aggressive Lösemittel verwenden.



8.3 Wasserzulauf und Siebe reinigen

Der Wasserzulaufschlauch sollte regelmäßig geprüft und die dazugehörigen Siebe gereinigt werden, um Verstopfungen zu vermeiden.

- ▶ Netzstecker ziehen und Wasserhahn schließen.
- ▶ Wasserzulaufschlauch auf Geräterückseite (Abb. 8-3) sowie am hahnseitigen Ende abschrauben.
- ▶ Siebe entnehmen und gründlich mit Wasser und einer Bürste reinigen (Abb. 8-4).
- ▶ Siebe einsetzen und Zulaufschlauch montieren.

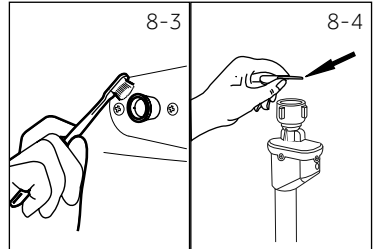

8.4 Trommel reinigen

- ▶ Versehentlich mitgewaschene Metallteile wie Nadeln, Münzen usw. aus der Trommel (Abb. 8-5) entfernen, da sie Rostbildung verursachen können.
- ▶ Zur Beseitigung von Rostflecken ein nicht-chloridhaltiges Reinigungsmittel verwenden. Warnhinweise des Reinigungsmittel-Herstellers beachten!
- ▶ Keine harten Gegenstände oder Stahlwolle für die Reinigung verwenden.

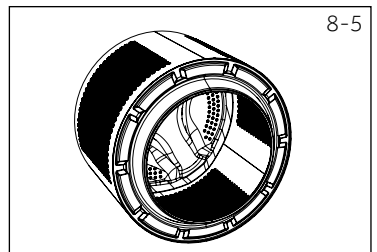

Hinweis: Hygiene

Aus hygienischen Gründen empfehlen wir, alle drei Monate das Programm HYGIENE ohne Wäsche aber mit einer geringen Menge Waschmittel in Kammer 2 oder mit Spezialreiniger durchlaufen zu lassen.

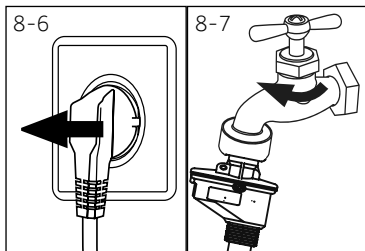

8.5 Bei längerer Nichtbenutzung

Wenn die Waschmaschine für längere Zeit nicht benutzt wird:

1. Netzstecker ziehen (Abb. 8-6).
2. Wasserzulauf schließen (Abb. 8-7).
3. Tür geöffnet lassen. So kann Feuchtigkeit entweichen und kein unangenehmer Geruch entstehen.

Vor Wiederinbetriebnahme sind das Stromkabel und alle Anschlüsse auf Funktionsfähigkeit und Dichtheit zu prüfen



Hinweis: Hygiene

Nach einer längeren Nichtbenutzung empfehlen wir zur Reinigung der Maschine das Programm SELSTREINIGUNG (HW80/100) /HYGIENE (HW70) ohne Wäsche aber mit einer geringen Menge Waschmittel in Kammer 2 oder mit Spezialreiniger durchlaufen zu lassen.

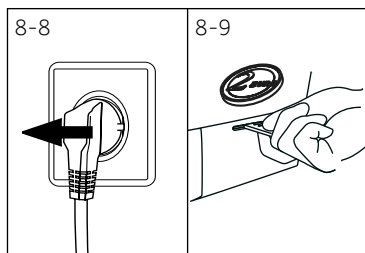

8.6 Fremdkörperfalle

Fremdkörperfalle ca. einmal im Monat prüfen; insbesondere wenn das Gerät

- ▶ nicht abpumpt.
- ▶ nicht schleudert.
- ▶ ungewöhnliche Geräusche macht.



WARNUNG!

Verbrühungsgefahr! Das Wasser in der Fremdkörperfalle kann direkt nach dem Waschen sehr heiß sein! Warten Sie mit dem Öffnen der Fremdkörperfalle, bis das Wasser abgekühlt ist

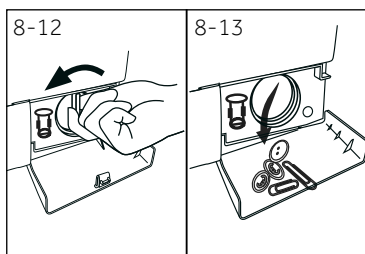
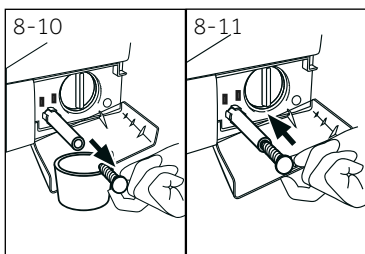

1. Gerät ausschalten und Netzstecker ziehen (Abb. 8-8).
2. Serviceklappe mit Hilfe einer Münze oder eines Schraubenziehers öffnen (Abb. 8-9).
3. Flachen Behälter unter die Filterabdeckung stellen, um das Laugenwasser aufzufangen (Abb. 8-10). Es können größere Mengen Laugenwasser austreten!
4. Notentleerungs-Schlauch herausziehen und das Ende über den Behälter halten (Abb. 8-10).
5. Verschluss-Stopfen aus dem Schlauch entfernen (Abb. 8-10).
6. Sobald kein Wasser mehr ausläuft, Notentleerungs-Schlauch wieder verschließen (Abb. 8-11) und ins Gerät schieben.
7. Fremdkörperfalle entgegen dem Uhrzeigersinn herausschrauben (Abb. 8-12).
8. Eventuell vorhandene Fremdkörper und Verunreinigungen entfernen (Abb. 8-13).

9. Fremdkörperfalle unter fließendem Wasser säubern (Abb.8-14).
10. Fremdkörperfalle im Uhrzeigersinn wieder sorgfältig festschrauben (Abb.8-15).
11. Serviceklappe schließen.

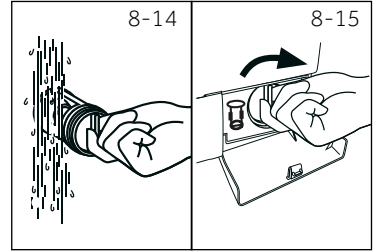

VORSICHT!

- ▶ Achten Sie darauf, dass die Dichtung der Fremdkörperfalle sauber und unbeschädigt ist. Ansonsten kann Wasser austreten.
- ▶ Die Fremdkörperfalle muss eingesetzt sein.

Die im Folgenden aufgezählten Probleme können meist selbst behoben werden. Wenden Sie sich erst dann an den Kundendienst (siehe Garantiekarte), wenn Sie alles geprüft haben und den Fehler nicht beseitigen können.



WARNUNG!

- ▶ Schalten Sie vor jeder Wartung das Gerät aus und ziehen Sie den Netzstecker.
- ▶ Elektrogeräte dürfen nur durch Elektrofachkräfte repariert werden, da durch unsachgemäße Reparaturen erhebliche Folgeschäden entstehen können.
- ▶ Wenn das Netzkabel beschädigt ist, muss es durch den Kundendienst (siehe Garantiekarte) ersetzt werden, um eine Gefahr auszuschließen.

9.1 Informelle Codes

Folgende Codes werden nur zu Informationszwecken bezüglich des Waschzyklusses angezeigt und erfordern keine Maßnahmen.

Code	Bedeutung
i:25	Die verbleibende Restlaufzeit ist 1 Stunde und 25 Minuten.
6:30	Das Waschprogramm wird inklusive der gewählten Startzeitverzögerung in 6 Stunden und 30 Minuten beendet sein.
P - - 1/2/3	1/2/3 zusätzliche Spülgänge sind gewählt (siehe FUNKTIONSTASTE „Extra Spülen“).
End	Das Waschprogramm ist beendet. Die Maschine schaltet sich automatisch aus.
cLo t	Die Kindersicherung ist aktiv.
Lo c t	Die Tür ist verriegelt, weil der Wasserstand oder die Wassertemperatur zu hoch ist oder sich das Gerät im Schleudergang befindet.
bEEP OFF	Der Signalton ist ausgeschaltet.
bEEP ON	Der Signalton ist eingeschaltet.
SPEED uP	Funktion „Kurz“ ist aktiviert.

9.2 Fehlerbehebung mit Display Codes

Problem	Mögliche Ursachen	Lösungen
CLr FLt r	Wasser wird nicht innerhalb von 6 Minuten abgepumpt.	<ul style="list-style-type: none"> • Fremdkörperfalle reinigen. • Ablaufschlauch-Installation prüfen
E2	Tür verriegelt nicht.	Tür sorgfältig schließen.
E4	<ul style="list-style-type: none"> • Wasserstand in der Maschine nach 8 Minuten nicht erreicht. • „Saughebereffekt“ - Fehler. 	<ul style="list-style-type: none"> • Wasser - Versorgung prüfen. • Ablaufschlauch - Installation prüfen.
EB	Wasserstand - Fehler.	Kundendienst rufen.
F3	Temperatursensor - Fehler.	Kundendienst rufen.

Problem	Mögliche Ursachen	Lösungen
F4	Heizung - Fehler	Kundendienst rufen.
F7	Motor - Fehler.	Kundendienst rufen.
FR	Wasserstands-Fehler.	Kundendienst rufen.
FE3 oder FE4 oder FE2	Kommunikationsfehler	Kundendienst rufen.
Unb	Unwucht- / Beladungsproblem.	Beladung prüfen. Wäsche gleichmäßig in der Trommel verteilen.
Fb	Wasser läuft über	Kundendienst rufen

9.3 Fehlerbehebung ohne Display-Codes

Problem	Mögliche Ursachen	Lösungen
Waschmaschine startet nicht.	<ul style="list-style-type: none"> Ist das Programm gestartet? Ist die Tür richtig geschlossen? Ist die Maschine eingeschaltet? Hat das Gerät Strom? Wurde die Kindersicherung aktiviert? 	<ul style="list-style-type: none"> Programm starten. Tür sorgfältig schließen. Maschine einschalten. Prüfen der Stromversorgung. Kindersicherung deaktivieren.
Es läuft kein Wasser in die Waschmaschine.	<ul style="list-style-type: none"> Ist der Wasserhahn aufgedreht? Ist der Zulaufschlauch geknickt? Ist das Sieb im Wasserzulauf verstopft? Wasserdruck unter 0,03 MPa? Ist die Tür richtig geschlossen? Ist das Wasser abgestellt? 	<ul style="list-style-type: none"> Wasserhahn aufdrehen. Zulaufschlauch prüfen. Sieb im Zulaufschlauch reinigen. Wasserdruck prüfen. Tür sorgfältig schließen. Wasserleitung prüfen.
Waschmaschine pumpt ab, während Wasser einläuft.	<ul style="list-style-type: none"> Hängt der Ablaufschlauch niedriger als 80 cm? Hängt der Ablaufschlauch im Wasser? 	<ul style="list-style-type: none"> Wasser-Ablauf korrekt installieren. Sicherstellen, dass der Ablaufschlauch nicht im Wasser hängt.
Waschmaschine pumpt nicht ab.	<ul style="list-style-type: none"> Ist der Ablaufschlauch blockiert. Fremdkörperfalle verstopft? Hängt der Ablaufschlauch höher als 1 m über dem Boden? 	<ul style="list-style-type: none"> Ablaufschlauch prüfen. Fremdkörperfalle reinigen. Wasser-Ablauf korrekt installieren.
Starke Vibrationen beim Schleudern.	<ul style="list-style-type: none"> Sind alle Bolzen der Transportsicherung entfernt? Die Maschine steht nicht fest am Boden. Beladungsproblem. 	<ul style="list-style-type: none"> Prüfen, ob alle Sicherungen entfernt wurden. Maschine waagrecht auf festem Grund aufstellen. Beladung prüfen; ggf. ändern und nochmals starten.
Maschine bleibt vor Ende des Programms stehen.	<ul style="list-style-type: none"> Störung im Wasserzulauf oder Stromnetz. 	<ul style="list-style-type: none"> Stromzufuhr und Wasserzufuhr prüfen.
Maschine bleibt eine Zeit lang stehen.	<ul style="list-style-type: none"> Fehlercodes auf dem Display. Beladungsproblem. Störung im Programmablauf. 	<ul style="list-style-type: none"> Siehe DISPLAY CODES. Beladung reduzieren oder auflökern. Programm löschen, Neustart.

Problem	Mögliche Ursachen	Lösungen
Schaumbildung bis in die Waschmittelschublade.	<ul style="list-style-type: none"> • Waschmittel ungeeignet. • Zuviel Waschmittel verwendet. 	<ul style="list-style-type: none"> • Waschmittel prüfen. • Weniger Waschmittel benutzen.
Automatische Anpassung der Waschzeit.	<ul style="list-style-type: none"> • Dauer des Programms wird der Wäschemenge und der Temperatur des einlaufenden Wassers angepasst. 	<ul style="list-style-type: none"> • Normal - beeinträchtigt nicht die Funktionsfähigkeit.
Maschine schleudert nicht.	<ul style="list-style-type: none"> • Beladungsproblem. 	<ul style="list-style-type: none"> • Wäsche in der Trommel prüfen (Menge/Verteilung) Schleudrogramm neu starten.
Unbefriedigendes Waschergebnis.	<ul style="list-style-type: none"> • Verschmutzungsgrad stimmt nicht mit dem gewählten Programm überein. • Waschmittelmenge nicht ausreichend. • Maximale Beladungsmenge wurde überschritten. • Wäsche ist in der Trommel ungleichmäßig verteilt. 	<ul style="list-style-type: none"> • Anderes Programm wählen. • Waschmittel entsprechend Verschmutzungsgrad und Herstellerangaben dosieren. • Beladung reduzieren. • Wäsche auflockern.
Auf der Wäsche befinden sich Waschmittelreste.	<ul style="list-style-type: none"> • Nicht lösbare Partikel des Waschmittels können als weiße Punkte auf der Wäsche verbleiben. 	<ul style="list-style-type: none"> • Zusätzlichen Spülgang durchführen • Punkte durch Bürsten von der trockenen Wäsche entfernen. • Anderes Waschmittel verwenden.
Wäsche hat graue Flecken.	<ul style="list-style-type: none"> • Verursacht durch Fette wie Öle, Cremes oder Salben. 	<ul style="list-style-type: none"> • Wäsche mit einem Spezialreiniger vorbehandeln.

Sollten die Fehlermeldungen auch nach der ergriffenen Maßnahme erneut erscheinen, schalten Sie das Gerät aus, ziehen den Netzstecker und benachrichtigen Sie den Kundendienst.

Hinweis: Schaumbildung

Ist während des Schleuderns zu viel Schaum in der Trommel, wird der Schleudergang unterbrochen und die Maschine pumpt 90 Sekunden lang ab. Dieser Vorgang wird maximal 3 Mal wiederholt. Wäre ein zusätzlicher Vorgang nötig, wird das Schleudern vorzeitig beendet.

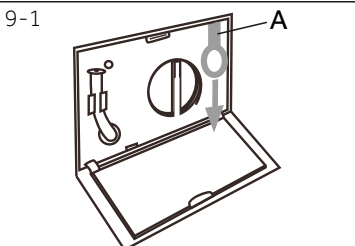

9.4 Hinweise im Falle eines Stromausfalls

Bei Stromausfall bleiben die Einstellungen gespeichert und der Waschgang wird im voreingestellten Programm fortgeführt, wenn die Stromversorgung wieder hergestellt ist.

Wird bei einem Stromausfall ein Programm abgebrochen, ist die Türe mechanisch verriegelt. Soll die Wäsche entnommen werden, darf der Wasserstand nicht in der Glastür sichtbar sein - Verbrühungsgefahr!

- ▶ Wasserstand wie in den Punkten 1-6 in Kapitel REINIGUNG UND PFLEGE (Fremdkörperfalle) absenken.
- ▶ Zughebel (A) ziehen (Abb.9-1), bis sich die Türe mit einem „Klick“ entriegelt.
- ▶ Alle Teile wieder befestigen und Serviceklappe schließen.

10.1 Auspacken

- ▶ Gerät aus der Verpackung entnehmen.
- ▶ Alle Verpackungsmaterialien inklusive der Styropor-Unterlage entfernen. Diese müssen unzugänglich für Kinder aufbewahrt werden.
- ▶ Beim Öffnen der Verpackungen können sich evtl. Wassertropfen zeigen, die aus den regulären Tests im Werk resultieren.



Hinweis: Verpackungsentsorgung

Entsorgen Sie die Verpackung auf umweltfreundliche Weise. Informationen über die aktuelle Entsorgungswege erhalten Sie bei Ihrem Händler oder bei den lokalen Behörden.

10.2 Installation von Pads zur Geräuschreduzierung

Tipp:

Die Installation der Pads zur Geräuschreduzierung ist optional. Der Betrieb der Waschmaschine ist auch ohne Installation der Pads zur Geräuschreduzierung nicht eingeschränkt.

1. Im Lieferumfang sind Pads zur Geräuschreduzierung enthalten (Abb. 10.0). Diese reduzieren nach der Installation die Geräuschentwicklung des Geräts.

2. Legen Sie die Waschmaschine auf den Rücken. Das Bullauge muss oben und die Unterseite des Geräts muss zu Ihnen zeigen.

3. Nehmen Sie Pads zur Geräuschreduzierung und entfernen Sie die doppelseitig klebende Folie.

Installieren Sie die Pads zur Geräuschreduzierung unter der Waschmaschine wie in Abbildung 3. Zwei längere Pads in Position 1 und 3, zwei kürzere Pads in Position 2 und 4. Stellen Sie die Waschmaschine danach wieder auf.

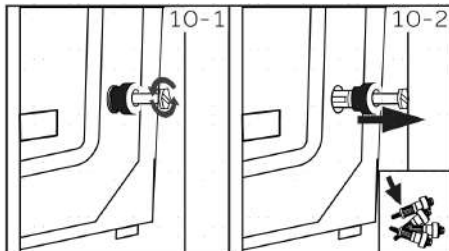
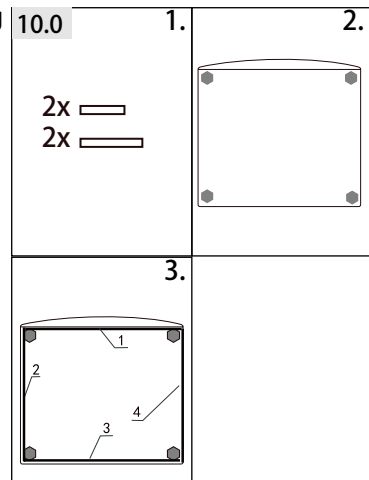

10.3 Transportsicherungen entfernen

sorgen dafür, dass beim Transport die beweglichen Teile im Innenraum der Waschmaschine keine Beschädigungen verursachen.

1. Daraus werden alle vier bolzen in der rückseite ausgebaut und alle plastikdichtung entfernt (Abb. 10-1)(Abb. 10-2)

2. Die Löcher werden mit einem Schleier gefüllt (Abb. 10-3)(Abb. 10-4).

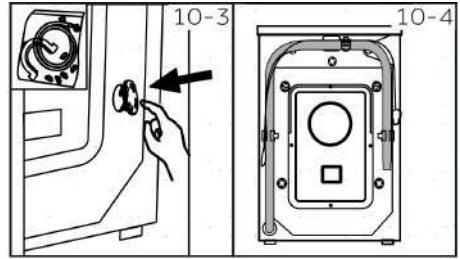

i Hinweis: Sorgfältig aufbewahren

Bewahren Sie die Transportsicherung sorgfältig auf. Zum Transport der Maschine sind die Sicherungen unbedingt wieder einzusetzen.

10.4 Transport der Maschine

Wenn die Maschine transportiert werden soll, unbedingt vorher die Transportsicherungen wieder einsetzen, die bei der Aufstellung der Maschine entfernt wurden, um Beschädigungen zu vermeiden:

1. Abdeckkappen entfernen.
2. Rückwand abnehmen.
3. Kunststoffhülsen und Transportbolzen wieder einsetzen.
4. Bolzen mit einem Schraubenschlüssel festschrauben.
5. Rückwand wieder einsetzen.

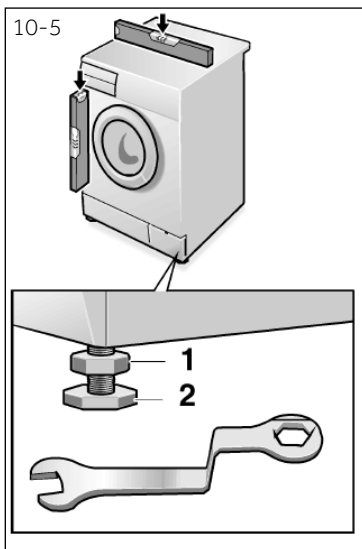

10.5 Gerät ausrichten

Gerät auf ebenen harten Boden aufstellen und mit Hilfe der vier Verstellfüße genau in der Waage ausrichten (Abb. 10-5). Dadurch werden Schwingungen und damit Lärm während der Nutzung minimiert; der Verschleiß wird verringert.

1. Kontermutter (1) mit einem Maulschlüssel lösen.
2. Höhenanpassung durch Regulieren der Füße (2) vornehmen.
3. Kontermutter (1) gegen das Gehäuse wieder anziehen.

10.6 Wasser-Ablauf anschließen

Der Wasserablaufschlauch kann auf verschiedene Weise installiert werden. Sein höchster Punkt muss zwischen 80 und 100 cm über der Geräteunterkante liegen. Der Ablaufschlauch sollte an dem Clip auf der Rückseite des Gerätes fixiert werden.



WARNUNG!

- ▶ Verwenden Sie nur das mitgelieferte Schlauchset!
- ▶ Verwenden Sie niemals alte Schlauchsets!
- ▶ Schließen Sie den Anschluss nur an Kaltwasser an!
- ▶ Prüfen Sie vor Anschluss, ob das Wasser sauber und klar ist.

3 Anschlussmöglichkeiten:

10.6.1 Wasch-Spülbeckenanschluss

- ▶ Ablaufschlauch mit Schlauchkrümmer über den Rand eines Wasch- oder Spülbeckens ausreichender Größe einhängen (Abb.10-6).
- ▶ Ablaufschlauch zusätzlich gegen Abrutschen sichern.

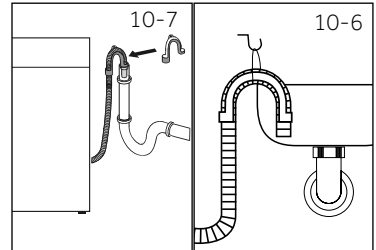

10.6.2 Abwasserrohr

- ▶ Der Innendurchmesser des Rohres muss mindestens 40 mm betragen.
- ▶ Ablaufschlauch in das Abwasserrohr hängen. Schlauchkrümmer befestigen (Abb.10-7).
- ▶ Schlauch ca. 80 mm tief in das Rohr stecken und gegen Verrutschen fixieren.

10.6.3 Siphonanschluss

- ▶ Das Verzweigungsstück muss oberhalb des Siphons liegen.
- ▶ Die Siphon Verbindungsstelle ist gewöhnlich mit einem Stopfen (A) verschlossen (Abb.10-8). Dieser muss entfernt werden!
- ▶ Ablaufschlauch siphon-seitig mit einer Schelle befestigen.

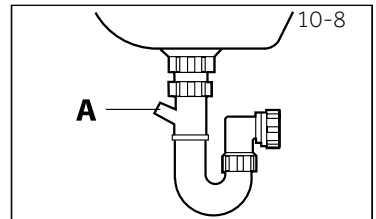

VORSICHT!

- ▶ Wenn der Ablauf zu niedrig ist, bzw. das Schlauchende im Wasser endet, pumpt die Waschmaschine kontinuierlich ab, während gleichzeitig Wasser einläuft (Saugheber-effekt).
- ▶ Der Wasserschlauch darf keinesfalls verlängert werden. Wenn ein längerer Ablaufschlauch benötigt wird, wenden Sie sich an unseren Kundendienst.

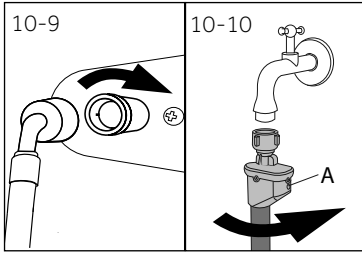

10.7 Frischwasser-Anschluss

Sicherstellen, dass sich in beiden Anschlussenden eine Dichtung befindet.

1. Abgewinkeltes Schlauchende mit dem Gerät verbinden (Abb.10-9). Verschraubung von Hand festziehen.
2. Anderes Ende an einen Kaltwasserhahn mit 3/4" Gewinde schrauben (Abb.10-10).



Hinweis Aqua-Stopp-System:

Das Aqua-Stopp-System schützt vor Wasserschäden, indem im Falle eines undichten Schlauchs automatisch die Frischwasserzufuhr unterbrochen wird. Dies wird durch eine rote Markierung (A) angezeigt. Der Schlauch muss ersetzt werden.

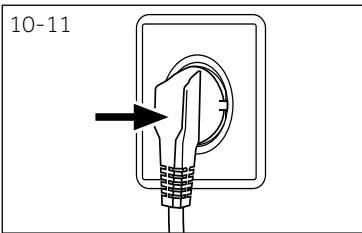

10.8 Elektrischer Anschluss

Vor jedem Anschluss prüfen ob

- ▶ die Stromversorgung dem Typenschild entspricht.
- ▶ die Anschlussdose geerdet und keine Mehrfachdose oder Verlängerung ist.
- ▶ Stecker und Dose sich exakt entsprechen.

Gerätestecker an eine vorschrittmäßig installierte Haushaltssteckdose anschließen (Abb.10-11).



WARNUNG!

- ▶ Stellen Sie sicher, dass stets alle Verbindungen (Stromversorgung, Wasserabfluss und Wasserzufluss) fest, trocken und dicht sind.
- ▶ Achten Sie darauf, dass diese Verbindungen nie geknickt, gequetscht oder verdreht werden.
- ▶ Um Gefahren zu vermeiden lassen Sie ein beschädigtes Netzkabel durch den Kundendienst ersetzen (siehe Garantiekarte).



Hinweis: Hygiene

Nach jeder Neuinstallation, vor der ersten Benutzung, nach längerer Nichtbenutzung und zur regelmäßigen Pflege empfehlen wir das Programm HYGIENE ohne Wäsche aber mit einer geringen Menge Waschmittel in Kammer 2 oder mit Spezialreiniger durchlaufen zu lassen, um mögliche Ablagerungen zu entfernen.

11.1 Ergänzende Daten

	HW100	HW90	HW80	HW70
Spannung in V	220-240 V~/50Hz			
Strom in A	10			
max. Eingangsleistung in W	1900			
Wasserzufuhr-Fließdruck in bar	$0.03 \leq P \leq 1$			
Nettogewicht in kg	74	74	72	64

11.2 Produktabmessungen

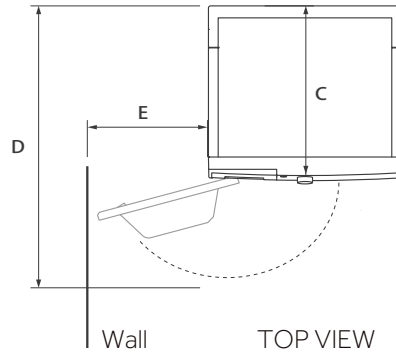
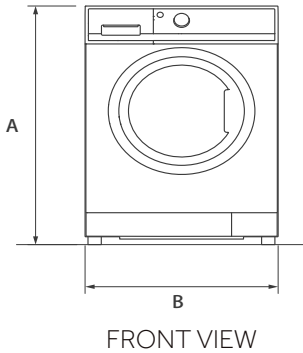

Produktabmessungen	HW100	HW90	HW80	HW70
A Gesamthöhe des Produkts mm	850	850	850	850
B Gesamtbreite des Produkts	595	595	595	595
C Gesamttiefe des Produkts (zur Größe der Hauptsteuerpanel) mm	600	600	550	460
D Türtiefe offen mm	1100	1100	1050	960
E Mindesttürabstand zur angrenzenden Wand mm	400	400	400	400

Hinweis: Die genaue Höhe Ihrer Waschmaschine hängt davon ab, wie weit die Füße von der Basis der Maschine entfernt sind. Der Raum, in dem Sie Ihre Waschmaschine installieren, muss mindestens 40 mm breiter und 20 mm tiefer als die Abmessungen sein.

11.3 Normen und Richtlinien **CE**

Dieses Produkt erfüllt die Anforderungen aller anwendbaren EG-Richtlinien, die eine CE-Kennzeichnung vorsehen.

Wir empfehlen Ihnen unseren Haier Kundendienst und die Verwendung von Original Ersatzteilen.

Sollte eine Störung an Ihrem Gerät auftreten, überprüfen Sie bitte zuerst die Hinweise im Kapitel FEHLERBEHEBUNG.

Wenn Sie dort keine Lösung finden, kontaktieren Sie bitte

- ▶ Ihren Händler vor Ort oder
- ▶ unseren Kundenservice im Internet unter www.haier.com.
Hier finden Sie Service-Telefonnummern sowie die Garantiebedingungen und können eine Reparaturanfrage stellen.

Wenn Sie unseren Kundendienst kontaktieren, halten Sie bitte folgende Gerätedaten bereit; (Diese Informationen finden Sie auf dem Typenschild.):

Modell _____ Serial No. _____

Im Garantiefall ziehen Sie bitte auch die Informationen auf der Garantiekarte zu Rate.

Für allgemeine Geschäftsanfragen nutzen Sie bitte die folgenden Adressen in Europa:

Europäische Haier Adressen			
Land*	Postanschrift	Land*	Postanschrift
Italien	Haier Europe Trading SRL Via De Cristoforis, 12 21100 Verese ITALY	Frankreich	Haier France SAS 3-5 rue des Gravieres 92200 Neuilly sur Seine FRANCE
Spanien Portugal	Haier Iberia SL Pg. Garcia Faria, 49-51 08019 Barcelona SPAIN	Belgien-FR Belgien-NL Niederlande Luxemburg	Haier Benelux SA Anderlecht Route de Lennik 451 BELGIUM
Deutschland Österreich	Haier Deutschland GmbH Konrad-Zuse-Platz 6, 81829 München Germany	Polen Tschechien Ungarn Griechenland Rumänien Russland	Haier Poland Sp. zo.o. Al. Jerozolimskie 181B 02-222 Warszawa POLAND
Großbritannien	Haier Appliances UK Co.Ltd. One Crown Square Church Street East Woking, Surrey, GU21 6HR UK		

* Die Telefonnummern von weiteren Ländern finden Sie im Internet unter www.haier.com





Haier

0020509288W