

hanseatic

HWT9AGT

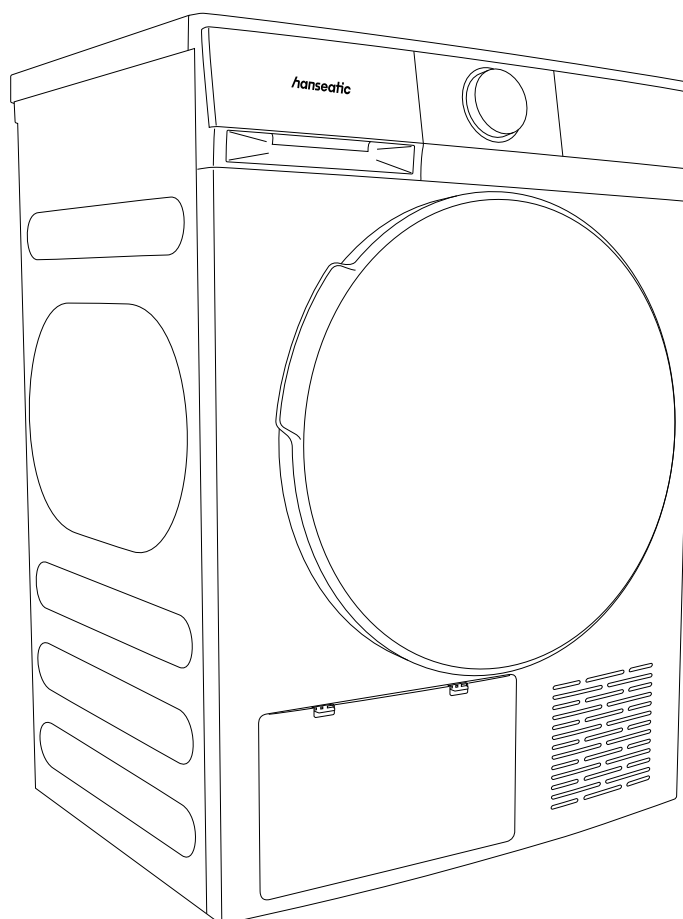

Gebrauchsanleitung

Wärmepumpentrockner

Anleitung/Version:
2501-01628_DE_20250908
Artikelnummer: 47795613
Nachdruck, auch auszugs-
weise, nicht gestattet!

Inhaltsverzeichnis

Begriffs- und Symbolerklärung	DE-3	Tipps zum Trocknen	DE-27
Begriffserklärung	DE-3	Reinigung und Wartung	DE-28
Symbolerklärung	DE-3	Regelmäßige Kontrolle	DE-28
Sicherheit	DE-4	Gerätetür und Feuchtigkeitssensor reinigen	DE-28
Bestimmungsgemäßer Gebrauch	DE-4	Trommel reinigen	DE-29
Sicherheitshinweise	DE-4	Kondenswasserbehälter leeren	DE-29
Lieferung	DE-10	Flusensieb reinigen	DE-30
Lieferumfang	DE-10	Wärmetauscher reinigen	DE-31
Lieferumfang kontrollieren	DE-10	Fehlersuchtable	DE-32
Aufstellung und Anschluss	DE-11	Service	DE-35
Transportieren	DE-11	Beratung, Reklamation und Bestellung	DE-35
Gerät aufstellen	DE-11	Reparaturen und Ersatzteile	DE-35
Gerät ausrichten	DE-12	Abfallvermeidung, Rücknahme und Entsorgung	DE-36
Wasserablaufschauch anbringen (optional)	DE-12	Abfallvermeidung	DE-36
Elektrischen Anschluss herstellen	DE-14	Kostenlose Altgeräte-Rücknahme	DE-36
Vor dem Erstgebrauch	DE-14	Entsorgung	DE-36
Bedienelemente und Geräteteile	DE-15	Verpackung	DE-37
Bedienfeld	DE-16	Anhang	DE-38
Anzeigen im Display	DE-16	Produktdatenblatt gemäß VO (EU) Nr. 2023/2534	DE-38
Anzeige der Trocknungsphase	DE-17	Technische Daten	DE-38
Programmauswahl	DE-18		
Programmtabelle	DE-19		
Trocknungsablauf	DE-22		
Bevor Sie beginnen	DE-22		
Wäsche einfüllen	DE-22		
Programm starten	DE-22		
Programm unterbrechen und fortsetzen	DE-22		
Programm abbrechen oder ändern	DE-22		
Programmende	DE-23		
Nach dem Trocknungsvorgang	DE-23		
Einstellmöglichkeiten	DE-24		
Trocknungsgrad einstellen	DE-24		
Startzeitvorwahl einstellen	DE-24		
Töne aus-/einschalten	DE-25		
Trocknungszeit einstellen	DE-25		
Sicherungsverriegelung ein/ ausschalten	DE-25		
Knitterschutz einstellen	DE-25		
Innenbeleuchtung ein-/ausschalten	DE-26		
UV-Funktion einstellen	DE-26		
Boost-Funktion	DE-26		



Informationen zum Aufstellen
und zum Anschluss des Geräts
finden Sie im Kapitel „Aufstellen
und Anschluss“.

Begriffs- und Symbolerklärung



Bevor Sie das Gerät benutzen, lesen Sie bitte zuerst die Sicherheitshinweise und die Gebrauchsanleitung aufmerksam durch. Nur so können Sie alle Funktionen sicher und zuverlässig nutzen.

Beachten Sie unbedingt auch die nationalen Vorschriften in Ihrem Land, die zusätzlich zu den in dieser Anleitung genannten Vorschriften gültig sind.

Bewahren Sie alle Sicherheitshinweise und Anweisungen für die Zukunft auf. Geben Sie alle Sicherheitshinweise und Anweisungen an den nachfolgenden Verwender des Produkts weiter.

Begriffserklärung

Folgende Signalbegriffe finden Sie in dieser Gebrauchsanleitung.

WARNUNG

Dieser Signalbegriff bezeichnet eine Gefährdung mit einem mittleren Risikograd, die, wenn sie nicht vermieden wird, den Tod oder eine schwere Verletzung zur Folge haben kann.

VORSICHT

Dieser Signalbegriff bezeichnet eine Gefährdung mit einem niedrigen Risikograd, die, wenn sie nicht vermieden wird, eine geringfügige oder mäßige Verletzung zur Folge haben kann.

HINWEIS

Dieser Signalbegriff warnt vor möglichen Sachschäden.

Symbolerklärung

Folgende Symbole finden Sie in dieser Gebrauchsanleitung:



Dieses Symbol verweist auf nützliche Zusatzinformationen.



WARNUNG: Brandgefahr!



Dieses Gerät erfüllt die geltenden europäischen und nationalen Richtlinien. Dies wird durch die CE-Kennzeichnung bestätigt (entsprechende Erklärungen sind beim Hersteller hinterlegt).



Schutzerde



Der Wolltrocknungszyklus dieser Maschine wurde von The Woolmark Company getestet und genehmigt. Der Zyklus eignet sich zum Trocknen von Wollkleidung, die mit „Handwäsche“ gekennzeichnet ist, vorausgesetzt, die Kleidungsstücke werden in einem von Woolmark genehmigten Handwaschgang gewaschen und gemäß den Anweisungen des Herstellers dieser Maschine getrocknet.

Modell: HWT9AGT

Zertifikats-Nr.: M2206



Lesen Sie vor dem Gebrauch alle Anweisungen und Erklärungen. Befolgen Sie die Anweisungen sorgfältig.

Sicherheit

Bestimmungsgemäßer Gebrauch

Dieses Gerät ist zum Trocknen von Textilien in haushaltsüblichen Mengen von maximal 9 kg* konzipiert. Es ist nur zum Trocknen von Textilien bestimmt, die in Wasser gewaschen wurden. Es wurde ausschließlich für den Einsatz im privaten Haushalt konzipiert und ist nicht für eine gewerbliche Nutzung oder Mehrfachnutzung (z. B. Verwendung durch mehrere Parteien in einem Mehrfamilienhaus) ausgelegt.

Wenn die Netzanschlussleitung dieses Gerätes beschädigt wird, muss sie durch den Hersteller oder seinen Kundendienst oder eine ähnlich qualifizierte Person ersetzt werden, um Gefährdungen zu vermeiden.

Verwenden Sie das Gerät ausschließlich wie in dieser Gebrauchsanleitung beschrieben. Jede andere Verwendung gilt als nicht bestimmungsgemäß und kann zu Sachschäden oder sogar zu Personenschäden führen. Der Hersteller übernimmt keine Haftung für Schäden, die durch nicht bestimmungsgemäßen Gebrauch entstanden sind.

Dieses Gerät ist nicht für die Verwendung als Einbaugerät bestimmt.

Personen, die aufgrund ihrer physischen, sensorischen oder geistigen Fähigkeiten oder Unkenntnis nicht in der Lage sind, das Gerät sicher zu bedienen, müssen bei der Benutzung beaufsichtigt werden.

Nehmen Sie keine technischen Veränderungen am Gerät vor.

* Trockengewicht der Wäsche vor dem Waschen

Sicherheitshinweise

Wichtige Sicherheitsanweisungen sorgfältig lesen und für den weiteren Gebrauch aufbewahren.

In diesem Kapitel finden Sie allgemeine Sicherheitshinweise, die Sie zu Ihrem eigenen Schutz und zum Schutz Dritter stets beachten müssen. Beachten Sie zusätzlich die Warnhinweise in den einzelnen Kapiteln zu Bedienung, Reinigung etc.

Risiken für Kinder und bestimmte Personengruppen

WARNUNG

Erstickungsgefahr!

Kinder können sich in der Verpackungsfolie verfangen oder Kleinteile verschlucken und daran ersticken.

- Kinder nicht mit der Verpackungsfolie spielen lassen.
- Kinder daran hindern, Kleinteile vom Gerät abzuziehen oder aus dem Zubehörbeutel zu nehmen und in den Mund zu stecken.

WARNUNG

Verletzungsgefahr!

Kinder und Haustiere können sich beim Spielen in der Trommel einschließen und so in Lebensgefahr geraten.

- Dafür sorgen, dass Kinder keinen Zugriff auf das Gerät haben, wenn sie unbeaufsichtigt sind, gleichgültig, ob das Gerät ein- oder ausgeschaltet ist.
- Das Gerät vor jedem Betrieb prüfen.

WARNUNG

Verletzungsgefahr!

Kinder und bestimmte Personengruppen unterliegen einem erhöhten Risiko, sich beim Umgang mit dem Gerät zu verletzen.

- Dieses Gerät kann von Kindern ab 8 Jahren und darüber sowie von Personen mit verringerten physischen, sensorischen oder mentalen Fähigkeiten oder Mangel an Erfahrung und Wissen benutzt werden, wenn sie beaufsichtigt oder bezüglich des sicheren Gebrauchs des Geräts unterwiesen wurden und die daraus resultierenden Gefahren verstehen.
- Kinder dürfen nicht mit dem Gerät spielen.
- Reinigung und Benutzer-Wartung dürfen nicht durch Kinder ohne Beaufsichtigung durchgeführt werden.
- Kinder unter 3 Jahren sollten ferngehalten werden, sofern sie nicht ständig beaufsichtigt werden.

WARNUNG

Verätzungsgefahr!

Reinigungsmittel verursachen schwere Verätzungen der Haut und schwere Augenschäden. Sie können Verätzungen in Mund und Rachen verursachen oder zum Ersticken führen.

- Verhindern, dass Kinder mit Reinigungsmitteln in Berührung kommen.
- Kinder vom geöffneten Gerät fernhalten. Es können noch Reste von Reinigungsmitteln im Inneren vorhanden sein. Das Wasser im Inneren ist kein Trinkwasser.
- Sofort einen Arzt aufsuchen, wenn das Kind Reinigungsmittel in den Mund bekommen hat.

WARNUNG

Vergiftungsgefahr!

Wasch- und Pflegemittel können gesundheitsschädlich sein.

- Diese Mittel für Kinder und Haustiere unzugänglich aufbewahren.

Risiken im Umgang mit elektrischen Haushaltsgeräten

WARNUNG

Stromschlaggefahr!

Das Berühren spannungsführender Teile kann zu schweren Verletzungen oder zum Tod führen.

- Gerät nur in Innenräumen verwenden.
- Gerät nie in feuchter oder nasser Umgebung verwenden.
- Gerät nicht in Betrieb nehmen oder weiterbetreiben, wenn es
 - sichtbare Schäden aufweist, z. B. die Anschlussleitung defekt ist.
 - Rauch entwickelt oder verbrannt riecht.
 - ungewohnte Geräusche von sich gibt.

In diesen Fällen Netzstecker aus der Steckdose ziehen oder Sicherung ausschalten/herausdrehen und unseren Service kontaktieren (siehe Kapitel „Service“).

- Eingriffe und Reparaturen am Gerät dürfen ausschließlich autorisierte Fachkräfte vornehmen, so wie unser Service (siehe Kapitel „Service“).
- Eigenständige Reparaturen an dem Gerät können Sach- und Personenschäden verursachen, und die Haftungs- und Garantieansprüche ver-

- fallen. Niemals versuchen, das Gerät selbst zu reparieren.
- Bei Reparaturen dürfen ausschließlich Teile verwendet werden, die den ursprünglichen Gerätedaten entsprechen.
 - Prüfen, ob seitens des zuständigen Stromversorgers Vorschriften bestehen, die den Anschluss von Wäschetrocknern betreffen. Wir empfehlen die Verwendung eines pulssensitiven Fehlerstrom-Schutzschalters (FI-Schalter).
 - Das Gerät entspricht der Schutzklasse I und darf nur an eine Steckdose mit ordnungsgemäß installiertem Schutzleiter angeschlossen werden. Beim Anschließen darauf achten, dass die richtige Spannung anliegt. Nähere Informationen hierzu finden Sie auf dem Typschild.
 - Falls der Netzstecker nach dem Anschluss nicht mehr zugänglich ist, muss eine allpolige Trennvorrichtung gemäß Überspannungskategorie III in der Hausinstallation mit mindestens 3 mm Kontaktabstand vorgeschaltet sein; ziehen Sie gegebenenfalls eine Fachkraft zurate (siehe Kapitel „Service“).
 - Das Gerät darf nicht über eine externe Schaltvorrichtung wie z. B. eine Zeitschaltuhr versorgt werden oder mit einem Schaltkreis verbunden sein, der regelmäßig durch eine Einrichtung ein- und ausgeschaltet wird.
 - Gerät, Netzstecker und Netzkabel von offenem Feuer und heißen Flächen fernhalten.
 - Netzkabel nicht knicken oder klemmen und nicht über scharfe Kanten legen.
 - Wenn die Netzanschlussleitung dieses Gerätes beschädigt wird, muss sie durch den Hersteller oder seinen Kundendienst oder eine ähnlich qualifizierte Person ersetzt werden, um Gefährdungen zu vermeiden.
 - Keine Gegenstände in oder durch die Gehäuseöffnungen stecken und sicherstellen, dass auch Kinder keine Gegenstände hineinstecken können.
 - Netzstecker nie am Netzkabel aus der Steckdose ziehen, immer den Netzstecker selbst anfassen.
 - Netzstecker niemals mit feuchten Händen anfassen.
 - Netzkabel und Netzstecker nie in Wasser oder andere Flüssigkeiten tauchen.
 - Im Fehlerfall sowie vor Reinigung und Wartung den Netzstecker ziehen bzw. die Sicherung ausschalten/herausdrehen.
 - Gerät niemals mit einem Hochdruck- oder Dampfreiniger reinigen.
 - Gerät regelmäßig auf Schäden prüfen.

 **WARNUNG****Brandgefahr!**

Unsachgemäßer Umgang mit dem Gerät kann zu einem Brand und zu Sachschäden führen.

- Das Gerät beinhaltet das umweltfreundliche, aber brennbare Kältemittel R290. Offenes Feuer und Zündquellen vom Gerät fernhalten.

- Den Kältemittelkreislauf nicht beschädigen.
- Gerät nur an eine ordnungsgemäß installierte Schutzkontakt-Steckdose anschließen. Der Anschluss an eine Steckdosenleiste oder eine Mehrfachsteckdose ist unzulässig.
- Beachten, dass der Trommelrockner nicht benutzt werden darf, wenn industrielle Chemikalien für die Reinigung benutzt worden sind.
- Beachten, dass das Flusensieb regelmäßig zu reinigen ist.
- Beachten, dass Flusen um den Trockner herum nicht angesammelt werden dürfen.
- Belüftungsöffnungen im Gerätegehäuse nicht verschließen.
- Keine ungewaschenen Wäschestücke im Trommelrockner trocknen.
- Wäschestücke, die z. B. mit Speiseöl, Aceton, Alkohol, Benzin, Petroleum, Kerosin, Fleckenentferner, Terpentin, Wachs oder Wachsentsferner verschmutzt worden sind, sollten vor dem Trocknen im Trommelrockner in heißem Wasser mit einer zusätzlichen Menge Waschmittel gewaschen werden.
- Gegenstände, wie z. B. Schaumgummi (Latexschaumgummi), Duschhauben, wasserdichte Textilien, gummierte Artikel und Kleidungsstücke oder Kopfkissen mit Schaumgummiflocken, sollten im Trommelrockner nicht getrocknet werden.
- Weichspüler oder ähnliche Produkte sollten so verwendet werden, wie es in den Anweisungen für den Weichspüler festgelegt ist.
- Alle Gegenstände aus den Taschen wie z. B. Feuerzeuge und Zündhölzer sind zu entfernen.
- Den Trommelrockner niemals vor dem Ende des Trockenzyklus ausschalten, es sei denn, alle Wäschestücke werden rasch entnommen und so ausgebreitet, dass die Wärme abgegeben werden kann.
- Beachten, dass Ventilationsöffnungen nicht durch Teppichboden verstopft werden dürfen.
- Das Gerät nicht auf Teppichboden stellen. Es wird sonst nicht ausreichend belüftet, kann überhitzen und so beschädigt werden.

 **WARNUNG**

Explosionsgefahr!

Unsachgemäßer Umgang mit dem Gerät kann zu einem Brand und zu Explosionen führen.

- Weil Brandgefahr besteht, dürfen Textilien oder Produkte niemals getrocknet werden,
 - wenn industrielle Chemikalien für die Reinigung benutzt worden sind (z. B. in einer Chemischen Reinigung);
 - die überwiegend Schaumgummi-, Gummi- oder gummiähnliche Anteile enthalten. Gegenstände wie z. B. Schaumgummi (Latexschaumgummi), Duschhauben, wasserdichte Textilien, gummierte Artikel und Kleidungsstücke oder Kopfkissen mit Schaumgummiflocken.
 - die mit Füllungen versehen und beschädigt sind (z. B. Kissen oder Jacken). Die herausfallende Füllung kann einen Brand verursachen.

- In dem Gerät keine Textilien aufbewahren, die kurz zuvor mit chemischen Reinigungsmitteln wie Testbenzin oder Fleckentferner behandelt wurden. Solche Textilien zunächst auslüften und trocknen lassen.
- Keine brennbaren oder leicht entzündlichen Flüssigkeiten in der Nähe des Geräts aufbewahren.
- Keine brennenden oder leicht entflammbaren Gegenstände in der Nähe des Geräts aufstellen.
- Den Bereich um das Gerät herum sauber halten. Staub von Kohle oder Mehl kann sich entzünden.

WARNUNG

Verbrennungsgefahr!

Unsachgemäßer Umgang mit dem Gerät kann zu Verbrennungen führen.

- Das Glas der Tür kann während des Betriebs heiß werden. Das Glas während des Betriebs nicht berühren.
- Den Wasserablaufschlauch während des Abpumpens nicht berühren.

WARNUNG

Verletzungsgefahr!

Unsachgemäßer Umgang mit dem Gerät kann zu Verletzungen führen.

- Das Gerät ist sehr schwer. Niemals alleine, sondern immer zu zweit transportieren oder tragen.
- Alle Hindernisse auf dem Transportweg und dem Aufstellort beseitigen, wie z. B. Türen öffnen und auf dem Boden liegende Gegenstände wegräumen.
- Geöffnete Gerätetür nicht zum Abstützen verwenden.

- Beachten, dass das Gerät nicht aufgestellt werden darf hinter einer verschließbaren Tür, einer Schiebetür oder einer Tür mit einem Scharnier, das dem Türscharnier des Trommelrockners so gegenüberliegt, dass ein vollständiges Öffnen der Tür des Trockners eingeschränkt ist.

WARNUNG

Gesundheitsrisiko!

Der Konsum von Kondenswasser stellt ein Gesundheitsrisiko dar.

- Auf keinen Fall das Kondenswasser trinken.

Beschädigungsgefahren

HINWEIS

Gefahr von Sachschäden!

Unsachgemäßer Umgang mit dem Gerät kann zu Beschädigungen führen.

- Soll das Gerät mit einer Transportkarre gefahren werden, muss es so angehoben werden, wie es auf der Verpackung gezeigt ist. Das Gerät stets senkrecht transportieren.
- Vor der Inbetriebnahme das gesamte Verpackungsmaterial entfernen.
- Steht das Gerät in einem frostgefährdeten Raum, kann bei Minusgraden das Restwasser im Gerät gefrieren und Schäden verursachen. Deshalb bei Frostgefahr das Restwasser entfernen.
- Das Gerät nicht auf andere Geräte stellen und nicht als Untersatz für andere Geräte verwenden (z. B. für Waschmaschinen). Nicht auf das Gerät setzen oder stellen.

- Bei Teppich, Teppichboden, Parkett oder einem Holzbalkenboden eine stabile Holzplatte (mindestens 60 × 60 cm) unter das Gerät legen.
 - Den Wasserablaufschlauch nicht verlängern und nicht durch einen anderen Schlauch ersetzen.
 - Der Wasserablaufschlauch darf nicht geknickt oder verdreht sein.
 - Die Krümmung des Wasserablaufschlauchs muss sich mindestens 60 cm und höchstens 100 cm über dem Boden befinden, um eine einwandfreie Funktion des Wasserablaufs zu gewährleisten.
 - Der Wasserablaufschlauch muss in dem Halteclip am Abflussbecken eingehängt werden. Das Schlauchende darf nicht in das abgepumpte Wasser eintauchen.
 - Die Tür nie belasten oder sich auf die Tür lehnen.
 - Nie mehr als 9 kg Textilien auf einmal trocknen.
 - Nie versuchen, die Tür bei laufendem Programm oder nach Ende eines Programms mit Gewalt zu öffnen.
 - Zum Reinigen des Geräts keine scharfen oder schmirgelnden Putzmittel verwenden. Diese können die Oberflächen beschädigen und die Türdichtung spröde und brüchig machen.
 - Zum Reinigen der Gummimanschette keine spitzen, scharfen oder kantigen Gegenstände benutzen.
 - Das Gerät niemals mit einem Wasserstrahl oder einem Hochdruckreiniger abspritzen.
 - Das Gerät nicht ohne Flusensieb betreiben.
-

Lieferung

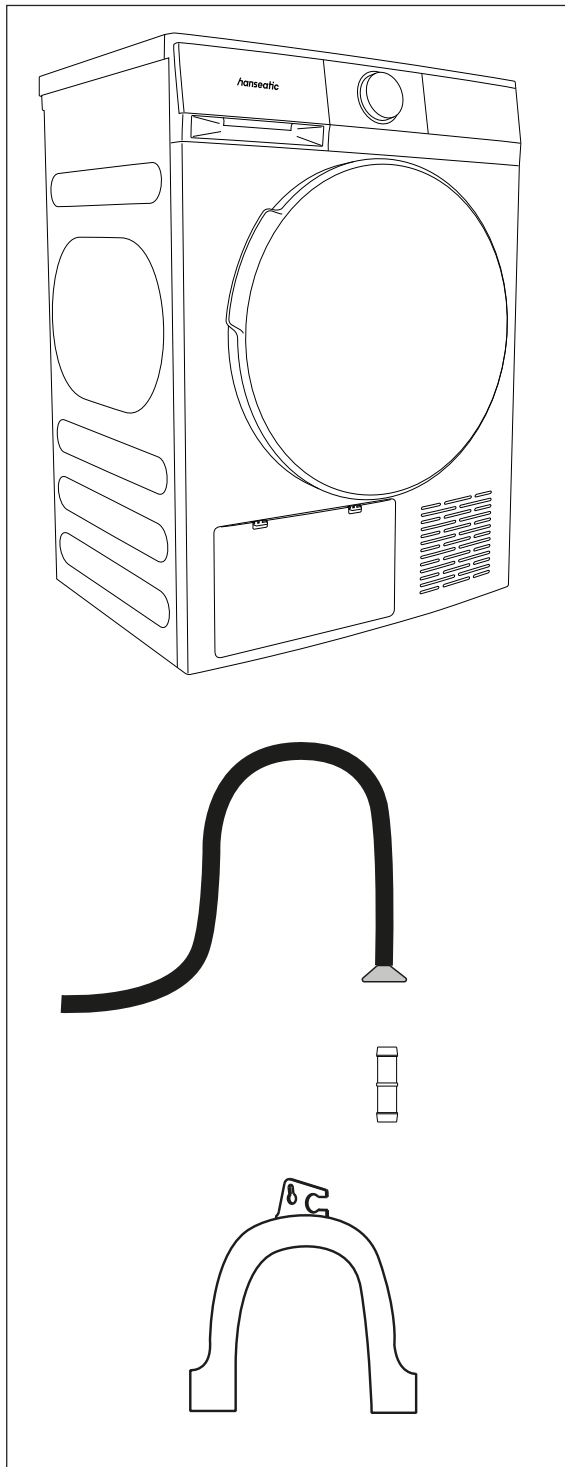

Lieferumfang

- 1× Wärmepumpentrockner
- 1× Wasserablaufschlauch
- 1× Verbindungsstück
- 1× Halterung
- 1× Gebrauchsanleitung

Lieferumfang kontrollieren

1. Transportieren Sie das Gerät an einen geeigneten Standort und packen Sie es aus (siehe Kapitel „Aufstellung und Anschluss“).
2. Entfernen Sie alle Verpackungsteile, Kunststoffprofile, Klebestreifen und Schaumpolster.
3. Prüfen Sie, ob die Lieferung vollständig ist.
4. Kontrollieren Sie, ob das Gerät Transportschäden aufweist.
5. Sollte die Lieferung unvollständig sein oder das Gerät einen Transportschaden aufweisen, nehmen Sie bitte Kontakt mit unserem Service auf (siehe Kapitel „Service“).

WARNUNG

Stromschlaggefahr!

Das Berühren spannungsführender Teile kann zu schweren Verletzungen oder zum Tod führen.

- Nie ein beschädigtes Gerät in Betrieb nehmen.

Aufstellung und Anschluss

Transportieren

VORSICHT

Verletzungsgefahr!

Unsachgemäßer Umgang mit dem Gerät kann zu Verletzungen führen.

- Das Gerät ist sehr schwer. Niemals allein transportieren oder tragen, sondern immer mindestens zu zweit.

HINWEIS

Gefahr von Sachschäden!

Unsachgemäßer Umgang mit dem Gerät kann zu Beschädigungen führen.

- Soll das Gerät mit einer Transportkarre gefahren werden, muss es so angehoben werden, wie es auf der Verpackung gezeigt ist. Kann das Gerät nicht aufrecht transportiert werden, kann es bis zu 30° geneigt werden.
- Vorsichtig bewegen. Nicht an hervorstehenden Teilen des Geräts anheben oder ziehen. Die Trocknertür darf nicht als Tragegriff verwendet werden.
- Beachten, dass das Gerät nicht aufgestellt werden darf hinter einer verschließbaren Tür, einer Schiebetür oder einer Tür mit einem Scharnier, das dem Türscharnier des Trommelrockners so gegenüberliegt, dass ein vollständiges Öffnen der Tür des Trockners eingeschränkt ist.

- Prüfen Sie, ob die Transportwege und der Aufstellort für das Gewicht des Geräts geeignet sind. Im Zweifelsfall fragen Sie Ihren Vermieter oder Ihre Hausverwaltung.

Gerät aufstellen

- Stellen Sie das Gerät an einem frostsicheren Ort mit Belüftungsmöglichkeiten auf.
- Idealerweise stellen Sie das Gerät neben Ihrer Waschmaschine auf.
- Das Gerät darf nicht ohne Stapelbausatz auf eine Waschmaschine gestellt werden.
- Das Gerät benötigt mindestens 2 cm Abstand zu seitlichen Wänden und zur rückwärtigen Wand.
- Achten Sie darauf, dass
 - der Netzstecker auch nach dem Aufstellen des Geräts leicht zugänglich ist,
 - in der unmittelbaren Umgebung des Geräts die Luft frei zirkulieren kann,
 - die Lüftungsgitter an der Vorder- und auf der Geräterückseite frei sind.
- Stellen Sie das Gerät auf einen festen, ebenen, sauberen und trockenen Untergrund. Das Gerät darf nicht auf abschüssigem, flexiblem und unebenem Untergrund aufgestellt werden.
- Die Standfüße dürfen nicht vom Gerät entfernt werden.
- Stellen Sie das Gerät nicht auf einen Teppich oder Teppichboden. So wird das Gerät nicht ausreichend belüftet und kann überhitzen. Der Bodenabstand darf nicht mit Teppichen, Holzstreifen etc. beschränkt werden.
- Legen Sie bei Teppich, Teppichboden, Parkett oder einem Holzbalkenboden eine stabile Holzplatte (mindestens 60 × 60 cm, 3 cm dick) unter das Gerät.

Gerät ausrichten

HINWEIS

Gefahr von Sachschäden!

Unsachgemäßer Umgang mit dem Gerät kann zu Beschädigungen führen.

- Niemals die verstellbaren Füße entfernen.

1. Prüfen Sie mit einer Wasserwaage, ob das Gerät waagrecht steht.
2. Um das Gerät auszurichten, schrauben Sie den Schraubfuß mit der Hand bzw. mithilfe eines Schraubendrehers hinein oder heraus.
Um den Schraubfuß herauszuschrauben, gegen den Uhrzeigersinn drehen;
Um den Schraubfuß hineinzuschrauben, im Uhrzeigersinn drehen.
3. Wiederholen Sie dies für den anderen Schraubfuß, bis das Gerät waagrecht und fest steht.

Wasserablaufschlauch anbringen (optional)

WARNUNG

Verbrühungsgefahr!

Das Ablaufwasser ist sehr heiß. Wenn es mit Haut in Kontakt kommt, kann es zu Verbrühungen führen.

- Wasserablaufschlauch am Ausguss oder an der Badewanne befestigen, damit er nicht durch den beim Abpumpen entstehenden Rückstoß wegrutschen kann.
- Bei Ausgüssen darauf achten, dass der Querschnitt der Abflussleitung groß genug ist, so dass der Ausguss nicht überlaufen kann.

HINWEIS

Gefahr von Sachschäden!

Es besteht Überschwemmungsgefahr, falls sich der Wasserablaufschlauch löst.

- Schießen Sie den Wasserablaufschlauch so an, dass er fest sitzt.

HINWEIS

Gefahr von Sachschäden!

Unsachgemäßer Umgang mit dem Gerät kann zu Sachschäden führen.

- Nur den mitgelieferten Wasserablaufschlauch verwenden.
- Den Wasserablaufschlauch nicht verlängern oder durch einen anderen Schlauch ersetzen.
- Den Wasserablaufschlauch nicht knicken oder verdrehen.
- Darauf achten, dass niemand über den Wasserablaufschlauch stolpern kann.
- Darauf achten, dass das Ausgussbecken sich nicht höher als 80 cm über dem Boden befindet. Nur so ist eine einwandfreie Funktion des Wasserablaufs zu gewährleisten.
- Darauf achten, dass der Abstand des Wasserablaufschlauchs zum Ausgussbecken nicht mehr als 100 cm beträgt.
- Darauf achten, dass das Schlauchende nicht in das abgepumpte Wasser eintaucht.

Wenn Sie den Wasserablaufschlauch anschließen, wird das Kondenswasser aus dem Gerät direkt darüber abgeleitet und fließt nicht mehr in den Kondenswasserbehälter (7).

Es kann vorkommen, dass die Anzeige „Kondenswasserbehälter leeren“ leuchtet, auch wenn der Wasserablaufschlauch angeschlossen ist. In diesem Fall stellen Sie sicher, dass der Wasserablaufschlauch korrekt verlegt ist (nicht geknickt) und dass der Abstand des Wasserablaufschlauchs zum Ausgussbecken nicht mehr als 100 cm beträgt.

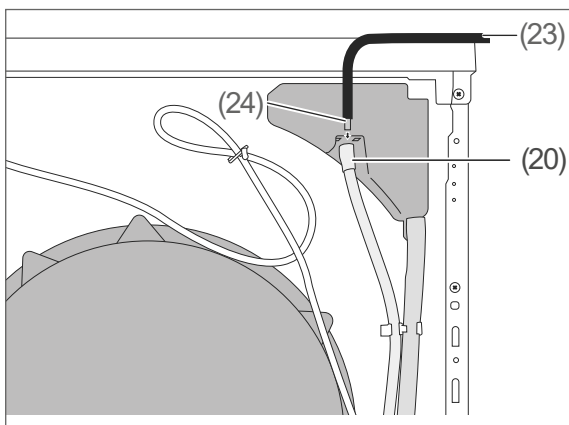
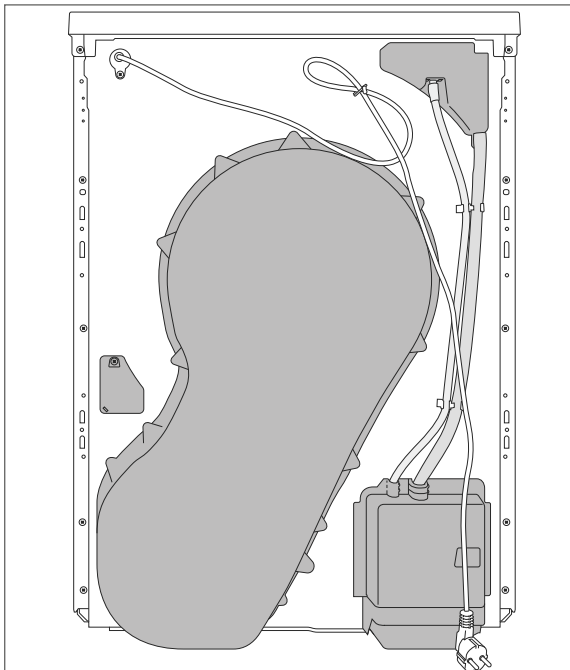

1. Nehmen Sie das Ende des Wasserschlauchs (20) an der Geräterückseite vorsichtig aus der Öffnung. Verwenden Sie zum Herausnehmen des Wasserschlauchs kein Werkzeug.

2. Verbinden Sie den Wasserablaufschlauch (23) mit dem Wasserschlauch, indem Sie das Verbindungsstück (24) in beide Schlauchenden stecken.

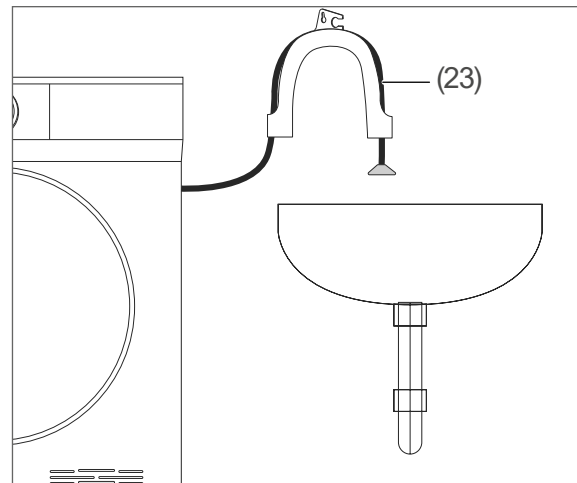

3. Befestigen Sie den Wasserablaufschlauch in dem Abfluss oder platzieren Sie den Wasserablaufschlauch in der Halterung, und befestigen Sie die Halterung am Rand des Ausgussbeckens.

Elektrischen Anschluss herstellen

WARNUNG

Stromschlaggefahr!

Das Gerät arbeitet mit gefährlicher Spannung.

- Nicht in Betrieb nehmen, wenn das Netzkabel defekt ist oder das Gerät andere sichtbare Schäden aufweist.
- Das Gerät niemals über eine Mehrfachsteckdose oder ein Verlängerungskabel anschließen.
- Das Netzkabel des Trockners ist mit einem speziellen Stecker ausgestattet. Dieser Stecker muss an eine geerdete Steckdose angeschlossen werden, die wie am Typenschild angezeigt durch eine Sicherung mit 16 Ampere abgesichert ist. Die Sicherungsstromstärke der mit der Steckdose verbundenen Stromleitung muss ebenfalls 16 Ampere betragen. Wenden Sie sich an eine Elektrik-Fachkraft, falls Sie nicht über solch eine Steckdose oder Sicherung verfügen.

-
- Stecken Sie den Netzstecker in eine vorschriftsmäßig installierte, ausreichend abgesicherte Schutzkontakt-Steckdose (220–240 V~, 50 Hz, 16 A).

Vor dem Erstgebrauch

1. Lassen Sie das Gerät nach dem Transport und dem Aufstellen 2 Stunden aufrecht stehen.
2. Reinigen Sie die Trommel anschließend von innen mit einem weichen Tuch.
3. Legen Sie einige saubere, trockene Tücher in die Trommel.
4. Drücken Sie die An/Aus-Taste (9). Das Display leuchtet auf.
5. Wählen Sie das Programm „Auffrischen“ mit dem Programmwähler (1) aus.
6. Starten Sie das Programm, indem Sie die Start/Pause-Taste (10) drücken.
7. Folgen Sie nach Abschluss des Programms den Anweisungen im Kapitel „Reinigung und Wartung“.

Während des Betriebs erzeugt der Kompressor etwas Lärm. Das ist völlig normal.

Bedienelemente und Geräteteile

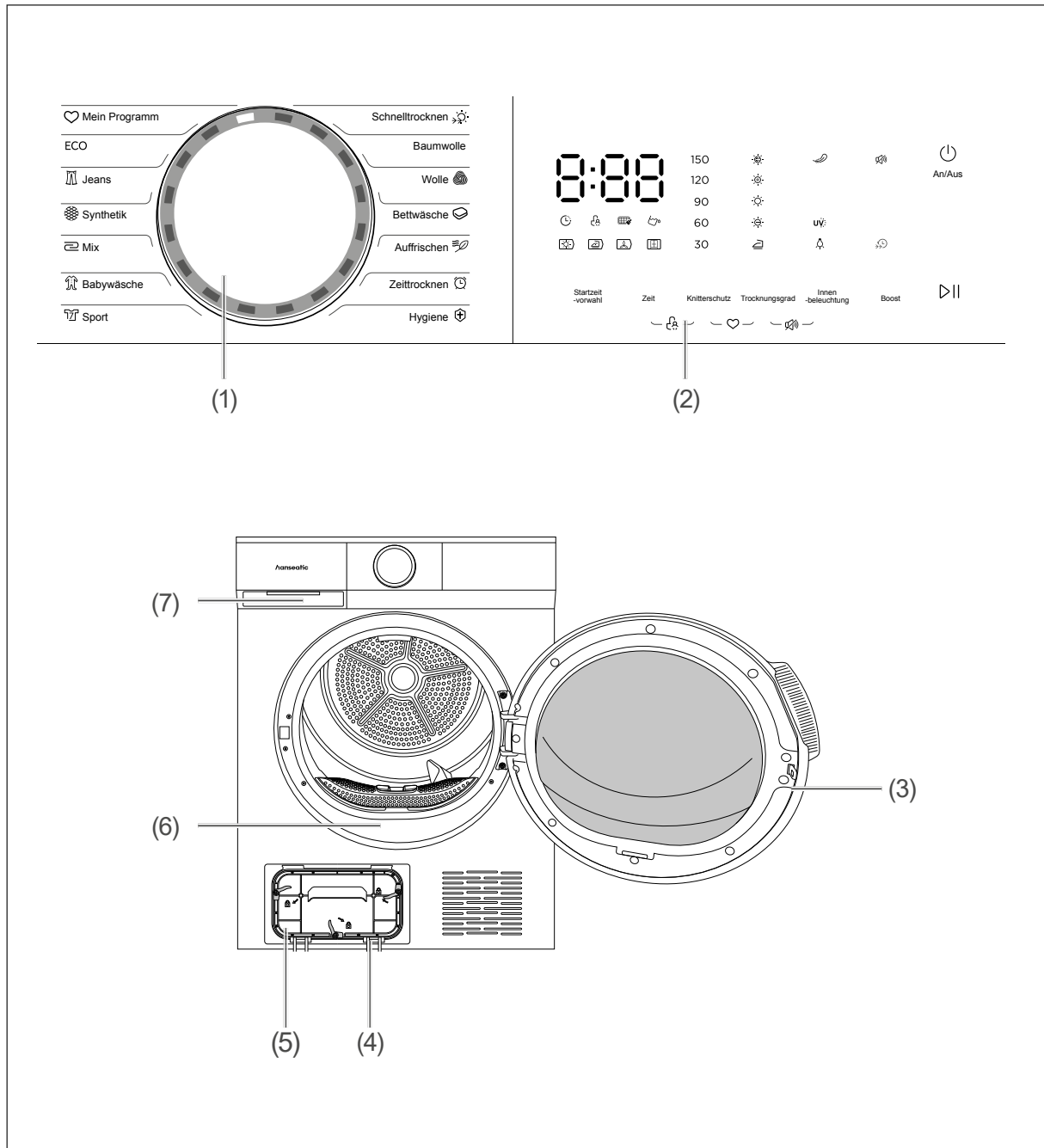

- | | |
|--------------------|---------------------------------|
| (1) Programmwähler | (5) Abdeckung für Wärmetauscher |
| (2) Bedienfeld | (6) Flusensieb |
| (3) Gerätetür | (7) Kondenswasserbehälter |
| (4) Wartungsklappe | |

Bedienfeld

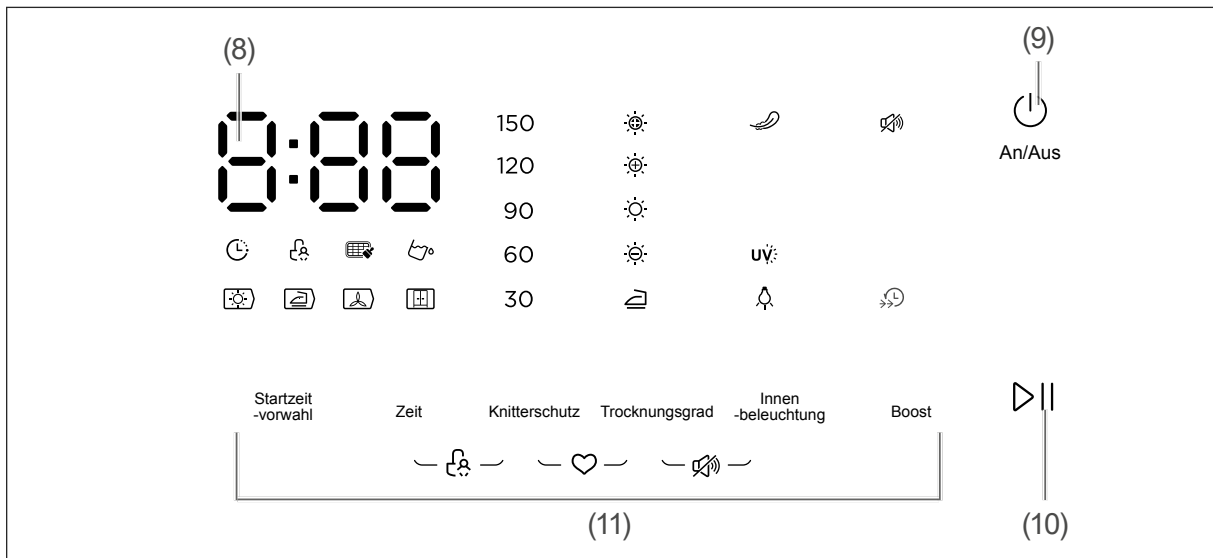

(8) Display

(10) Start/Pause-Taste

(9) An-/Aus-Taste

(11) Optionen-Tasten

Anzeigen im Display



Warnung: Kondenswasserbehälter leeren



Trocknungsphase Bügeltrocken



Warnung: Filter reinigen



Trocknungsphase Abkühlen



Trockengrad: Bügeltrocken



Trocknungsphase Schranktrocken



Trockengrad: Ultratrocken



Knitterschutz



Trockengrad: Extratrocken



Stummschaltung



Trockengrad: Schranktrocken



UV-Licht



Trockengrad: Leicht trocken



Innenbeleuchtung



Startzeitvorwahl



Sicherungsverriegelung



Trocknungsphase Trocknung



Boost

Anzeige der Trocknungsphase

Im Bedienfeld befindet sich unterhalb des Displays die Anzeige der Trocknungsphase.



Trocknet



Bügeltrocken



Abkühlen



Schranktrocken



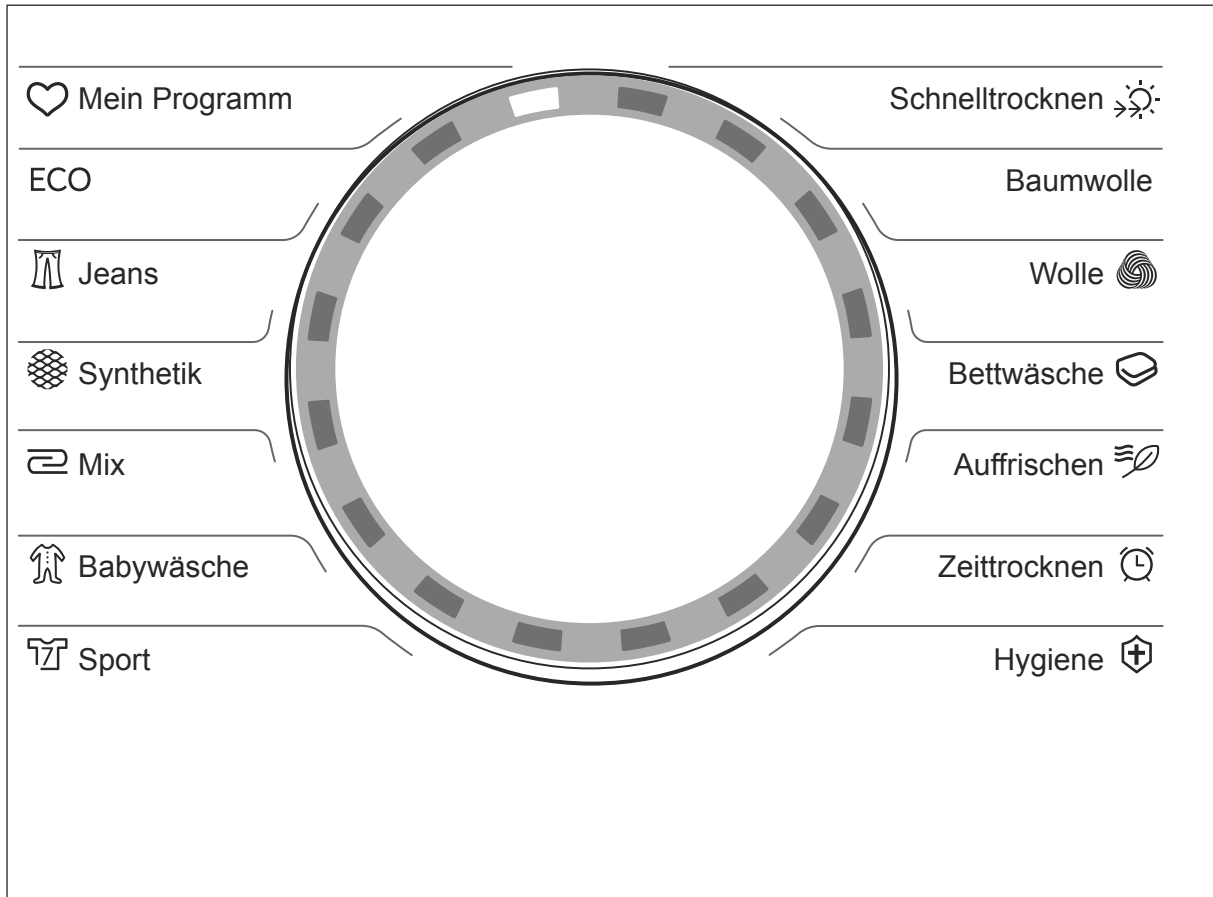

 Die Anzeige leuchtet während des gesamten Programms. Bei Beginn eines weiteren Programmschritts leuchtet die entsprechende Trocknungsphasen-Anzeige auf. Sobald eine Trocknungsphase abgeschlossen ist, erlischt die zugehörige Anzeige.

Programmauswahl



Programmtabelle

Programm	Beschreibung
Mein Programm	Definieren und speichern Sie Ihr Lieblingsprogramm.
ECO	Für ein- oder mehrlagige Baumwollwäsche, die für das direkte Tragen vollständig getrocknet werden soll.
Jeans	Zum Trocknen von Jeans oder Freizeitkleidung, die in der Waschmaschine mit hoher Geschwindigkeit geschleudert wird.
Synthetik	Zum Trocknen von dünnen synthetischen Textilien, die nicht gebügelt werden, wie z.B. pflegeleichte Hemden, Babytücher oder Socken.
Mix	Für Mischgewebe aus Baumwolle und Synthetik.
Babywäsche	Zum Trocknen kleiner Mengen von Babykleidung.
Sport	Zum Trocknen von Sportbekleidung und dünnen Textilien aus Polyester, die nicht gebügelt werden.
Schnelltrocknen	Für pflegeleichte Wäsche (kleine Mengen dünner Synthetikstoffe), wie Hemden und Blusen, die mit einer Knitterschutzfunktion ausgestattet sind, um den Bügelaufwand zu minimieren.
Baumwolle	Für ein- oder mehrlagige Baumwollwäsche, die für die direkte Lagerung vollständig getrocknet werden soll.
Wolle	Geeignet für die Hilfstrocknung von maschinenwaschbarer Wollkleidung.
Bettwäsche	Zum Trocknen von Bettwäsche, Bettlaken oder anderen großen Teilen.
Auffrischen	Zum Auffrischen von Kleidung, die lange Zeit in einem geschlossenen Raum aufbewahrt wurde, oder zum Entfernen von Gerüchen. Min. 20 min bis max. 180 Min. (in 10-Min.-Schritten)
Zeittrocknen	Zum Trocknen einzelner Teile oder zur Vervollständigung der Trocknung mehrlagiger Gewebe mit unterschiedlichem Trocknungsverhalten, wie z. B. Jacken, Kissen oder voluminöse Teile. Min. 10 Min. bis max. 150 Min. (in 10 Min.-Schritten)
Hygiene	Zum Sterilisieren von Trockenkleidung, insbesondere von langzeithitzebeständiger Kleidung. Leichte und feine Kleidungsstücke sind für dieses Programm nicht geeignet.

Programm	Beladung max. (kg)	Restfeuchte, ca. (%)	Dauer (Stunden: Minuten)	Energieverbrauch (kWh)	Lautstärke (dB)	Waschmaschine Schleudergeschwindigkeit (U/min)
ECO ^{*)}	9	0	4:59	1,25	60	1000
	4,5	0	3:00	0,65	/	1000
Baumwolle	9	0	3:40	2,3		1000
	4,5	0	2:30	1,2		1000
Baumwolle extra (Baumwolle + ) Boost-Funktion aktiv	9	-3	4:00	2,5	/	1000
	4,5	-3	2:50	1,4	/	1000
Baumwolle bügelfertig (Baumwolle + ) Boost-Funktion aktiv	9	12	2:50	1,6	/	1000
	4,5	12	2:10	0,9	/	1000
Synthetik	2,5	2	1:30	0,75	/	800
Synthetik extra (Synthetik + )	2,5	0	1:40	0,9	/	800
Synthetik bügelfertig (Synthetik + )	2,5	12	1:20	0,6	/	800
Wolle	1	6	3:30	1,6	/	/
Jeans	4	0	2:30	1,2	/	1000
Bettwäsche	5	0	3:30	1,7	/	1000
Sport	3	0	1:30	0,9	/	/
Auffrischen	2	/	0:20-3:00	/	/	/
Zeittrocknen	3	/	0:10-2:30	/	/	/
Mix	6	0	2:50	1,4	/	1000

Programm	Beladung max. (kg)	Restfeuchte, ca. (%)	Dauer (Stunden: Minuten)	Energieverbrauch (kWh)	Lautstärke (dB)	Waschmaschine Schleudergeschwindigkeit (U/min)
Schnelltrocknen	3	1	1:30	0,9	/	1200
Babywäsche	3	0	2:25	1,2	/	1000
Hygiene	5	/	3:00	1,5	/	/
Mein Programm	/	/	/	/	/	/

- ^{*)} Das ECO-Programm dient zur Bewertung der Einhaltung der EU-Verordnungen 2023/2533 und 2023 /2534 für Ökodesign und Energiekennzeichnung, gemessen gemäß EN 61121.
 Akustische Luftschallemissionen: 60 dB
 Das ECO-Programm ist für das Trocknen normaler nasser Baumwollwäsche geeignet und ist das effizienteste Programm in Bezug auf den Energieverbrauch für Baumwolle.
 Das Beladen des Wäschetrockners bis zur maximalen Kapazität für die jeweiligen Programme trägt zur Energieeinsparung bei.
 Das ECO-Programm eignet sich für das Trocknen normaler nasser Baumwollwäsche und ist das effizienteste Programm in Bezug auf den Energieverbrauch für Baumwolle.
 Die für andere Programme als das Eco-Programm angegebenen Werte sind nur Richtwerte.

Alle Werte in der Tabelle wurden in Übereinstimmung mit dem Standard EN 61121:2013 ermittelt. Verbrauchswerte können je nach Stoffart, Schleudergeschwindigkeit, Umgebungsbedingungen und Spannungswerten von den Werten in der Tabelle abweichen.

Trockungsablauf

Bevor Sie beginnen

- Lesen Sie das Kapitel „Sicherheit“.
- Bereiten Sie das Gerät vor, wie im Kapitel „Aufstellung und Anschluss“ beschrieben.

Wäsche einfüllen

1. Öffnen Sie die Gerätetür (3) indem Sie den Türgriff leicht nach vorne ziehen.
2. Füllen Sie die Wäsche ein. Beachten Sie dabei die Tipps im Kapitel „Tipps zum Trocknen“.
Überschreiten Sie das zulässige Maximalgewicht nicht und klemmen Sie keine Wäschestücke in der Türöffnung ein.
3. Drücken Sie die Gerätetür zu, so dass sie mit einem hörbaren Klick einrastet.

Programm starten

1. Drücken Sie die An/Aus-Taste (9).
Das Display leuchtet auf.
2. Suchen Sie im Kapitel „Programmtabelle“ das zu Ihrer Wäsche passende Programm aus, und stellen Sie es mit dem Programmwähler (1) ein.
3. Passen Sie ggf. das gewählte Programm weiter an die Beschaffenheit Ihrer Wäsche an, indem Sie voreingestellte Einstellungen mithilfe der Optionen-Tasten (11) im Bedienfeld (2) ändern (siehe Kapitel „Einstellmöglichkeiten“).
4. Um das Programm zu starten, drücken Sie die Start/Pause-Taste (10).
Das Gerät beginnt zu arbeiten. Die Anzeigen im Display blinken, und die angezeigte Restzeit wird im Display (8) automatisch angepasst.



Die Restzeitanzeige variiert zwischen- durch, je nachdem welche Restfeuchte vom Sensor ermittelt wird.

„Warnung: Kondenswasserbehälter“ leeren und „Warnung: Filter reinigen“ leuchten zur Erinnerung zu Beginn jedes Trockenvorgangs auf. Sie erlöschen während des Vorgangs wieder.

Programm unterbrechen und fortsetzen

! HINWEIS

Brand-/Beschädigungsgefahr!
Unsachgemäßer Umgang mit dem Gerät kann zum Brand/Defekt führen.

- Niemals versuchen, die Gerätetür bei laufendem Programm oder nach Ende eines Programms mit Gewalt zu öffnen.

- Wenn Sie das laufende Programm anhalten möchten, z. B. um Wäsche nachzulegen, drücken Sie die Start/Pause-Taste (10).
Zum Fortsetzen des Programms drücken Sie erneut die Start/Pause-Taste.

Programm abbrechen oder ändern

1. Um ein laufendes Programm abzubrechen oder zu ändern, drücken Sie die An/Aus-Taste (9).
Das Gerät schaltet sich aus.
2. Schalten Sie das Gerät wieder ein, und wählen Sie mit dem Programmwähler (1) ein neues Programm aus.
3. Um das neue Programm zu starten, drücken Sie die Start/Pause-Taste (10).

Programmende

Wenn das Trocknungsprogramm beendet ist, zeigt das Display „End“ an.

- Öffnen Sie die Gerätetür (3), und nehmen Sie die Wäsche aus der Trommel.



Wenn die Wäsche nicht aus der Trommel genommen wird, startet nach ein paar Minuten automatisch die Funktion „Knitterschutz“. Sie dauert standardmäßig 30 Minuten. Sie können die Funktion auf 30-60-90-120-150 Minuten verlängern, siehe Kapitel „Knitterschutz einstellen“. Alle Programme außer „Wolle“ verfügen über diese Funktion.



Reinigen Sie nach jedem Programm das Flusensieb.

Leeren Sie den Wassertank nach jedem Programm.

Nach dem Trocknungsvorgang

1. Schalten Sie das Gerät aus, indem Sie die An/Aus-Taste (9) drücken.
2. Öffnen Sie die Gerätetür (3), und nehmen Sie die getrockneten Kleidungsstücke heraus.
3. Befolgen Sie die Anweisungen im Kapitel „Reinigung und Wartung“.

Einstellmöglichkeiten

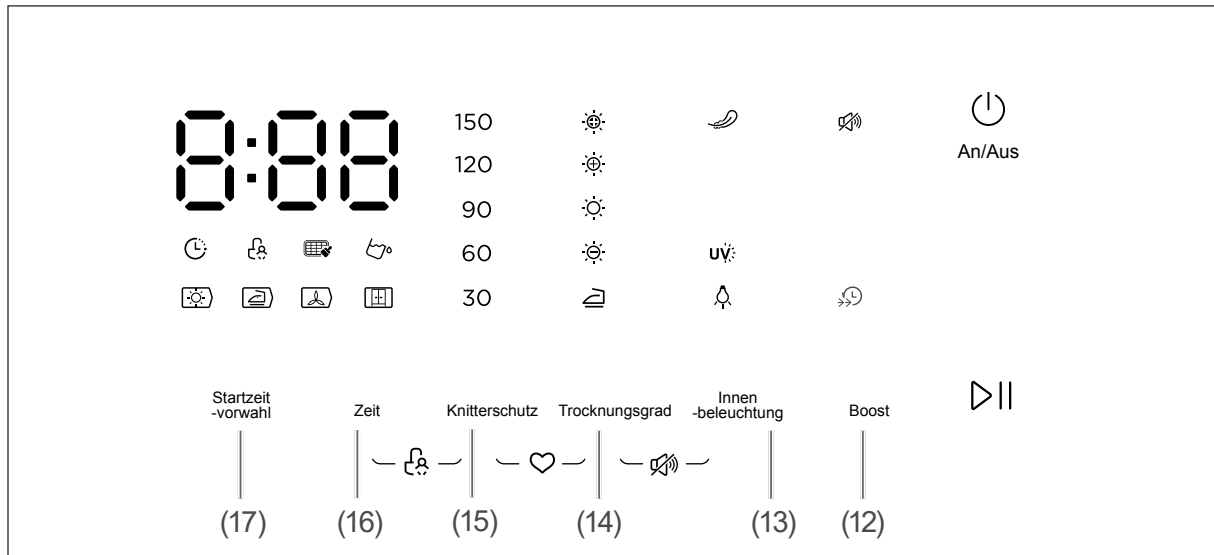

Trocknungsgrad einstellen

Mit dieser Einstellung können Sie den Trocknungsgrad der Kleidungsstücke zusätzlich anpassen.

Der Trocknungsgrad (Ultratrocken, Extratrocken, Schranktrocken, Leicht trocken und Bügeltrocken) lässt sich nicht bei jedem Programm einstellen. Die Anzeige für den Trocknungsgrad zeigt im Display an, welches Programm diese Einstellung unterstützt.

Wählen Sie das für Ihre zu trocknende Wäsche geeignete Trocknungsziel aus.

- Wählen Sie Extratrocken für dicke und mehrschichtige Wäsche, die viel Zeit zum Trocknen benötigt.
- Wählen Sie Schranktrocken für normale, einlagige Wäsche.
- Wählen Sie Bügeltrocken für Wäsche, die noch feucht und bügelfertig herauskommen soll.

1. Wählen Sie das gewünschte Programm.
2. Um den Trockengrad einzustellen, drücken Sie die Trocknungsgrad-Taste (14) so oft, bis der gewünschte Trockengrad eingestellt ist.
3. Um das Programm zu starten, drücken Sie die Start/Pause-Taste (10).

Startzeitvorwahl einstellen

Mit dieser Funktion kann die Startzeit des Trocknungsvorgangs eingestellt werden. Sie können die Startzeit um 1 bis 24 Stunden verzögern.

1. Beladen Sie das Gerät, und schließen Sie die Gerätetür (3).
2. Drücken Sie die An/Aus-Taste (9). Das Display leuchtet auf.
3. Wählen Sie das gewünschte Programm und ggf. zusätzliche Einstellungen aus.
4. Drücken Sie die Startzeitvorwahl-Taste (17). Erhöhen Sie ggf. durch mehrfaches Drücken die Verzögerungszeit. Halten Sie die Taste gedrückt, um die Verzögerungszeit kontinuierlich zu verstellen.
5. Um das Programm zu starten, drücken Sie die Start/Pause-Taste (10). Die Anzeige für die Startzeitvorwahl blinkt. Der Trocknungsvorgang wird gestartet, sobald die Verzögerungszeit abgelaufen ist.
6. Wenn Sie die Startzeitvorwahl anhalten möchten, drücken Sie die Start/Pause-Taste.
7. Wenn Sie die Startzeitvorwahl abrechnen möchten, drücken Sie die An/Aus-Taste (9).

Töne aus-/einschalten

Das Gerät gibt standardmäßig Töne von sich, z. B. wenn der Programmwähler gedreht wird, die Funktionstasten gedrückt werden oder wenn der Trocknungsvorgang abgeschlossen wird.

- Um die Töne auszuschalten, halten Sie die Trocknungsgrad-Taste (14) und die Innenbeleuchtung-Taste (13) 3 Sekunden lang gedrückt. Es ertönt ein Warnton, der anzeigt, dass die Option aktiviert wurde, und die Töne ausgeschaltet sind.
- Um die Töne einzuschalten, halten Sie die Trocknungsgrad-Taste (14) und die Innenbeleuchtung-Taste (13) 3 Sekunden lang gedrückt. Es ertönt ein Warnton, der anzeigt, dass die Option deaktiviert wurde, und die Töne eingeschaltet sind.

Trocknungszeit einstellen

Zusätzliche Trocknungszeit kann für das Zeitprogramm und das Auffrischen-Programm eingestellt werden.

- Um die Trocknungszeit zu erhöhen, drücken Sie die Trockenzeit-Taste (16). Durch mehrfaches Drücken, erhöhen Sie die Trocknungszeit in 10-Minuten-Schritten.

Sicherungsverriegelung ein-/ausschalten

Das Gerät hat eine besondere Sicherungsverriegelung, die verhindert, dass z. B. Kinder ungewollt Tasten drücken und den Trocknungsvorgang stören. Die Sicherungsverriegelung kann nur aktiviert werden, nachdem ein Programm gestartet wurde.

- Um die Sicherungsverriegelung zu aktivieren, halten Sie die Knitterschutz-Taste (15) und die Trocknungszeit-Taste (16) gleichzeitig 3 Sekunden lang gedrückt. Die Anzeige für die Sicherungsverriegelung  leuchtet auf. Die Tasten und der Programmwähler lassen sich nicht mehr bedienen, mit Ausnahme der An/Aus-Taste (9).
- Um die Sicherungsverriegelung zu deaktivieren, halten Sie die Knitterschutz-Taste und die Trockenzeit-Taste erneut gleichzeitig 3 Sekunden lang gedrückt.

Knitterschutz einstellen

Diese Funktion sorgt dafür, dass die Kleidungsstücke nach Ablauf des Trocknungsvorgangs nicht knittern. Am Ende des Trocknungsvorgangs beträgt die Knitterschutz-Phase standardmäßig 30 Minuten und kann auf 150 Minuten verlängert werden.

Die Kleidungsstücke können während der Knitterschutz-Phase entnommen werden.

- Um den Knitterschutz auf 30-60-90-120-150 Minuten zu verlängern, drücken Sie die Knitterschutz-Taste (15) erneut.

Innenbeleuchtung ein-/ ausschalten

WARNUNG

Stromschlaggefahr!

Das Berühren von unter Spannung stehenden Teilen kann zu schweren Verletzungen oder zum Tod führen.

- Abdeckungen von der Innenbeleuchtung nicht entfernen.
- Nicht versuchen, die Innenbeleuchtung auszutauschen.

Die LED-Beleuchtung in der Trommel geht automatisch an, wenn die Gerätetür geöffnet wird. Das Licht geht nach ca. 1 Minute automatisch wieder aus.

Drücken Sie die Innenbeleuchtung-Taste (13), um die LED-Beleuchtung für 1 Minute anzuschalten.

UV-Funktion einstellen

WARNUNG

Verletzungsgefahr!

Das Gerät enthält eine Lampe, die UV-C-Strahlung abgibt.

- Nie während des Betriebs direkt in die Lichtquelle schauen.

Diese Funktion sorgt dafür, dass Ihre Wäsche beim Trocknen desinfiziert wird. Sie ist im Hygiene-Programm automatisch aktiviert.

- Um die UV-Funktion für die Bettwäsche-, Sport-, Babywäsche-, Mix-, Synthetik-, Jeans- und Baumwolle-Programme an- und auszuschalten, halten Sie die Innenbeleuchtung-Taste (13) für 3 Sekunden gedrückt.

Boost-Funktion

Mit dieser Funktion können Sie die Trocknungszeit verringern.

- Drücken Sie die Boost-Taste (12), um die Funktion anzuschalten.
- Diese Funktion ist nicht für die Wolle-, Schnelltrocknen-, Sport-, Zeittrocknen-, Hygiene-, Babywäsche- und Auffrischen-Programme verfügbar.

Tipps zum Trocknen

Vorbereitung

Vor dem Trocknen müssen die Kleidungsstücke gründlich in der Waschmaschine geschleudert werden. Die hohe Schleuderdrehzahl kann die Trocknungszeit und den Energieverbrauch reduzieren.

Für ein gleichmäßiges Trocknungsergebnis müssen die Kleidungsstücke nach Stoffart und Trocknungsprogramm sortiert werden.

Vor dem Trocknen müssen Reißverschlüsse, Haken und Ösen, Knöpfe, Gürtel etc. geschlossen werden.

Entfernen Sie alle Gegenstände aus den Taschen der Kleidungsstücke.

Entfernen Sie Bügel und ähnliche Metallteile aus Kleidungsstücken.

Kleidungsstücke sortieren

Die Trocknungsanweisungen der Textilerhersteller bzw. die internationalen Pflegesymbole auf den Textiletiketten enthalten exakte Hinweise zum Umgang mit den Kleidungsstücken.

- Sortieren Sie die Kleidungsstücke entsprechend den Hinweisen auf den Textiletiketten.

Spezielle Materialien

- Trocknen Sie keine Artikel mit Gummi oder ähnliche elastische Materialien.
- Dickes oder mehrlagiges Gewebe (Bettwäsche, Jacken usw.) ist nicht einfach zu trocknen. Sie sollten dafür das Programm „Baumwolle Extratrocknen“ auswählen oder die Trocknungszeit bzw. -intensität entsprechend einstellen.
- Outdoor-Jacken aus modernen Synthetikmaterialien müssen besonders vorsichtig behandelt werden. Erkundigen Sie sich vor dem Trocknen bei dem Jacken-Hersteller über die richtige Trocknereinstellung.

Zusätzliche Tipps

- Trocknen Sie die Kleidungsstücke nicht zu stark, da bei übertrockneten Kleidungsstücken leicht Knitter entstehen können.
- Falls Sie feststellen, dass ein Teil der Kleidungsstücke nach dem Trocknen noch feucht ist, versuchen Sie beim nächsten Trocknen, die entsprechenden Kleidungsstücke getrennt mit einer anderen Programmauswahl zu trocknen.

Die richtige Menge

Wie viele Kleidungsstücke Sie zum Trocknen in die Trommel geben können, hängt von der Art des Kleidungsstücks ab.

Referenzgewicht trockener Kleidung

Jacke (Baumwolle)	ca. 800 g
Jeans	ca. 800 g
Handtuch/Decke (Baumwolle)	ca. 900 g
Einzellbettlaken (Baumwolle)	ca. 600 g
Arbeitskleidung	ca. 1120 g
Nachtwäsche	ca. 200 g
Langarmhemd (Baumwolle)	ca. 300 g
Kurzarmhemd (Baumwolle)	ca. 180 g
Kurze Hose (Baumwolle)	ca. 70 g
Socken (Mischgewebe)	ca. 50 g
Unterwäsche (Baumwolle)	ca. 50 g

Symbole auf Kleidung

Nur Kleidung mit entsprechender Pflegekennzeichnung darf im Trockner getrocknet werden.



Trocknergeeignet



Trocknen bei normaler Temperatur



Trocknen bei niedriger Temperatur



Nicht im Trockner trocknen

Reinigung und Wartung

! WARNUNG

Stromschlaggefahr!

Das Gerät arbeitet mit gefährlicher Spannung.

- Vor dem Reinigen stets den Netzstecker aus der Steckdose ziehen.
- Den Netzstecker nie an der Zuleitung aus der Steckdose ziehen, sondern immer den Netzstecker anfassen.
- Das Gerät niemals mit einem Hochdruck- oder Dampfreiniger reinigen.

! WARNUNG

Gesundheitsrisiko!

Der Konsum von Kondenswasser stellt ein Gesundheitsrisiko dar.

- Auf keinen Fall das Kondenswasser trinken.

! HINWEIS

Gefahr von Sachschäden!

Unsachgemäßer Umgang mit dem Gerät kann zu Beschädigungen führen.

- Zum Reinigen keine scharfen oder schmirgelnden Putzmittel benutzen. Diese können die Oberflächen beschädigen oder die Gummimanschette spröde und brüchig machen.
- Zum Reinigen der Gummimanschette keine spitzen, scharfen oder kantigen Gegenstände benutzen. Diese können die Gummimanschetten beschädigen und undicht machen.
- Das Gerät nicht ohne den Kondenswasserbehälter benutzen.

Regelmäßige Kontrolle

Einige einfache, regelmäßige Kontrollen bewahren Sie vor unliebsamen Überraschungen.

- Im Falle der Direktablauf-Montage überprüfen Sie regelmäßig, ob
 - der Wasserablaufschlauch am Badewannenrand bzw. am Siphon fest und sicher sitzt;
 - der Ablaufschlauch spröde, rissig oder verknickt ist;
 - die Trommel frei von Fremdkörpern ist.

Gerätetür und Feuchtigkeitssensor reinigen

! WARNUNG

Brand- und Explosionsgefahr!

Unsachgemäßer Umgang mit dem Gerät kann zu einem Brand und zu Explosionen führen.

- Verwenden Sie zur Reinigung der Sensoren keine Lösungsmittel, Reinigungsmittel oder ähnliche Produkte.

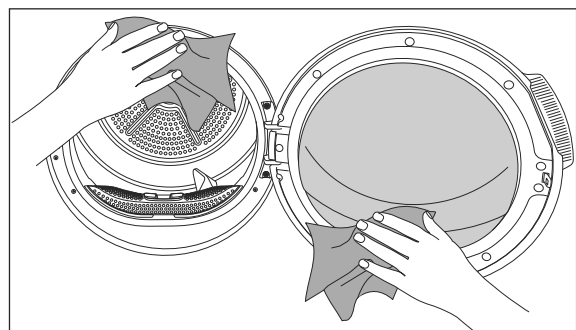

- Wischen Sie die Gerätetür (3) und die Gummimanschette mit einem weichen, feuchten Tuch außen und innen ab, und wischen Sie sie anschließend trocken.

Im Gerät befinden sich Feuchtigkeitssensoren, die erkennen, ob die Wäsche trocken ist.

1. Öffnen Sie die Gerätetür (3).
2. Lassen Sie das Gerät abkühlen, falls es nach der Trocknung noch heiß ist.

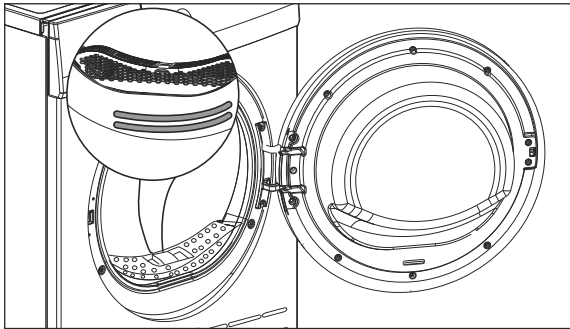

3. Wischen Sie die Metallflächen der Sensoren mit einem in Essig getauchten weichen Tuch ab, trocknen Sie sie anschließend.

i Reinigen Sie die Metallflächen des Sensors 4 mal im Jahr.

Reinigen Sie die Metallflächen des Sensors nicht mit metallischen Gegenständen.

Trommel reinigen

- Wischen Sie die Trommel mit einem weichen, feuchten Tuch innen ab, und wischen Sie sie anschließend trocken.

Kondenswasserbehälter leeren

Der Kondenswasserbehälter (7) muss nach jedem Gebrauch geleert werden. Bei vollem Kondenswasserbehälter wird das Programm gestoppt, und das Warnsymbol Wassertank leuchtet auf. Nach dem Entleeren des Kondenswasserbehälters kann das Gerät durch Drücken der Start/Pause-Taste (10) wieder gestartet werden.

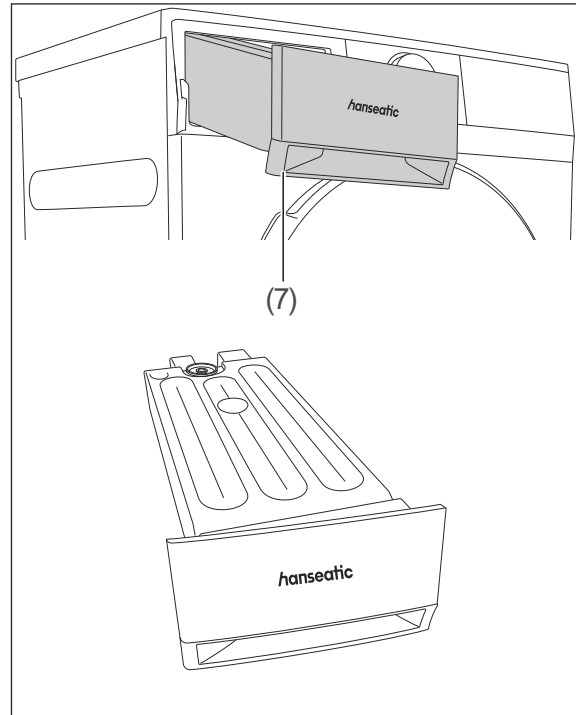

1. Ziehen Sie den Kondenswasserbehälter (7) mit beiden Händen heraus.
2. Gießen Sie das Kondenswasser ins Waschbecken.
3. Schieben Sie den Kondenswasserbehälter (7) wieder ein.

i Entfernen Sie den Wassertank niemals, während ein Programm läuft. Das kondensierte Wasser im Wassertank eignet sich nicht zum Verzehr.

Leeren Sie den Wassertank nach jeder Benutzung.

Flusensieb reinigen

Das Gerät besitzt ein Flusensieb, das nach jedem Gebrauch gereinigt werden muss, da der Energieverbrauch sonst steigen kann.

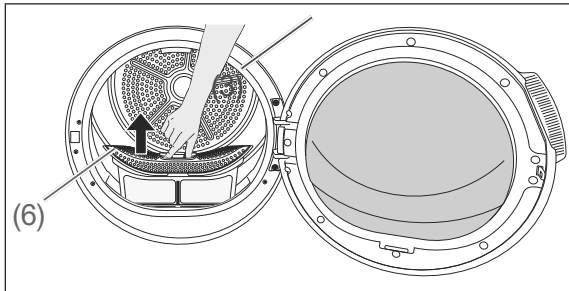

1. Schalten Sie das Gerät aus.
2. Öffnen Sie die Gerätetür (3).
3. Nehmen Sie das Flusensieb (6) heraus.

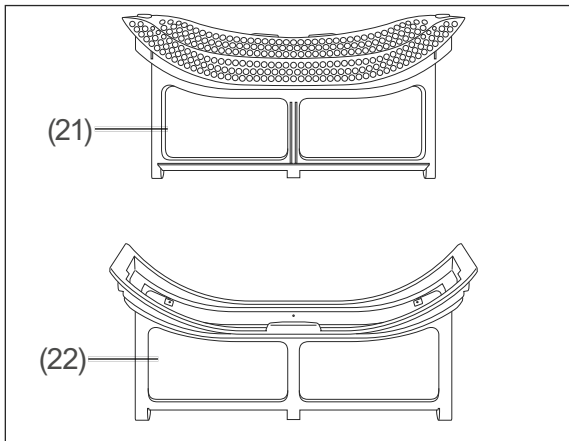

4. Reinigen Sie den Außenfilter (22) von Hand oder mit einem weichen Tuch.
5. Reinigen Sie den Innenfilter (21) von Hand oder mit einem weichen Tuch.
6. Schließen Sie den Innenfilter und bringen Sie den Haken an.
7. Platzieren Sie den Innenfilter im Außenfilter.

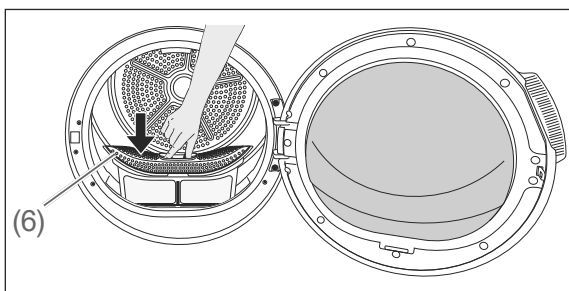

8. Setzen Sie das Flusensieb wieder ein.

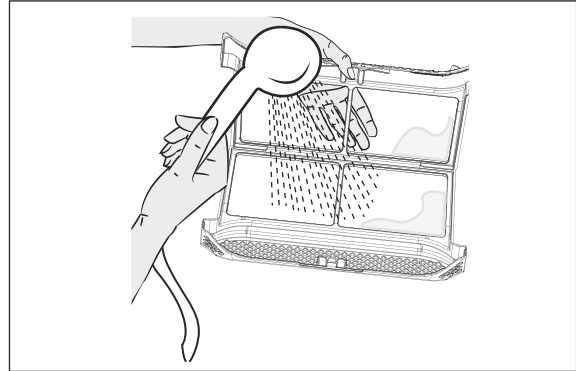

i Falls Sie nach längerer Benutzung des Trockners eine Schicht auf der Oberfläche des Siebs bemerken, sollten Sie das Sieb mit warmem Wasser von dieser Schicht befreien. Trocknen Sie das Sieb sorgfältig, bevor Sie es wieder anbringen.

Spülen Sie Flusen nicht in den Abfluss, um die Verbreitung von Mikroplastik im Abwassersystem zu vermeiden.

Entsorgen Sie Flusen im Hausabfall.

Wärmetauscher reinigen

⚠ VORSICHT

Verletzungsgefahr!

Das Berühren des Wärmetauschers kann Verletzungen verursachen.

■ Den Wärmetauscher nicht mit der bloßen Hand berühren.

Der Wärmetauscher befindet sich hinter der Abdeckung für den Wärmetauscher (5) und muss einmal im Monat gereinigt werden.

1. Ziehen Sie den Netzstecker aus der Steckdose.
2. Öffnen Sie die Wartungsklappe (4).

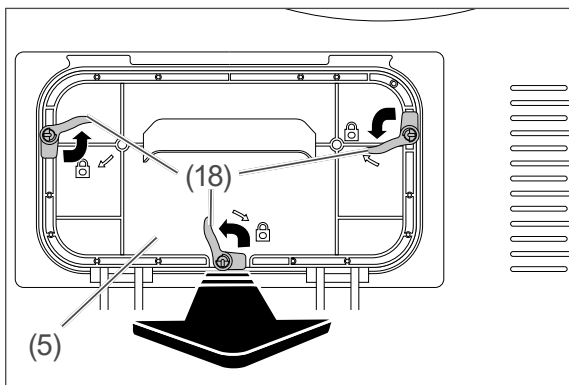

3. Öffnen Sie die Verriegelungshebel (18).
4. Nehmen Sie die Abdeckung für den Wärmetauscher (5) heraus.

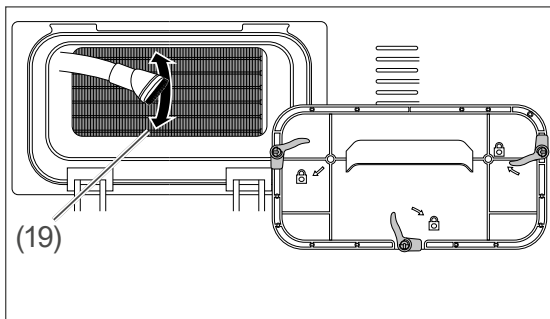

5. Reinigen Sie den Wärmetauscher (19) mit einem Staubsauger mit Bürstenaufsatz. Üben Sie dabei keinen übermäßigen Druck aus, um den Wärmetauscher nicht zu beschädigen.

6. Setzen Sie die Abdeckung für den Wärmetauscher nach der Reinigung wieder ein.
7. Schließen Sie die drei Verriegelungshebel.
8. Schließen Sie die Wartungsklappe.

i Reinigen Sie den Wärmetauscher nach jeder 30. Trocknung oder einmal im Monat.

Fehlersuchtablette

Bei allen elektrischen Geraten konnen Storungen auftreten. Dabei muss es sich nicht um einen Defekt am Gerat handeln. Prufen Sie deshalb bitte anhand der Tabelle, ob Sie die Storung beseitigen konnen.

WARNUNG

Stromschlaggefahr bei unsachgemaer Reparatur!

Das Beruhren von spannungsfuhrenden Teilen kann zu schweren Verletzungen oder zum Tod fuhren.

- Niemals versuchen, das Gerat selbst zu reparieren. Das kann Sie und spatere Benutzer in Gefahr bringen. Nur autorisierte Fachkrafte durfen diese Reparaturen ausfuhren.

Funktion ist gestort		
Problem	Mogliche Ursachen	Losungen, Tipps
Der Trocknungsprozess dauert sehr lange.	Das Flusensieb ist verstopft.	Waschen Sie den Filter mit lauwarmem Wasser.
	Der Warmetauscher ist verstopft.	Reinigen Sie den Warmetauscher.
	Beluftungsgitter an der Vorderseite des Gerates sind geschlossen.	Offnen Sie Turen/Fenster, damit die Raumtemperatur nicht zu stark ansteigt.
	Am Feuchtigkeitssensor befindet sich eine Kalkschicht.	Reinigen Sie den Feuchtigkeitssensor.
	Der Trockner ist mit zu viel Wasche beladen.	Uberladen Sie den Trockner nicht.
	Die Wasche wurde nicht ausreichend geschleudert.	Wahlen Sie eine hohere Schleuderdrehzahl an Ihrer Waschmaschine.
Die Wasche kommt am Ende des Trocknungsprogramms feucht aus dem Gerat.	Die Wasche, die am Ende des Trocknungsprogramms hei aus dem Gerat kommt, fuhlt sich im Allgemeinen feuchter an.	
	Das verwendete Programm ist fur die Wascheart ungeeignet.	Prufen Sie die Pflegeetiketten an den Waschestucken, wahlen Sie ein fur die Wascheart geeignetes Programm oder nutzen Sie zusatzlich das Zeitprogramm.
	Das Flusensieb ist verstopft.	Waschen Sie den Filter mit lauwarmem Wasser.
	Der Warmetauscher ist verstopft.	Reinigen Sie den Warmetauscher.
	Der Trockner ist mit zu viel Wasche beladen.	Uberladen Sie den Trockner nicht.
	Die Wasche wurde nicht ausreichend geschleudert.	Wahlen Sie eine hohere Schleuderdrehzahl an Ihrer Waschmaschine.

Funktion ist gestört		
Problem	Mögliche Ursachen	Lösungen, Tipps
Der Trockner kann nicht geöffnet oder das Programm kann nicht gestartet werden. Der Trockner wird bei Anpassung nicht aktiviert.	Der Trockner ist möglicherweise nicht angeschlossen.	Stellen Sie sicher, dass der Stecker richtig in der Steckdose sitzt.
	Die Gerätetür ist offen.	Stellen Sie sicher, dass die Gerätetür richtig geschlossen ist.
	Möglicherweise haben Sie kein Programm eingestellt oder die Start/Pause-Taste gedrückt.	Stellen Sie sicher, dass ein Programm eingestellt wurde und der Trockner nicht im Bereitschaftsmodus (Pause) ist.
	Die Sicherungsverriegelung ist aktiv.	Deaktivieren Sie die Sicherungsverriegelung.
Das Programm wurde grundlos unterbrochen.	Die Gerätetür wurde nicht richtig geschlossen.	Stellen Sie sicher, dass die Gerätetür richtig geschlossen ist.
	Es kam zu einem Stromausfall.	Drücken Sie die Start/Pause-Taste zum Starten des Programmes.
	Der Wassertank ist voll.	Leeren Sie den Wassertank.
Kleidungsstücke sind eingelaufen, verfilzt oder beschädigt.	Das verwendete Programm ist für die Wäscheart ungeeignet.	Prüfen Sie die Pflegeetiketten an den Wäschestücken und wählen Sie ein geeignetes Programm für die Art der Wäsche.
Wasser leckt an der Gerätetür.	An den Innenflächen der Gerätetür und an den Flächen der Dichtung der Gerätetür hat sich Kalk angesammelt.	Reinigen Sie die Innen- und Dichtungsflächen der Gerätetür.
Die Gerätetür öffnet sich eigenständig.	Die Gerätetür wurde nicht richtig geschlossen.	Drücken Sie die Gerätetür zu, bis Sie das Schließgeräusch hören.
Das Wassertank-Warnsymbol leuchtet/blinkt.	Der Wassertank ist voll.	Leeren Sie den Wassertank.
	Der Wasserablaufschlauch ist geknickt.	Prüfen Sie den Wasserablaufschlauch, falls das Gerät direkt mit dem Wasserablauf verbunden ist.
	Dies ist eine Erinnerung und leuchtet jedes Mal, wenn ein Trockenvorgang gestartet wird.	Die Lampe leuchtet bis Programmbeginn. Falls sie nicht erlischt, überprüfen Sie den Wassertank.
Das Filterreinigung-Warnsymbol leuchtet.	Dies ist keine Fehlfunktion und leuchtet zur Erinnerung jedes Mal, wenn ein Trockenvorgang gestartet wird.	Die Lampe leuchtet bis Programmbeginn. Falls sie nicht erlischt, überprüfen Sie den Filter und stellen Sie sicher, dass er gereinigt ist.

Das Display zeigt einen Fehlercode		
Problem	Mögliche Ursachen	Lösung
	Kondenswasserbehälter ist voll	Leeren Sie den Kondenswasserbehälter wie im Kapitel „Kondenswasserbehälter leeren“ beschrieben. Ist der Kondenswasserbehälter nicht voll, starten Sie den Trockner neu.
	Fehler der Wasserpumpe oder des Wasserstandssensors	
E33	Fehler im Temperatursensor	Nehmen Sie bitte Kontakt mit unserem Service auf (siehe Kapitel „Service“)
E64	Motorkommunikationsfehler	
E82	PCB-Kommunikationsfehler	

Service

Bitte beachten!

Sie sind für den einwandfreien Zustand des Geräts und die fachgerechte Benutzung im Haushalt verantwortlich.

Wenn Sie wegen eines Bedienfehlers den Kundendienst rufen, so ist der Besuch auch während der Gewährleistungs-/Garantiezeit für Sie mit Kosten verbunden.

Durch Nichtbeachtung dieser Anleitung verursachte Schäden können leider nicht anerkannt werden.

Damit wir Ihnen schnell helfen können, nennen Sie uns bitte:

Gerätebezeichnung	Farbe	Modell	Bestellnummer
hanseatic Wärmepumpentrockner	weiß	HWT9AGT	47795613

Beratung, Reklamation und Bestellung

Wenden Sie sich bitte an die Produktberatung Ihres Versandhauses, wenn

- die Lieferung unvollständig ist,
- das Gerät Transportschäden aufweist,
- Sie Fragen zu Ihrem Gerät haben,
- sich eine Störung nicht mithilfe der Fehlersuchtablette beheben lässt,
- Sie weiteres Zubehör bestellen möchten.

Die Kontaktdaten Ihrer Produktberatung finden Sie online auf den Serviceseiten Ihres Versandhauses. Hier sind die verschiedenen Bereiche der Produktberatung aufgelistet.

Halten Sie bitte Ihre Geräte-Rechnung parat.

Weitere Informationen finden Sie unter www.hanseatic.de

Reparaturen und Ersatzteile

Durch die Reparatur defekter Geräte können Sie Abfall vermeiden. Wenden Sie sich an unseren Service.

Halten Sie bitte Ihre Geräte-Rechnung parat (Kaufdatum und Art.-Nr.).

Ersatzteile für Ihr Gerät stehen für eine Mindestdauer von 10 Jahren nach dem Inverkehrbringen des letzten Exemplars des Modells zur Verfügung.

Kunden in Deutschland

Auftragserteilung unter
<https://reparaturauftrag.operatec.eu>
 per Mail: otto@operatec.de
 Telefon: 040 36 03 31 50

Kunden in Österreich

Wenden Sie sich bitte an das Kundencenter oder die Produktberatung Ihres Versandhauses.

Abfallvermeidung, Rücknahme und Entsorgung

Abfallvermeidung

Maßnahmen der Abfallvermeidung haben nach den Vorschriften der Richtlinie 2008/98/EG grundsätzlich Vorrang vor Maßnahmen der Abfallbewirtschaftung.

Als Maßnahmen der Abfallvermeidung kommen bei Elektro- und Elektronikgeräten insbesondere die Verlängerung ihrer Lebensdauer durch Reparatur defekter Geräte und die Veräußerung funktionstüchtiger gebrauchter Geräte anstelle ihrer Zuführung zur Entsorgung in Betracht.

Helfen Sie uns, Abfall zu vermeiden, und wenden Sie sich an unseren Service.

Weitere Informationen enthält das Abfallvermeidungsprogramm des Bundes unter Beteiligung der Länder.

Kostenlose Altgeräte-Rücknahme

Verbraucher haben die Möglichkeit zur unentgeltlichen Abgabe eines Altgeräts bei einem rücknahmepflichtigen Vertreiber, wenn sie ein Neugerät der gleichen Geräteart mit einer im Wesentlichen gleichen Funktion erwerben. Diese Möglichkeit besteht auch bei Lieferungen an einen privaten Haushalt. Im Fernabsatzhandel beschränkt sich die Möglichkeit einer unentgeltlichen Abholung bei Erwerb eines Neugeräts auf Wärmeüberträger (z. B. Kühlschränke, Luftentfeuchter), Bildschirme und Bildschirmgeräte mit einer Bildschirm-Oberfläche > 100 cm² und auf Großgeräte, bei denen mindestens eine der äußeren Abmessungen mehr als 50 cm beträgt.

Abgesehen davon können Verbraucher bis zu drei Altgeräte einer Geräteart bei einer Sammelstelle eines Vertreibers unentgeltlich abgeben, ohne dass dies an den Erwerb eines Neugeräts geknüpft ist. Allerdings darf keine der äußeren Abmessungen des Altgerätes 25 cm überschreiten.

Entsorgung

Elektro-Altgeräte umweltgerecht entsorgen



Elektrogeräte enthalten Schadstoffe und wertvolle Ressourcen. Jeder Verbraucher ist deshalb gesetzlich verpflichtet, Elektro-Altgeräte an einer zugelassenen Sammel- oder Rücknahmestelle abzugeben. Dadurch werden sie einer umwelt- und ressourcenschonenden Verwertung zugeführt.

Sie können Elektro-Altgeräte kostenlos beim lokalen Wertstoff-/Recyclinghof abgeben.

Für weitere Informationen zu diesem Thema wenden Sie sich direkt an Ihren Händler.

Daten löschen nicht vergessen!

Jeder Verbraucher ist, falls erforderlich, für das Löschen von personenbezogenen Daten aus Elektro- bzw. Elektronikgeräten selbst verantwortlich.

Batterien und Akkus, Lampen und Leuchtmittel

Falls erforderlich, müssen Alt-Batterien und Alt-Akkus, die nicht vom Elektroaltgerät umschlossen sind, sowie Lampen/Leuchtmittel, die zerstörungsfrei aus dem Altgerät entnommen werden können, vor der Abgabe aus den Geräten entfernt und getrennt entsorgt werden.



Das nebenstehende Symbol bedeutet, dass Batterien und Akkus nicht zusammen mit dem Hausmüll entsorgt werden dürfen.

Verbraucher sind gesetzlich verpflichtet, alle Batterien und Akkus, egal, ob sie Schadstoffe*) enthalten oder nicht, bei einer Sammelstelle ihrer Gemeinde/ihrer Stadtteils oder im Handel abzugeben, damit sie einer umweltschonenden Entsorgung sowie einer

Wiedergewinnung von wertvollen Rohstoffen wie Kobalt, Nickel oder Kupfer zugeführt werden können.

Die Rückgabe von Batterien und Akkus ist unentgeltlich.

Einige der möglichen Inhaltsstoffe wie Quecksilber, Cadmium und Blei sind giftig und gefährden bei einer unsachgemäßen Entsorgung die Umwelt. Schwermetalle z. B. können gesundheitsschädigende Wirkungen auf Menschen, Tiere und Pflanzen haben und sich in der Umwelt sowie in der Nahrungskette anreichern, um dann auf indirektem Weg über die Nahrung in den Körper zu gelangen.

Bei lithiumhaltigen Altbatterien besteht hohe Brandgefahr. Daher muss auf die ordnungsgemäße Entsorgung von lithiumhaltigen Altbatterien und -akkus besonderes Augenmerk gelegt werden. Bei falscher Entsorgung kann es außerdem zu inneren und äußeren Kurzschlüssen durch thermische Einwirkungen (Hitze) oder mechanische Beschädigungen kommen. Ein Kurzschluss kann zu einem Brand oder einer Explosion führen und schwerwiegende Folgen für Mensch und Umwelt haben. Kleben Sie daher bei lithiumhaltigen Batterien und Akkus vor der Entsorgung die Pole ab, um einen äußeren Kurzschluss zu vermeiden.

Batterien und Akkus, die nicht fest im Gerät verbaut sind, müssen vor der Entsorgung entfernt und separat entsorgt werden.

Batterien und Akkus bitte nur in entladene Zustand abgeben!

Verwenden Sie wenn möglich Akkus anstelle von Einwegbatterien.

Laden Sie Ihre Akkus richtig und vollständig, um ihre Lebensdauer zu maximieren. Entladen Sie sie gegebenenfalls vollständig mit einem geeigneten Ladegerät, bevor Sie sie wieder aufladen.

Benutzen Sie immer die richtige Art von Batterien für Ihre Geräte. Ein fehlerhafter Gebrauch kann die Lebensdauer der Batterien verkürzen und möglicherweise schädliche Auswirkungen haben.

*) gekennzeichnet mit:

Cd = Cadmium

Hg = Quecksilber

Pb = Blei

Verpackung



Unsere Verpackungen werden aus umweltfreundlichen, wiederverwertbaren Materialien hergestellt:

- Außenverpackung aus Pappe
- Formteile aus geschäumtem, FCKW-freiem Polystyrol (PS)
- Folien und Beutel aus Polyäthylen (PE)
- Spannbänder aus Polypropylen (PP)
- Auch Energie sparen schützt vor zu starker Erwärmung unserer Erde. Ihr neues Gerät verbraucht mit seiner umweltverträglichen Isolierung und seiner Technik wenig Energie.



Sollten es Ihre räumlichen Verhältnisse zulassen, empfehlen wir Ihnen, die Verpackung zumindest während der Garantiezeit aufzubewahren. Sollte das Gerät zur Reparatur eingeschickt werden müssen, ist es nur in der Originalverpackung ausreichend geschützt. Wenn Sie sich von der Verpackung trennen möchten, entsorgen Sie diese bitte umweltfreundlich.

Anhang

Produktdatenblatt gemäß VO (EU) Nr. 2023/2534

Das Produktdatenblatt zu Ihrem Gerät wird Ihnen online zur Verfügung gestellt.

Gehen Sie auf <https://eprel.ec.europa.eu> und geben Sie die Modellkennung Ihres Geräts ein, um das Produktdatenblatt abzurufen.

Die Modellkennung Ihres Geräts finden Sie unter Technische Daten.

Technische Daten

Bestellnummer	47795613
Gerätebezeichnung	Wärmepumpentrockner
Modellkennung	HWT9AGT
Versorgungsspannung / Frequenz	220 - 240 V, 50 Hz
Leistungsaufnahme	750 W
Gerätemaße (Höhe × Breite × Tiefe mit Anschlüssen)	85,0 cm × 60,0 cm × 68,0 cm
Leergewicht	52 kg
Leistungsaufnahme im Aus-Zustand	0,30 W
Leistungsaufnahme im unausgeschalteten Zustand	- W
Energieverbrauch des Programms ECO bei vollständiger Befüllung	1,25 kWh
Energieverbrauch des Programms ECO bei Teilbefüllung	0,65 kWh
Programmdauer des Programms ECO bei vollständiger Befüllung	299 Minuten
Programmdauer des Programms ECO bei Teilbefüllung	180 Minuten
Zeit, nach der das Gerät automatisch vom Betrieb in den Bereitschaftszustand versetzt wird:	- Min
Zeit, nach der das Gerät automatisch vom Betrieb in den Aus-Zustand versetzt wird:	15 Min

hanseatic

HWT9AGT

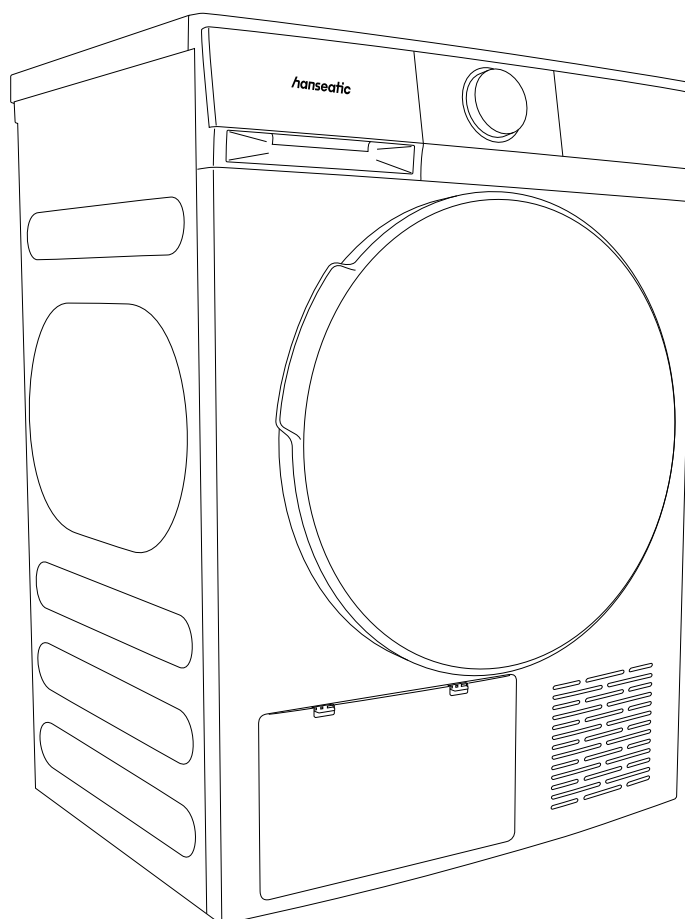

User manual

Tumble dryer

Manual/version:
2501-01628_EN_20250908
Order number: 47795613
Reproduction, even of ex-
cerpts, is not permitted!

Table of contents

Explanation of terms and symbols	EN-3	Cleaning and maintenance	EN-28
Explanation of terms	EN-3	Regular checks	EN-28
Explanation of symbols	EN-3	Cleaning the appliance door and	
Safety	EN-4	the moisture sensor	EN-28
Intended use	EN-4	Cleaning the drum	EN-29
Safety notices	EN-4	Emptying the condensate drawer	EN-29
Delivery	EN-10	Cleaning the lint filter	EN-30
Package contents	EN-10	Cleaning the heat exchanger	EN-30
Checking the delivery	EN-10	Troubleshooting table	EN-32
Installation and connection	EN-11	Service	EN-35
Transport	EN-11	Advice, complaints and orders	EN-35
Setting up the appliance	EN-11	Repairs and spare parts	EN-35
Aligning the appliance	EN-12	Waste prevention, free return and	
Attaching the water drain hose		disposal	EN-36
(optional)	EN-12	Waste prevention	EN-36
Creating an electrical connection	EN-14	Free return of old electrical appliances	EN-36
Before first use	EN-14	Disposal	EN-36
Operating controls and appliance parts	EN-15	Packaging	EN-37
Control panel	EN-16	Waste prevention, free return and	
Indicators on the display	EN-16	disposal	EN-37
Drying phase indicator	EN-17	Appendix	EN-38
Cycle selection	EN-18	Product fiche concerning	
Programme table	EN-19	Regulation (EU) No. 2023/2534	EN-38
Drying process	EN-22	Technical specifications	EN-38
Before getting started	EN-22		
Loading laundry	EN-22		
Starting the cycle	EN-22		
Interrupting and resuming a cycle	EN-22		
Cancelling or modifying the cycle	EN-22		
Cycle end	EN-23		
After the drying process	EN-23		
Setting options	EN-24		
Setting the degree of drying	EN-24		
Setting the start time preselection	EN-24		
Turning sounds off/on	EN-25		
Setting the drying time	EN-25		
Activating/deactivating the safety lock	EN-25		
Setting the anti-crease feature	EN-25		
Switching on/off the interior light	EN-25		
Setting the UV function	EN-26		
Boost function	EN-26		
Tips for drying	EN-27		



Information on setting up and connecting the appliance can be found in the chapter "Installation and connection".

Explanation of terms and symbols



Please read through the safety notices and the user manual carefully before using the appliance. This is the only way you can use all the functions safely and reliably.

Be sure to also observe the national regulations in your country, which are valid in addition to the regulations specified in this user manual.

Keep all safety notices and instructions for future reference. Pass all safety notices and instructions on to the subsequent user of the product.

Explanation of terms

The following signal terms can be found in this user manual.

WARNING

This signal term indicates a hazard with a medium level of risk which, if not avoided, could result in death or serious injury.

CAUTION

This signal term indicates a hazard with a low level of risk which, if not avoided, could result in minor or moderate injury.

NOTICE

This signal term warns against possible damage to property.

Explanation of symbols

The following symbols can be found in this user manual:



This symbol refers to useful additional information.



WARNING: Fire hazard!



This appliance complies with the relevant European and national guidelines. This is confirmed with the CE label (corresponding explanations are available from the manufacturer).



Protective earthing



The wool drying cycle of this machine has been tested and approved by The Woolmark Company. The cycle is suitable to dry wool garments which are labelled "hand wash" provided that the garments are washed in a Woolmark endorsed hand washing cycle and dried according to the instructions issued by the manufacturer of this machine.

Model: HWT9AGT

Certificate no.: M2206



Read all instructions and explanations before use. Follow the instructions carefully.

Safety

Intended use

This appliance is intended for drying typical amounts of laundry in a domestic setting (maximum of 9 kg*). It should be used only for drying laundry that has been washed in water. It was designed exclusively for use in private households and is not designed for commercial use or multiple use (e.g. use by several parties in a block of flats).

If the supply cord is damaged, it must be replaced by the manufacturer, its service agent or similarly qualified persons in order to avoid a hazard.

Use the appliance exclusively as described in this user manual. Any other use is deemed improper and may result in damage to property or even personal injury. The manufacturer accepts no liability for damage caused by improper use.

This appliance is not designed for use as a built-in appliance.

Persons who are unable to operate the appliance safely due to their physical, sensory or mental abilities or lack of knowledge must be supervised during use.

Do not make any technical changes to the appliance.

* Dry weight of the laundry before washing

Safety notices

Read important safety instructions carefully and store for future use.

In this chapter you will find general safety notices that you must always observe for your own protection and that of third parties. Please also observe the warning notices in the individual chapters on operation and cleaning.

Risks to children and certain groups of individuals

WARNING

Risk of suffocation!

Children can become entangled in the packaging film or swallow small parts and suffocate.

- Do not allow children to play with the packaging film.
- Prevent children from pulling small parts from the appliance or taking them out of the accessory bag and putting them in their mouths.

WARNING

Risk of injury!

Children and pets could lock themselves in the drum when playing and so endanger their lives.

- Ensure that children have no access to the appliance when unsupervised, regardless of whether the appliance is switched on or off.
- Inspect the appliance before every operation.

! WARNING**Risk of injury!**

Children and certain groups of people have a higher risk of being injured when handling the appliance.

- This appliance can be used by children aged from 8 years and above and persons with reduced physical, sensory or mental capabilities or lack of experience and knowledge if they have been given supervision or instruction concerning use of the appliance in a safe way and understand the hazards involved.
- Children shall not play with the appliance.
- Cleaning and user maintenance shall not be made by children without supervision.
- Children of less than 3 years should be kept away unless continuously supervised.

! WARNING**Risk of corrosion!**

Detergents cause severe burns of the skin and severe eye damage. They can cause burns in the mouth and throat or lead to suffocation.

- Prevent children from coming into contact with detergents.
- Keep children away from the open appliance. There may still be remnants of detergents inside. The water inside is not potable drinking water.
- Consult a doctor immediately if the child has gotten detergent in their mouth.

! WARNING**Risk of poisoning!**

Washing detergents and fabric-care products can be harmful to health.

- Keep these products out of the reach of children and pets.

Risks in handling household electrical appliances**! WARNING****Risk of electric shock!**

Touching live parts may result in severe injury or death.

- Only use the appliance indoors.
- Never use the appliance in a damp or wet environment.
- Do not operate or continue to use the appliance, if it
 - shows visible signs of damage – for example, the mains cable is defective.
 - starts smoking or there is a smell of burning.
 - makes unfamiliar noises.

In such cases pull the mains plug out of the socket or switch off/unscrew the fuse and contact our Service (see chapter “Service”).

- Interventions and repairs of the appliance may only be carried out by authorised specialists, such as our Service (see chapter “Service”).
- Independent or improper repairs made to the appliance may cause damage to property and personal injury; any liability and warranty claims will be forfeited. Never try to repair the appliance yourself.

- Only parts corresponding to the original appliance specifications may be used for repairs.
- Check whether any stipulations of the responsible energy provider concern the connection of clothes dryers. We recommend using a pulse-sensitive residual-current device (RCD).
- The appliance corresponds to protection class I and may only be connected to a plug with a protective conductor that has been properly installed. When connecting the appliance, make sure that the voltage is correct. More detailed information about this can be found on the type plate.
- Since all poles of the appliance cannot be disconnected from the mains via an accessible disconnecting device, an all-pole disconnecting device in accordance with overvoltage category III must be connected within the house installation with at least 3 mm contact clearance; consult a qualified professional if necessary (see the chapter on “Service”).
- The appliance must not be supplied through an external switching device, such as a timer, or connected to a circuit that is regularly switched on and off by a utility.
- Keep the appliance, the mains plug and the mains cord away from open flames and hot surfaces.
- Do not kink or pinch the mains cord or lay it over sharp edges.
- If the supply cord is damaged, it must be replaced by the manufacturer, its service agent or similarly qualified persons in order to avoid a hazard.
- Do not put any objects in or through the housing openings and also make sure that children cannot insert any objects through them.
- Never pull the mains plug out of the socket by the mains cord; always hold the mains plug itself.
- Never touch the mains plug with wet hands.
- Never immerse the mains cord or mains plug in water or any other liquids.
- In the event of malfunction, and before cleaning and maintenance, disconnect the plug and/or switch off/unscrew the fuse.
- Never clean the appliance with a high-pressure cleaner or steam cleaner.
- Check the appliance regularly for damage.

 **WARNING**

Fire hazard!

Improper handling of the appliance can lead to fire and damage to property.

- The appliance contains the eco-friendly but flammable refrigerant R290. Keep open fire and ignition sources away from the appliance.
- Do not damage the refrigerant circuit.
- Connect the appliance only to a properly installed and earthed electric socket. Do not connect to a multi-socket extension cable or a multi-socket plug.
- Note that the tumble dryer is not to be used if industrial chemicals have been used for cleaning.
- Note that the lint trap has to be cleaned frequently.

- Note that lint must not be allowed to accumulate around the tumble dryer.
- In the appliance enclosure, keep ventilation openings clear of obstruction.
- Do not dry unwashed items in the tumble dryer.
- Items that have been soiled with substances such as cooking oil, acetone, alcohol, petrol, kerosene, spot removers, turpentine, waxes and wax removers should be washed in hot water with an extra amount of detergent before being dried in the tumble dryer.
- Items such as foam rubber (latex foam), shower caps, waterproof textiles, rubber backed articles and clothes or pillows fitted with foam rubber pads should not be dried in the tumble dryer.
- Fabric softeners, or similar products, should be used as specified by the fabric softener instructions.
- Remove all objects from pockets such as lighters and matches.
- Never stop a tumble dryer before the end of the drying cycle unless all items are quickly removed and spread out so that the heat is dissipated.
- Note that a carpet must not obstruct the opening.
- Do not place the appliance on carpeted flooring. Otherwise, it may not be able to properly ventilate, which can result in overheating and damage.
- Due to the risk of fire, never use the appliance to dry fabrics or other objects if
 - they have been cleaned using industrial chemicals (e.g. during dry cleaning);
 - they consist mostly of foam rubber, rubber or rubber-like materials; Items such as foam rubber (latex foam rubber), shower caps, waterproof fabrics, rubberised objects or clothes, or pillows with shredded foam rubber should not be dried in the drum dryer.
 - they contain filling and are damaged (e.g. pillows or jackets); the filling may escape and cause a fire.
- Do not store any laundry items that have recently been treated with chemical detergents such as white spirit or stain remover in the appliance. Such items should first be left to air and dry.
- Do not store any combustible or easily flammable liquids near the appliance.
- Do not place any combustible or easily flammable objects near the appliance.
- Keep the area around the appliance clean. Dust from coal or flour can ignite.

 **WARNING**

Danger of explosion!
Improper handling of the appliance can lead to fire and explosion.

 **WARNING**

Risk of burns!
Improper handling of the appliance can lead to burns.

- The glass of the door can get hot during operation. Do not touch the glass when the appliance is running.
- Do not touch the water outlet hose when water is being pumped out.

! WARNING**Risk of injury!**

Improper handling of the appliance may result in injury.

- The appliance is very heavy. Never transport or carry the appliance alone; always with the assistance of another person.
- Remove all obstacles on the transport route and from the installation location, e.g. open doors and clear away objects lying on the floor.
- Do not support yourself on the appliance door when it is open.
- Note that the appliance must not be installed behind a lockable door, a sliding door or a door with a hinge on the opposite side to that of the tumble dryer, in such a way that a full opening of the tumble dryer door is restricted.

! WARNING**Health hazard!**

Consuming the condensate is hazardous to health.

- Never drink the condensate.

Risk of damage**! NOTICE****Risk of damage to property!**

Improper handling of the appliance may result in damage.

- If a trolley is used to move the appliance, the appliance must be lifted as shown on the packaging. Always transport the appliance vertically.
- Remove all of the packaging material before first use.

- If the appliance is in a room susceptible to frost, residual water in the appliance may freeze and cause damage when temperatures fall below zero. Therefore, drain residual water if there is a risk of frost.
- Do not place the appliance on top of other appliances and do not use it as a base for other appliances (e.g. for washing machines). Do not sit or stand on the appliance.
- For use on rugs, carpets, parquet or wooden floorboards, place a stable wooden board (measuring at least 60 × 60 cm) underneath the appliance.
- Do not extend the water drain hose and do not replace it with another hose.
- The water drain hose must not be kinked or twisted.
- The bend on the water drain hose must be at least 60 cm and no more than 100 cm above the floor to ensure that water can be drained off properly.
- The water drain hose must be mounted on the holding clip on the discharge sink. The end of the hose must not be submerged in the pumped water.
- Never apply weight/pressure to or lean on the door.
- Never dry more than 9 kg of laundry in one go.
- Never attempt to open the door with force during or at the end of a cycle.
- Do not use any harsh or abrasive cleaning agent to clean the appliance. These could damage the sur-

faces and render the door seal brittle and fragile.

- Do not use any pointed, sharp or angular objects to clean the rubber gasket.
 - Never spray the appliance with a water jet or a high-pressure cleaner.
 - Do not operate the appliance without the lint filter.
-

Delivery

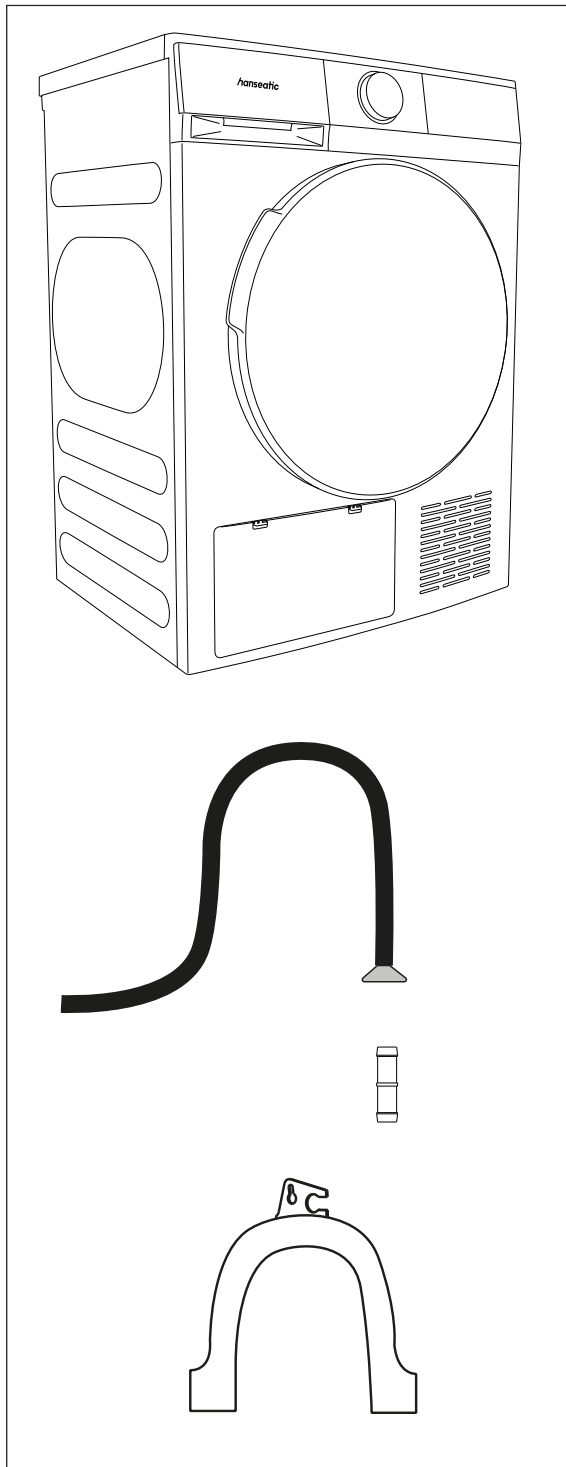

Package contents

- 1× Tumble dryer
- 1× Water drain hose
- 1× Connecting piece
- 1× Bracket
- 1× User manual

Checking the delivery

1. Move the appliance to a suitable location and unpack it (see chapter "Installation and connection").
2. Remove all parts of the packaging, plastic profiles, tape and foam padding.
3. Check that the delivery is complete.
4. Check whether the appliance was damaged during transit.
5. If the delivery is incomplete or the appliance has been damaged during transport, please contact our Service department (see the chapter on "Service").

! WARNING

Risk of electric shock!

Touching live parts may result in severe injury or death.

- Never use a damaged appliance.

Installation and connection

Transport

CAUTION

Risk of injury!

Improper handling of the appliance may result in injury.

- The appliance is very heavy. Never transport or carry it alone, rather always with at least two persons.

NOTICE

Risk of damage to property!

Improper handling of the appliance may result in damage.

- If a trolley is used to move the appliance, the appliance must be lifted as shown on the packaging. If the appliance cannot be transported upright, it can be tilted up to 30°.
- Exercise caution when moving the appliance. Do not lift or pull the appliance by any of its protruding parts. The dryer door must not be used as a carrying handle.
- Note that the appliance must not be installed behind a lockable door, a sliding door or a door with a hinge on the opposite side to that of the tumble dryer, in such a way that a full opening of the tumble dryer door is restricted.

- Check whether the paths of transport and the installation location are suitable for the weight of the appliance. If in doubt, ask your landlord or property management.

Setting up the appliance

- Place the appliance in a frost-resistant location with ventilation options.
- Ideally, the appliance should be installed next to your washing machine.
- Do not place the appliance on a washing machine without a stacking kit.
- The appliance needs at least 2 cm clearance to side walls and the back wall.
- Ensure that
 - the mains plug is also easily accessible once the appliance has been set up;
 - air can circulate freely in the appliance's immediate surroundings;
 - the ventilation grilles on the front and back of the appliance are not obstructed.
- Place the appliance on a firm, flat, clean, and dry surface. The appliance must not be placed on a surface that is sloping, flexible or uneven.
- The feet must not be removed from the appliance.
- Do not place the appliance on a rug or carpet. If you do this, the appliance will not be sufficiently ventilated and can overheat. The floor clearance must not be restricted by objects such as carpets and wood strips.
- For rugs, carpet, parquet or wood beam flooring, place a sturdy wooden panel (at least 60 × 60 cm, 3 cm thick) under the appliance.

Aligning the appliance

NOTICE

Risk of damage to property!
Improper handling of the appliance may result in damage.

- Do not remove the adjustable feet.
- 1. Use a spirit level to check whether the appliance is level.
- 2. To level the appliance, use your hand or a spanner to turn the levelling feet inwards or outwards.
To screw the levelling foot outwards, turn it anticlockwise;
To screw the levelling foot inwards, turn it clockwise.
- 3. Repeat this for the other levelling feet until the appliance is level and stable.

Attaching the water drain hose (optional)

WARNING

Risk of scalding!
The drain water is very hot. If it comes into contact with skin, it can cause scalding.

- Securely attach the water drain hose to a drain or bath to prevent it from slipping due to the recoil caused by pumping.
- For drains, make sure that the cross section of the discharge pipe is great enough that the drain cannot overflow.

NOTICE

Risk of damage to property!
There is a risk of flooding if the water drain hose loosens.

- Attach the water drain hose so that it fits tightly.

NOTICE

Risk of damage to property!
Improper handling of the appliance can lead to property damage.

- Use only the included water drain hose.
- Do not extend the water drain hose or replace it with another hose.
- Do not kink or twist the water drain hose.
- Make sure that no one can trip over the water drain hose.
- Make sure the sink is not more than 80 cm above the ground. This is the only way to ensure proper functioning of the water drainage.
- Make sure that the distance between the water drain hose and the utility sink does not exceed 100 cm.
- Make sure that the end of the hose is not submerged in the water that has been pumped out.

If you connect the water drain hose, condensate from the appliance will be drained off directly through the hose and will no longer end up in the condensate drawer (7).

The indicator "Empty the condensate drawer" may light up even when the water drain hose is connected. In this case, make sure the water drain hose is routed correctly (not kinked) and that the water drain hose is no more than 100 cm from the sink.

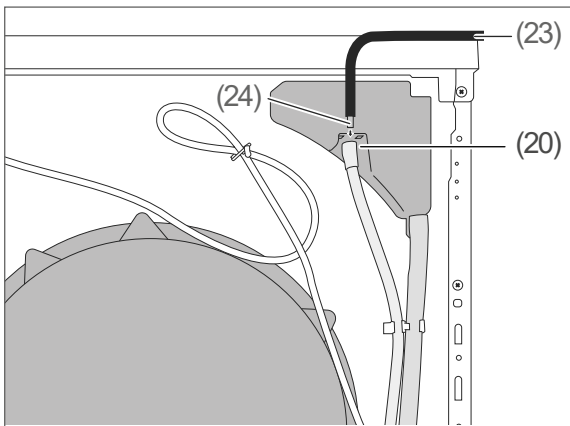
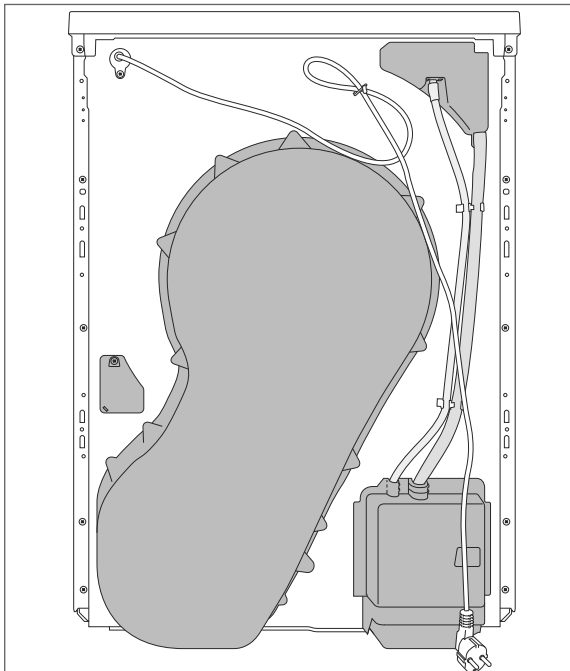

1. Carefully remove the end of the water hose (20) from the opening on the back of the appliance.
Do not use a tool to remove the water hose.
2. Connect the end of the supplied water drain hose (23) to the connector (24) into the ends on both of the hoses.

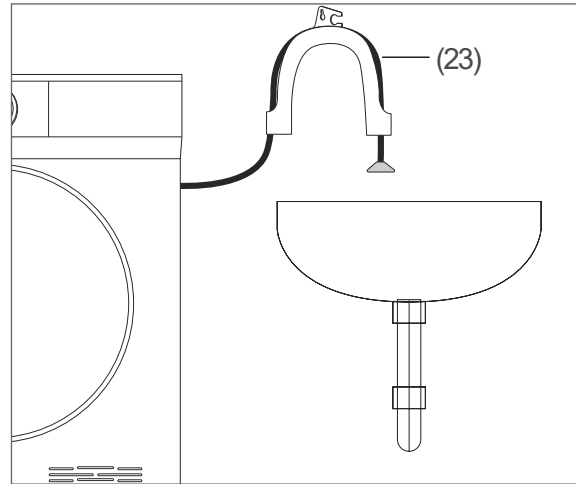

3. Attach the water drain hose to the drain or place the water drain hose into the bracket, and attach the bracket to the edge of the sink.

Creating an electrical connection

WARNING

Risk of electric shock!

The appliance operates with dangerous voltages.

- Do not put into operation if the mains cord is faulty or the appliance displays other visible damage.
- Never connect the appliance via a multi-socket or an extension cord.
- The mains cord of the tumble dryer is equipped with a special plug. This plug must be connected to a grounded socket protected by a 16 Amp fuse as indicated on the rating plate. The fuse current of the power line connected to the socket shall also be 16 amps. Contact an electrician if you do not have such a socket or fuse.

-
- Plug the mains plug into a properly installed, adequately secured earthed contact socket (220-240 V~, 50 Hz, 16 A).

Before first use

1. After transport and installation, let the appliance stand upright for 2 hours.
2. Then clean the drum's interior using a soft cloth.
3. Place a few clean dry cloths into the drum.
4. Press the Start/Pause button (10).
The display will illuminate.
5. Select the "Refresh" cycle with the cycle selector (1).
6. Press the Start/Pause button (10) to begin the cycle.
7. After completing the programme, follow the instructions in the chapter "Cleaning and maintenance".

The compressor will make some noise when it is in operation. This is perfectly normal.

Operating controls and appliance parts

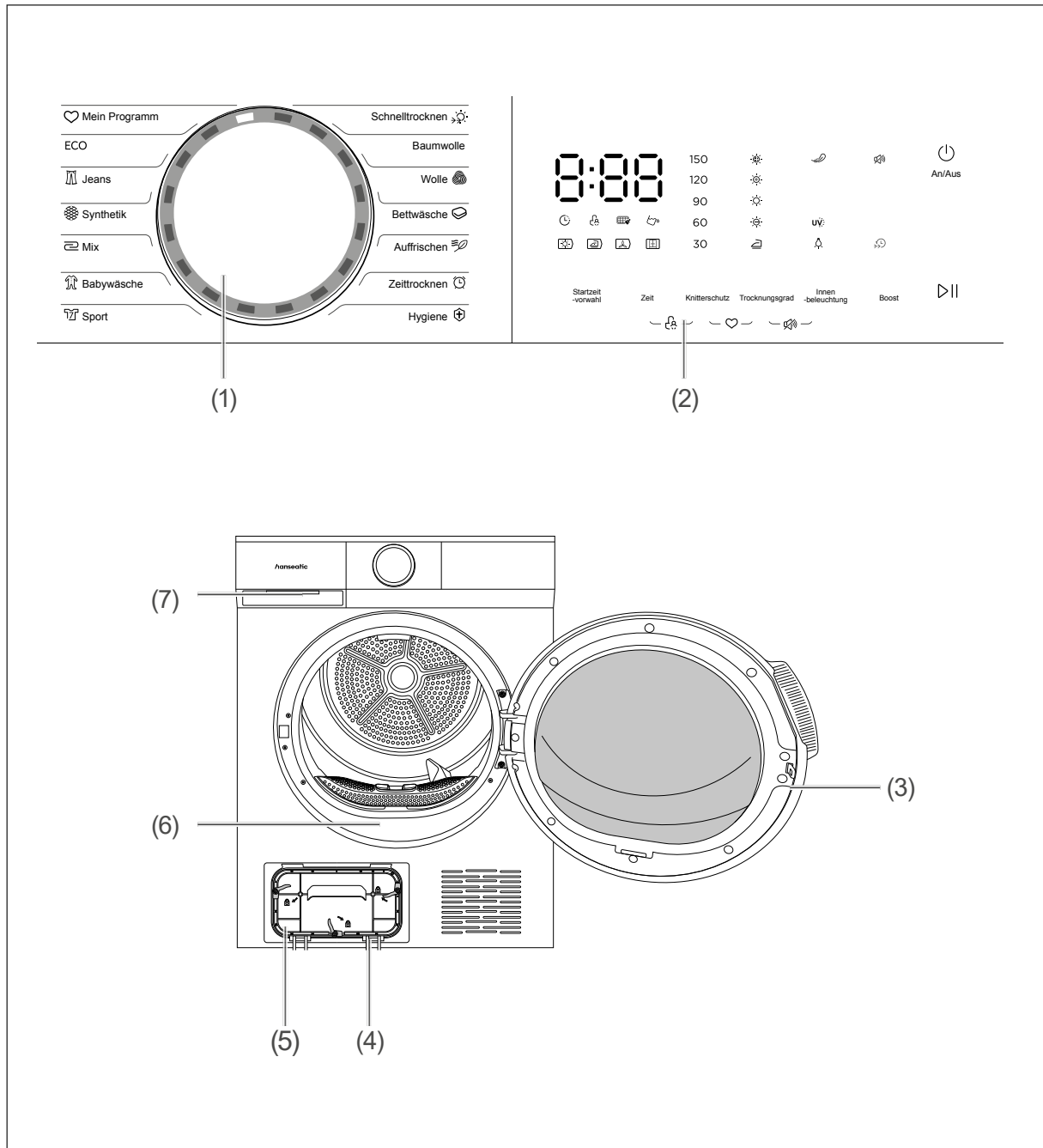

- (1) Cycle selector
- (2) Control panel
- (3) Appliance door
- (4) Maintenance cover
- (5) Cover for heat exchanger
- (6) Lint filter
- (7) Condensate drawer

Control panel

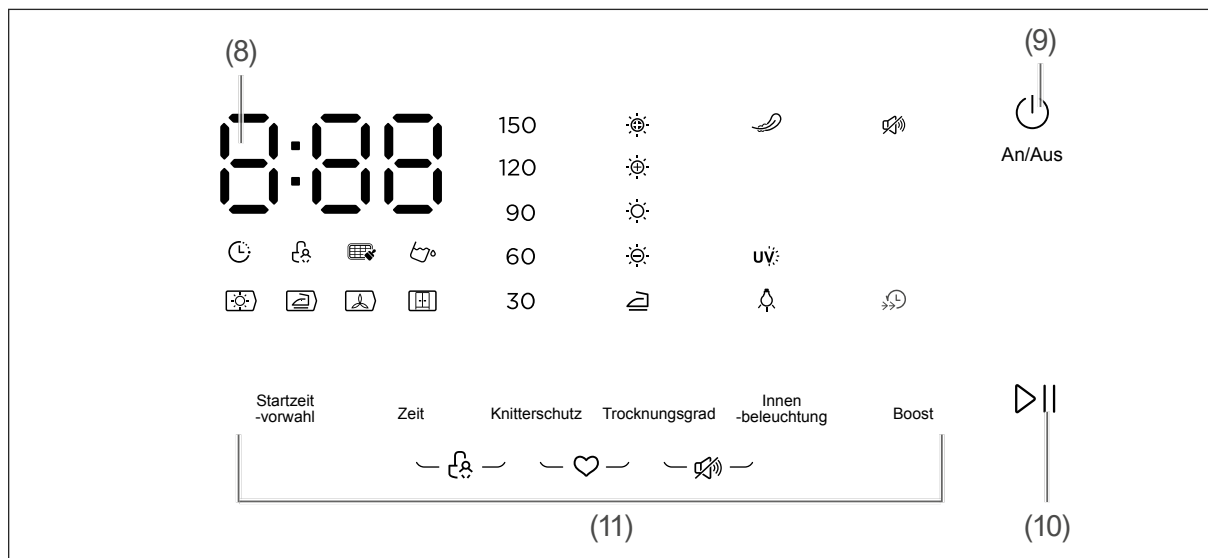

(8) Display

(9) On/Off button

(10) Start/Pause button

(11) Options buttons

Indicators on the display



Warning: Empty the condensate drawer



Warning: Clean the filter



Dryness level: Iron dry



Dryness level: Ultra dry



Dryness level: Extra dry



Dryness level: Cupboard dry



Dryness level: Slightly dry



Start time preset



Drying phase Drying



Drying phase Iron-dry



Drying phase Cooling down



Drying phase Cupboard dry



Anti-crease



Mute



UV light



Interior light



Safety lock



Boost

Drying phase indicator

The drying phase indicator is located below the display on the control panel.



Drying



Iron dry



Cooling down



Cupboard dry



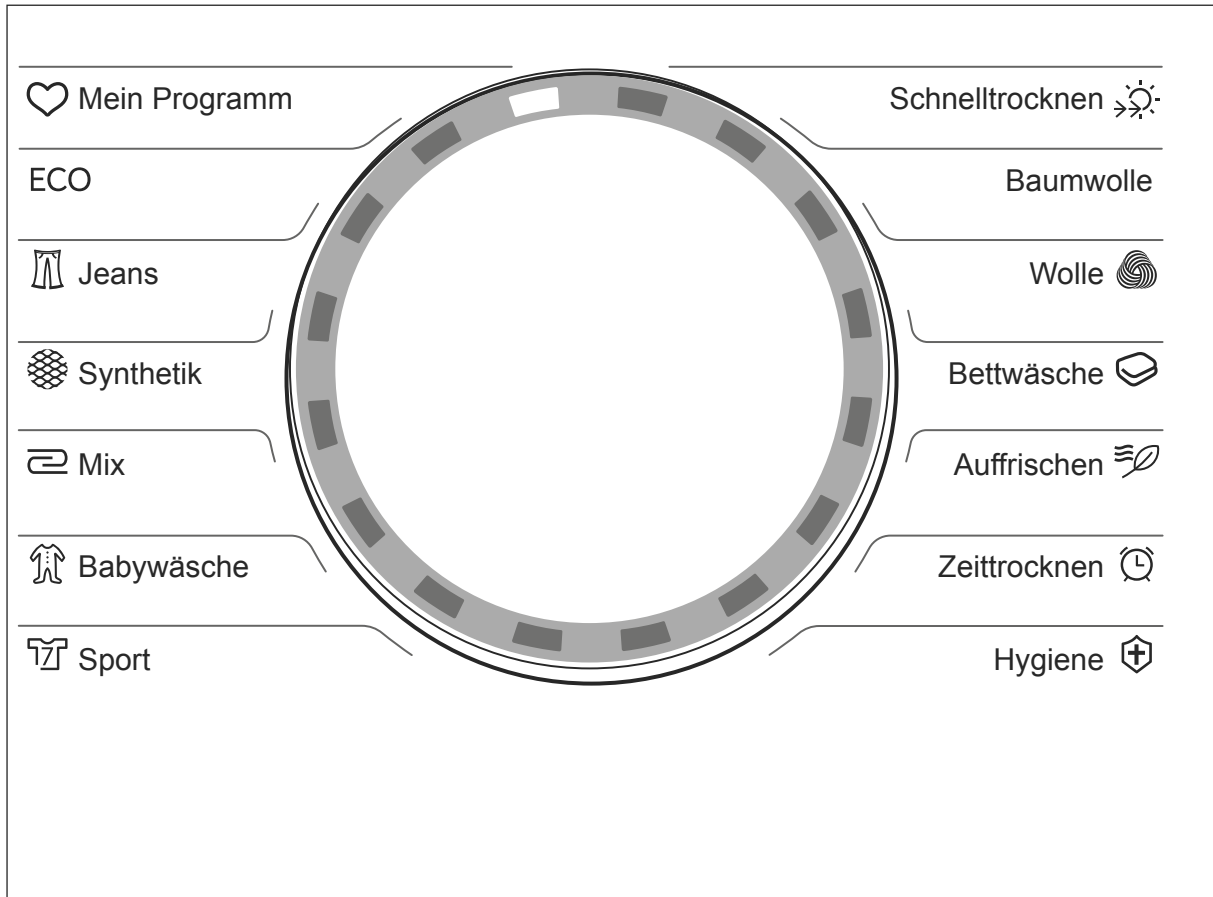

 The indicator stays lit throughout the cycle. When another programme step begins, the corresponding drying phase indicator lights up. As soon as a drying phase has been completed, the corresponding indicator goes out.

Cycle selection



Programme table

Programme	Description
My Program	Define and save your favourite programme.
ECO	For single or multi-layer cotton laundry to be dried completely for direct wear.
Jeans	To dry jeans or leisure clothes that are spun at high speed in the washing machine.
Synthetics	To dry thin synthetic textiles, which are not ironed, such as easy care shirts, baby cloths or socks.
Mixed	For mixed fabrics from cotton and synthetics.
Baby laundry	To dry small amount of baby clothing
Sport	To dry sportswear and thin fabrics from polyester, which are not ironed.
Quick dry	For easy care laundry (small amount of thin synthetics), such as shirts and blouses equipped with anti-crease functionality to minimize the ironing effort.
Cotton	For single or multi-layer cotton laundry to be dried completely for direct storage.
Wool	Refreshing wool helps to remove excess water from wool textiles after washing at low temperature and with gentle drum movements.
Duvets	To dry bed linen, bed sheets or other large items.
Refresh	To refresh clothes kept at closed environment for a long time or to remove odors. Min. 20 min to max. 180 min. (in 10 min. steps)
Time drying	To dry individual items or complete the drying process of multi-layer fabrics with different drying behavior, such as jackets, pillows or voluminous items. Min 10 min. to max. 150min. (in 10 min. steps)
Hygiene	To sterilize drying clothing, especially long-term heat-resistant clothing. Light and fine clothing are not suggest to use this programme.

Program	Capacity max. (kg)	Final moisture content, ca. (%)	Drying time (Hours: Minutes)	Energy consumption (kWh)	Acoustic air-borne noise emission (dB)	Spin speed (U/min)
ECO ^{*)}	9	0	4:59	1.25	60	1000
	4.5	0	3:00	0.65	/	1000
Cotton	9	0	3:40	2.3		1000
	4.5	0	2:30	1.2		1000
Cotton extra (Cotton +  Boost function activated	9	-3	4:00	2.5	/	1000
	4.5	-3	2:50	1.4	/	1000
Cotton Iron (Cotton +  Boost function activated	9	12	2:50	1.6	/	1000
	4.5	12	2:10	0.9	/	1000
Synthetics	2.5	2	1:30	0.75	/	800
Synthetics Extra (Synthetics + )	2.5	0	1:40	0.9	/	800
Synthetics Iron (Synthetics + )	2.5	12	1:20	0.6	/	800
Wool	1	6	3:30	1.6	/	/
Jeans	4	0	2:30	1.2	/	1000
Bed Linen	5	0	3:30	1.7	/	1000
Sports	3	0	1:30	0.9	/	/
Refresh	2	/	0:20-3:00	/	/	/
Time dry	3	/	0:10-2:30	/	/	/
Mix	6	0	2:50	1.4	/	1000
Quick Dry	3	1	1:30	0.9	/	1200

Program	Capacity max. (kg)	Final moisture content, ca. (%)	Drying time (Hours: Minutes)	Energy consumption (kWh)	Acoustic air-borne noise emission (dB)	Spin speed (U/min)
Baby Care	3	0	2:25	1.2	/	1000
Hygiene	5	/	3:00	1.5	/	/
My Cycle	/	/	/	/	/	/

¹⁾ ECO programme is used to assess the compliance with EU Regulation 2023/2533 and 2023 /2534 for eco design and energy labelling, measured in accordance with EN 61121. Acoustic airborne noise emissions: 60 dB

ECO programme is suitable for drying normal wet cotton laundry and it is the most efficient programme in terms of energy consumption for cotton.

The values given for programmes other than the eco programme are indicative only.

Loading the household tumble dryer up to the maximum capacity for the respective programmes will contribute to energy savings.

All values in the table were determined in accordance with the standard EN 61121:2013. Consumption values may differ from those shown in the table depending on the fabric type, spinning speed, environmental conditions and stress values.

Drying process

Before getting started

- Read the chapter on "Safety".
- Prepare the appliance as described in the chapter "Installation and connection".

Loading laundry

1. Open the appliance door (3) by pulling the handle slightly forward.
2. Load the laundry. Follow the tips in the chapter "Drying tips".
Do not exceed the maximum load weight allowed, and do not jam any clothes in the door opening.
3. Close the appliance door by pushing it until you hear it snap shut.

Starting the cycle

1. Press the On/Off button (9).
The display will illuminate.
2. From the "Programme table" chapter, select the cycle that matches your laundry and set it with the cycle selector (1).
3. If necessary, adjust the selected programme further to suit the type of laundry by changing the preset settings using the options buttons (11) on the control panel (2) (see the chapter 'Setting options').
4. Press the Start/Pause button (10) to begin the cycle.
The appliance will start operating. The indicators will flash on the display (8), and the time remaining will change automatically.



The remaining time indicator changes occasionally based on the residual moisture detected by the sensor.



Each time you start a programme, the icons "Clean the filter" and "Condensate drawer full" appear in the display as a reminder.
The icons disappear when the programme is running.

Interrupting and resuming a cycle

! NOTICE

Risk of fire/damage!

Improper handling of the appliance can lead to fire/faults.

■ Never try to open the appliance door with force whilst a cycle is in progress or once a cycle has ended.

- If you would like to pause an active cycle, e.g. to add laundry, press the Start/Pause button (10).
Press the Start/Pause button to resume the cycle.

Cancelling or modifying the cycle

1. To cancel or modify an active cycle, press the On/Off button (9).
The appliance will switch off.
2. Switch the appliance on again and use the cycle selector (1) to choose a new cycle.
3. Press the Start/Pause button (10) to start the new cycle.

Cycle end

When the drying programme is finished, the display shows "END".

- Open the appliance door (3) and remove the laundry from the drum.

 If the laundry is not removed from the drum, the "Anti-crease" function will automatically start after a few minutes. It runs for 30 minutes. The running time can be set to 30-60-90-120-150 minutes, see chapter "Setting the anti-crease feature". All programs except "wool" have this feature.

 Clean the lint filter after each cycle. Empty the condensate drawer after each cycle.

After the drying process

1. Turn off the appliance by pressing the On/Off button (9).
2. Open the appliance door (3) and remove the dried laundry items.
3. Follow the instructions in the chapter "Cleaning and maintenance".

Setting options

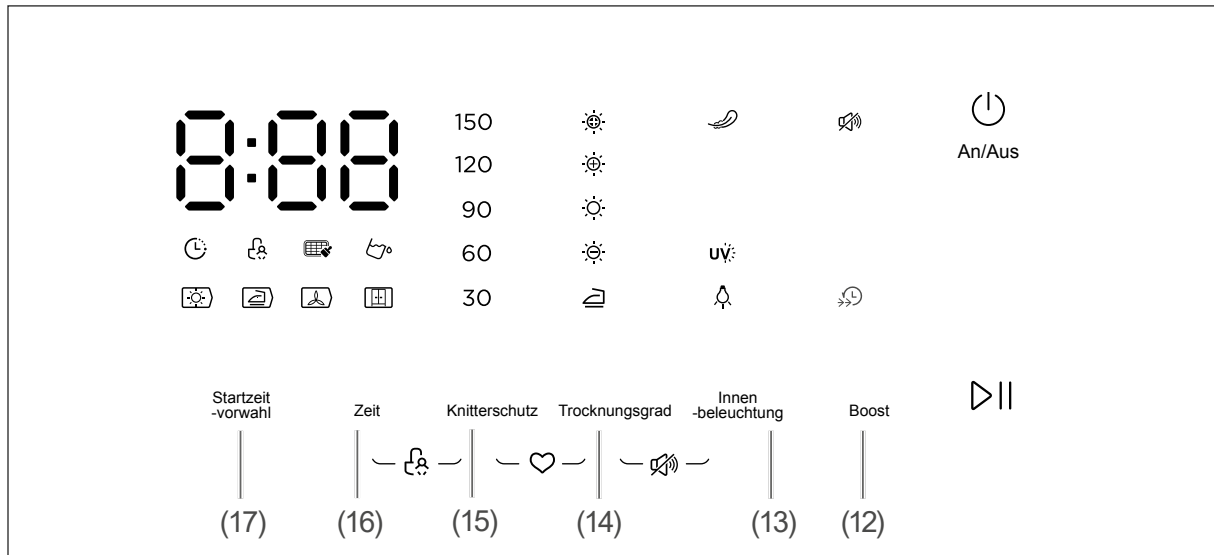

Setting the degree of drying

This setting allows you to adjust the degree of drying of the garments.

The degree of drying (ultra dry, extra dry, cupboard dry, slightly dry and iron dry) cannot be set for every programme. The display for the degree of drying shows which programme supports this setting.

Select the drying target appropriate for the laundry to be dried.

- Choose extra-dry for thick and multi-layer laundry that takes a lot of time to dry.
 - Select cupboard-dry for regular single layer laundry.
 - Select iron dry for laundry that should still come out damp and ready to be ironed.
1. Select your desired cycle.
 2. To set the degree of drying, press the drying level button (14) repeatedly until the desired degree of dryness is set.
 3. Press the Start/Pause button (10) to begin the cycle.

Setting the start time preselection

This feature allows you to set the start time of the drying process. You can delay the start time by 1 to 24 hours.

1. Load the appliance and close the appliance door (3).
2. Press the On/Off button (9).
The display will illuminate.
3. Select your desired cycle and adjust any additional settings as required.
4. Press the “Start time preselection” button (17).
Increase the delay time, if needed, by pressing the button several times.
Press and hold the button to adjust the delay time continuously.
5. Press the Start/Pause button (10) to begin the cycle.
The display for the start time preselection flashes.
The drying cycle will begin as soon as the delay start timer runs out.
6. If you want to pause the start time preselection, press the Start/Pause button.
7. If you wish to cancel the start time preselection, press the On/Off button (9).

Turning sounds off/on

By default, the appliance will play sounds, e.g. when the cycle selector is turned, the settings buttons are pressed, or the drying process is complete.

- To switch off the sounds, press and hold the drying level button (14) and the interior light button (13) for 3 seconds. A warning tone is heard indicating that the option has been enabled and the tones are turned off.
- To switch on the sounds, press and hold the drying level button (14) and the interior light button (13) for 3 seconds. A warning tone is heard indicating that the option has been disabled and the tones are turned on.

Setting the drying time

Additional drying time can be set for the “Time drying” and “Refresh” programmes.

- To increase the drying time, press the drying time button (16).
You can increase the drying duration in 10-minute increments by repeatedly pressing the button.

Activating/deactivating the safety lock

The appliance is equipped with a special safety lock that, for example, prevents children from accidentally pressing buttons and interrupting the drying process. The safety lock can be activated only once a cycle is already running.

- To activate the safety lock, hold the anti-crease button (15) and the drying time button (16) simultaneously for 3 seconds.

The indicator for the safety lock  lights up. The buttons and cycle selector no longer work, with the exception of the On/Off button (9).

- To disable the safety lock, press and hold the anti-crease button and drying time button again at the same time for 3 seconds.

Setting the anti-crease feature

This feature helps ensure clothes do not crease after the drying process. By default, the anti-crease phase will run for 30 minutes after the drying cycle. The duration can be increased to up to 150 minutes.

The laundry can be removed during the anti-crease phase.

- To extend the crease protection to 30-60-90-120-150 minutes, press the anti-crease button (15) again.

Switching on/off the interior light

WARNING

Risk of electric shock!

Touching live parts may result in severe injury or death.

- Do not remove the cover from the interior lighting.
- Do not attempt to replace the interior light.

The LED lights in the drum come on automatically when the appliance door is opened. The light automatically goes out after about 1 minute.

Press the interior light button (13) to switch on the LED lighting for 1 minute.

Setting the UV function

WARNING

Risk of injury!

The device contains a lamp that emits UV-C rays.

- Never look at the light source while the lamp is operating.

This function ensures that your laundry is disinfected during drying. It is automatically activated in the Hygiene programme.

- To switch on and off the UV function for the bed linen, sports, baby wash, mix, synthetics, jeans and cotton programmes, press and hold the interior light button (13) for 3 seconds.

Boost function

You can use this function to reduce the drying time.

- Press the Boost button (12) to switch the function on.
- This function is not available for the wool, quick-dry, sports, time-dry, hygiene, baby wash and refresh programmes.

Tips for drying

Preparation

Before being dried in the dryer, laundry items must be thoroughly spin-dried in a washing machine. The high spin speed can reduce the drying duration and energy consumption.

For an even drying result, the laundry must be sorted according to fabric type and drying cycle.

Items such as zips, hook-and-eye closures, buttons and belts found on clothing must be closed before the drying process.

Remove all items from the pockets of the garments.

Remove hangers and similar metal parts from garments.

Sorting laundry

The drying instructions of the textile manufacturer/the international care symbols on the labels contain precise information about how to handle each piece of laundry.

- Sort the laundry according to the instructions on the respective labels.

Special materials

- Do not dry any items with rubber or other elastic rubber-like materials.
- Thick or multi-layer laundry items (bed-clothes, jackets etc.) are difficult to dry. For such items, you should use the "Cotton Extra-Dry" cycle or adjust the drying duration and intensity accordingly.
- Outdoor jackets made of modern synthetic materials must be treated with special care. Before drying such a jacket in the dryer, find out the appropriate dryer settings from its manufacturer.

Additional tips

- Do not dry your clothes excessively, as creases can form easily on overdried clothes.

- If you notice that some of the clothes are still damp after drying, try to dry them separately the next time using another cycle.

The correct quantity

The amount of clothes you can put in the drum depends on the type of clothes you are drying.

Reference weight of dry clothes

Jacket (cotton)	Approx. 800 g
Jeans	Approx. 800 g
Towel/blanket (cotton)	Approx. 900 g
Single bedsheet (cotton)	Approx. 600 g
Workwear	Approx. 1120 g
Nightwear	Approx. 200 g
Long-sleeve shirt (cotton)	Approx. 300 g
Short-sleeve shirt (cotton)	Approx. 180 g
Pair of shorts (cotton)	Approx. 70 g
Pair of socks (blended fabric)	Approx. 50 g
Underwear (cotton)	Approx. 50 g

Symbols on clothing

Only clothing with the appropriate care label may be dried in the dryer.



Suitable for the dryer



Dry at normal temperature



Dry at lower temperature



Do not dry using the dryer

Cleaning and maintenance

! WARNING

Risk of electric shock!

The appliance operates with dangerous voltages.

- Before cleaning, always pull the mains plug out of the socket.
- Never pull the mains plug out of the socket by the mains cord; always hold the mains plug itself.
- Never clean the appliance with a high-pressure cleaner or steam cleaner.

! WARNING

Health hazard!

Consuming the condensate is hazardous to health.

- Never drink the condensate.

! NOTICE

Risk of damage to property!

Improper handling of the appliance may result in damage.

- Do not clean the appliance with harsh or abrasive cleaners. They can damage the surfaces or make the rubber sleeve brittle and fragile.
- Do not use any pointed, sharp or angular objects to clean the rubber gasket. They can damage the rubber gaskets and make them leaky.
- Do not operate the appliance without the condensate drawer.

Regular checks

A few simple and regular checks can save you from unpleasant surprises.

- If the drain has been installed directly, please check at regular intervals whether
 - the water drain hose is attached securely to the edge of a bath or the siphon;
 - the drain hose is brittle, cracked or kinked;
 - the drum is free of foreign objects.

Cleaning the appliance door and the moisture sensor

! WARNING

Risk of fire and explosion!

Improper handling of the appliance can lead to fire and explosion.

- Do not use solvents, metallic objects, cleaning agents, or similar products to clean the sensors.

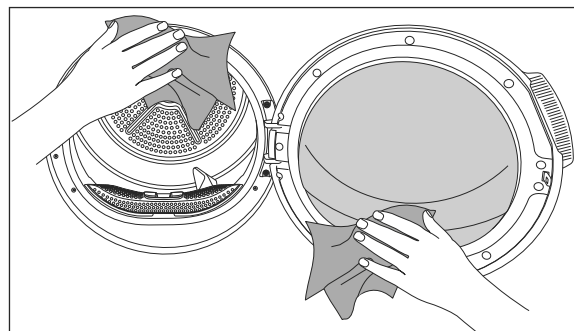

- Wipe the appliance door (3) and the rubber gasket with a soft, damp cloth on the outside and inside, and then wipe them both dry.

The appliance contains moisture sensors that recognise whether the laundry is dry.

1. Open the appliance door (3).
2. Let the appliance cool down, if it is still hot after a drying cycle.

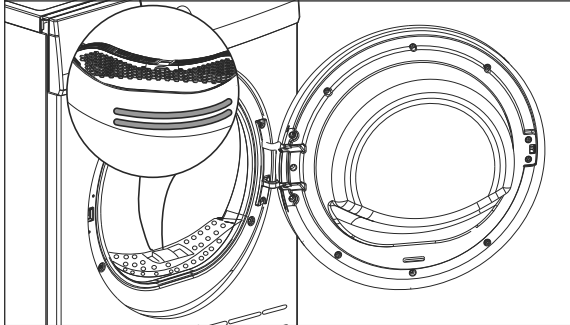

- Wipe the metal surfaces of the sensors with a soft cloth dipped in vinegar, then dry them.

i Clean the metal surfaces of the moisture sensors at least 4 times per year.

Do not clean the metal surfaces of the moisture sensors with metal objects.

Cleaning the drum

- Use a soft, damp cloth to wipe the inside of the drum, and then wipe it dry.

Emptying the condensate drawer

The condensate drawer (7) must be emptied after every use. When the condensate drawer is full, the cycle stops and the water tank warning symbol lights up. After emptying the condensate drawer, you can press the Start/Pause button (10) to resume the cycle.

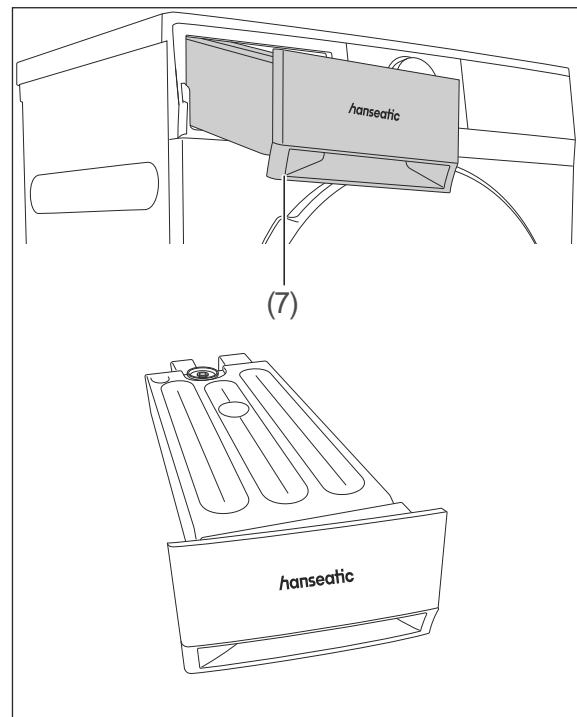

- Use both hands to pull out the condensate drawer (7).
- Pour the condensate into a basin.
- Slide the condensate drawer (7) back in.

i Never remove the water tank while a cycle is running. The condensed water in the water tank is not fit for human consumption.

Empty the condensate drawer after each use.

Cleaning the lint filter

The appliance has a lint filter that must be cleaned after each use. Otherwise, energy consumption and cycle time may increase.

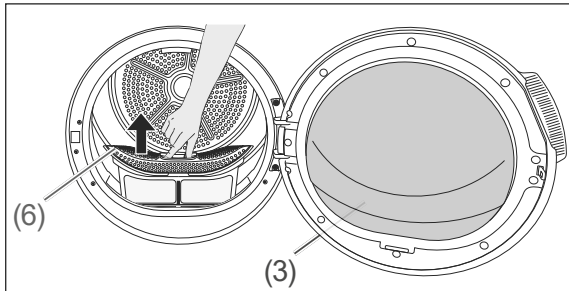

1. Switch off the appliance.
2. Open the appliance door (3).
3. Remove the lint filter (6).

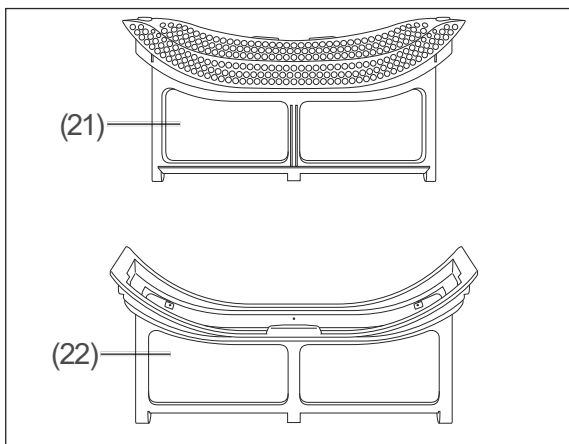

4. Clean the outer filter (22) by hand or with a soft cloth.
5. Clean the inner filter (21) by hand or with a soft cloth.
6. Close the inner filter and attach the hook.
7. Place the inner filter in the outer filter.

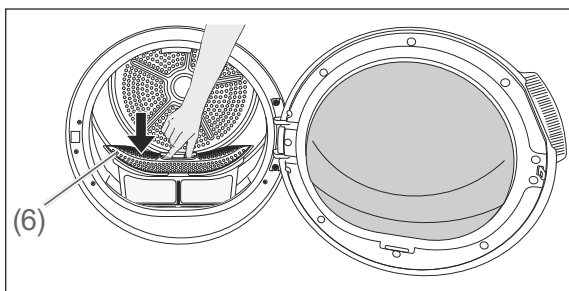

8. Insert the lint filter back into the appliance.

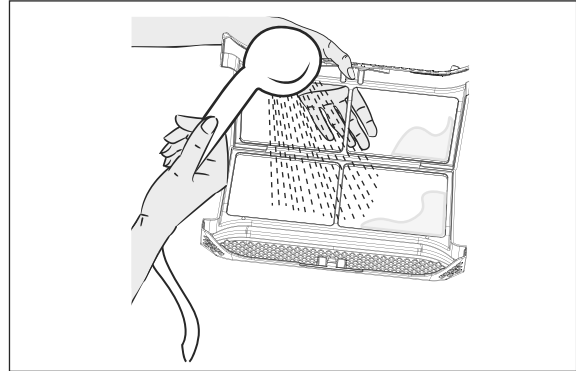

i If you notice a layer on the filter surface after prolonged use of the tumble dryer, you should use warm water to remove this layer from the filter. Dry the filter thoroughly before putting it back on.

Do not flush the lint into the drain to prevent the spread of microplastics in the sewage system.

Dispose of the lint in the household waste.

Cleaning the heat exchanger

⚠ CAUTION

Risk of injury!

Touching the heat exchanger may lead to injuries.

■ Do not touch the heat exchanger with your bare hands.

The heat exchanger is located behind the cover for the heat exchanger (5) and must be cleaned once a month.

1. Disconnect the mains plug from the socket.
2. Open the maintenance cover (4).

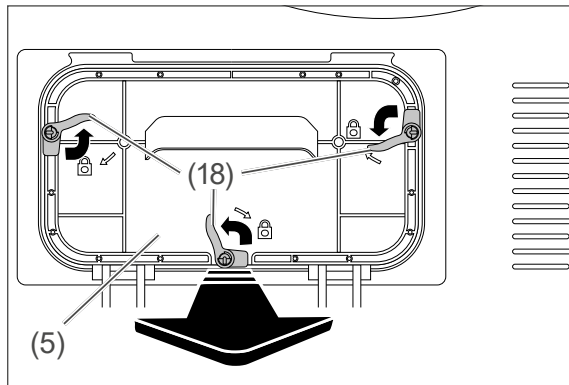

3. Open the lock levers (18).
4. Remove the cover for the heat exchanger (5).

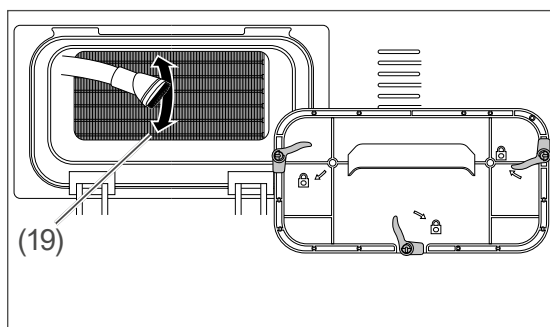

5. Use a vacuum cleaner with a brush attachment to clean the heat exchanger (19).
To avoid damaging it, do not exert excessive force on the heat exchanger.
6. Replace the cover for the heat exchanger after cleaning.
7. Close the three lock levers.
8. Close the cover.

i Clean the heat exchanger after each 30th drying cycle or once a month.

Troubleshooting table

Malfunctions can occur in all electrical appliances. This does not necessarily mean there is a defect in the appliance. For this reason, please check the tables to see if you can correct the malfunction.

WARNING

Risk of electric shock in case of improper repair!

Touching live parts can result in serious injury or cause death.

- Never try to repair the appliance yourself. This could endanger yourself and subsequent users. Only authorised specialists may carry out such repairs.

Malfunction		
Problem	Possible causes	Solutions, tips
The drying process takes a long time.	The lint filter is clogged.	Wash the filter with lukewarm water.
	The heat exchanger is clogged.	Clean the heat exchanger.
	Ventilation grilles on the front of the appliance are closed.	Open doors/windows so that the room temperature does not rise too much.
	There is a layer of lime on the moisture sensor.	Clean the moisture sensor.
	The tumble dryer is overloaded with laundry.	Do not overload the tumble dryer.
	The laundry was not spun sufficiently.	Choose a higher spin speed on your washing machine.
At the end of the drying programme, the laundry comes out moist from the appliance.	The laundry that emerges hot from the appliance at the end of the drying programme generally feels more moist.	
	The cycle used is not suitable for the type of laundry.	Check the care labels on the laundry, select a programme suitable for the type of laundry or additionally use the time programme.
	The lint filter is clogged.	Wash the filter with lukewarm water.
	The heat exchanger is clogged.	Clean the heat exchanger.
	The tumble dryer is overloaded with laundry.	Do not overload the tumble dryer.
	The laundry was not spun sufficiently.	Choose a higher spin speed on your washing machine.

Malfunction		
Problem	Possible causes	Solutions, tips
The tumble dryer cannot be opened or the cycle cannot be started. The dryer does not activate when programs are adjusted.	The tumble dryer may be disconnected.	Make sure the plug is properly plugged into the socket.
	The appliance door is open.	Make sure the appliance door is properly closed.
	You may not have set a cycle or pressed the Start/Pause button.	Make sure that a cycle has been set and the tumble dryer is not in standby (pause) mode.
	The safety lock is active.	Deactivate the safety lock.
The cycle was interrupted for no reason.	The appliance door was not closed properly.	Make sure the appliance door is properly closed.
	A power failure occurred.	Press the Start/Pause button to start the programme.
	The water tank is full.	Empty the water tank.
Garments have shrunk, felted or damaged.	The cycle used is not suitable for the type of laundry.	Check the care labels on the items and choose a suitable cycle for the type of laundry.
Water is leaking from the appliance door.	Lime has accumulated on the inner surfaces of the appliance door and on the surfaces of the appliance door seal.	Clean the interior and sealing surfaces of the appliance door.
The appliance door opens on its own.	The appliance door was not closed properly.	Push the appliance door close until you hear the closing noise.
The water tank warning indicator is on/flashing.	The water tank is full.	Empty the water tank.
	The water drain hose is kinked.	Check the water drain hose if the appliance is connected directly to the water drain.
	A reminder every time when switching on the dryer to empty the water tank.	The indicator will turn off once the program has started. Otherwise, please check the water tank
The Filter cleaning warning symbol is lit.	A reminder every time when switching on the dryer, to clean the lint filter.	The indicator will turn off once the program has started. Otherwise, please check the filter and ensure it is cleaned.

The display shows an error code.		
Problem	Possible causes	Solution
	Condensate drawer is full	Empty the condensate drawer as described in the chapter "Emptying the condensate drawer". If the condensate drawer is not full, restart the dryer directly.
	Water pump or water level sensor fault	
E33	Temperature Sensor Error	Please contact our Service department (see chapter "Service")
E64	Motor communication error	
E82	PCB communication error	

Service

Please note!

You are responsible for the condition of the appliance and its proper use in the household.

If you call out for customer service due to an operating error, you will incur charges, even during the guarantee/warranty period.

Damage resulting from non-compliance with this manual unfortunately cannot be recognised.

In order for us to help you quickly, please tell us:

Name of appliance	Colour	Model	Order number
hanseatic Tumble dryer	white	HWT9AGT	47795613

Advice, complaints and orders

Please contact your mail order company's customer service centre if

- the delivery is incomplete,
- the appliance is damaged during transport,
- you have questions about your appliance,
- a malfunction cannot be rectified using the troubleshooting table,
- you would like to order further accessories.

You can find the contact details of your product advisor online on the service pages of your mail order company. The various sections of product advice are listed here.

Please have your appliance invoice ready.

For more information, visit www.hanseatic.de

Repairs and spare parts

You can prevent waste by having your defective appliances repaired. Please contact our Customer Service regarding this.

Please have your appliance invoice ready (date of purchase and item no.).

Spare parts for your appliance are available for a minimum period of ten years after the last of the model has been placed on the market.

Customers in Germany

Place an order at

<https://reparaturauftrag.operatec.eu>

by E-mail: otto@operatec.de

Phone: +49 (0) 40 36 03 31 50

Customers in Austria

Please contact your mail order company's customer service centre or product advice centre.

Waste prevention, free return and disposal

Waste prevention

According to the provisions of Directive 2008/98/EC, waste prevention measures always take priority over waste management.

For electrical and electronic devices, waste prevention measures include extending the lifespan of defective devices through repair and reselling used working appliances instead of disposing of them.

Please help us reduce waste and contact our customer service if your product is faulty.

More information can be found in the brochure 'Waste Prevention Programme – of the German Government with the Involvement of the Federal Länder'.

Free return of old electrical appliances

Upon purchasing a new electrical appliance of the same type with essentially the same function, consumers may return an old electrical appliance to a distributor obliged to take back old appliances, at no extra cost for the consumers. This option also exists for deliveries made to a private household. For distance selling, the option of having old electrical equipment collected for free applies only in the case of purchase of new electrical equipment with heat exchangers (e.g. refrigerators, dehumidifiers), screens and display devices with a screen surface > 100 cm², and large devices with at least one of its external dimensions measuring more than 50 cm.

In addition, consumers may return up to three old electrical appliances of the same type to a distributor's collection point for free, without having to purchase a new electrical appliance. In this case, however, the old appliances' external dimensions may not exceed 25 cm.

Disposal

Dispose of old electrical devices in an environmentally friendly manner



Electrical appliances contain harmful substances as well as valuable resources.

Every consumer is therefore required by law to dispose of old electrical appliances at an authorised collection or return point. They will thus be made available for environmentally-sound, resource-saving recycling.

You can dispose of old electrical appliances free of charge at your local recycling centre.

Please contact your dealer directly for more information about this topic.

Don't forget to erase data!

If necessary, each consumer is responsible for erasing personal data from electrical and electronic equipment.

Batteries and rechargeable batteries, lamps and bulbs

If necessary, old single-use and rechargeable batteries that are not encased by an old electrical appliance, as well as lamps/bulbs that can be removed from an old electrical appliance without being destroyed, must be removed and disposed of separately before you return the appliance.



This symbol means that single-use and rechargeable batteries may not be disposed of with the household waste.

Consumers are required by law to bring all single-use and rechargeable batteries, regardless of whether they contain harmful substances*) or not, to a collection point operated by their communal authority

or borough or to a retailer, so that they can be disposed of in an environmentally friendly manner and so that valuable resources (e.g. cobalt, nickel or copper) can be recovered.

Single-use and rechargeable batteries can be returned free of charge.

Some of the possible contents (e.g. mercury, cadmium and lead) are toxic and, if improperly disposed of, can have adverse effects on the environment. Heavy metals, for instance, can have detrimental health effects on humans, animals and plants and accumulate in the environment and food chain, and then enter the body indirectly through the consumption of food.

There is a high risk of fire with old lithium batteries. Special care must therefore be taken to properly dispose of old lithium batteries and rechargeable batteries. Improper disposal can also lead to internal and external short circuits due to thermal effects (heat) or mechanical damage. A short circuit can lead to a fire or an explosion and have serious consequences for people and the environment. It is therefore important to tape off the terminals of lithium batteries and rechargeable batteries before disposing of them to prevent an external short circuit.

Single-use and rechargeable batteries that are not built into the device should be removed before disposal and then disposed of separately.

Please only dispose of single-use and rechargeable batteries in a discharged state!

If possible, use rechargeable batteries in place of disposable batteries.

Charge your batteries properly and fully to maximize their lifespan. If necessary, fully discharge them using a suitable charger before recharging.

Always use the correct type of batteries for your devices. Incorrect use can shorten the life of the batteries and possibly cause harmful effects.

*) labelled with:

Cd = Cadmium

Hg = Mercury

Pb = Lead

Packaging



Our packaging is made of environmentally friendly, recyclable materials:

- Outer packaging made of cardboard
- Moulded parts made of foamed, CFC-free polystyrene (PS)
- Films and bags made of polyethylene (PE)
- Tension bands made of polypropylene (PP)
- Saving energy also protects against excessive global warming. Your new appliance uses little energy due to its environmentally friendly insulation and technology.



If you have sufficient space, we recommend retaining the packaging, at least during the warranty period. If the appliance needs to be sent out for repairs, only the original packaging will provide sufficient protection. If you would like to dispose of the packaging, please dispose of it in an environmentally friendly way.

Appendix

Product fiche concerning Regulation (EU) No. 2023/2534

The product fiche for your appliance is available to you online.

Visit <https://eprel.ec.europa.eu> and enter the model identifier of your appliance to download the product fiche.

The model identifier for your appliance can be found under Technical specifications.

Technical specifications

Item number	47795613
Name of appliance	Tumble dryer
Model identifier	HWT9AGT
Supply voltage / frequency	220 - 240 V, 50 Hz
Rated power	750 W
Device measurements (Height × Width × Depth with connections)	85.0 cm × 60.0 cm × 68.0 cm
Unloaded weight	52 kg
Power consumption in off-mode	0.30 W
Power consumption left-on mode	- W
Energy consumption of the ECO program at full load	1.25 kWh
Energy consumption of the ECO program at partial load	0.65 kWh
Program time of the ECO program at full load	299 min
Program time of the ECO program at partial load	180 min
Time after which the equipment reaches automatically standby mode:	- Min
Time after which the equipment reaches automatically off mode:	15 Min