

HEINRICH'S

HWM 6107 W

BEDIENUNGSANLEITUNG

Bevor Sie dieses Gerät in Betrieb nehmen, lesen Sie bitte diese Bedienungsanleitung gründlich durch und bewahren Sie es zum späteren Nachschlagen auf.

DE

Deutsch

Diese Waschmaschine ist ausschließlich für den Hausgebrauch bestimmt.
Bitte verwenden Sie es nicht für Wäsche, die als nicht für die Maschinenwäsche
geeignet gekennzeichnet ist.

Die folgenden Symbole werden im gesamten Handbuch verwendet und haben die folgenden
Bedeutungen:



Informationen, Ratschläge, Tipps oder Empfehlungen



Warnung - allgemeine Gefahr



Warnung - Stromschlaggefahr



Warnung - Gefahr von heißer Oberfläche



Warnung - Brandgefahr



Es ist wichtig, dass Sie die Anweisungen sorgfältig lesen.

INHALT

4 SICHERHEITSHINWEISE 10 BESCHREIBUNG DER WASCHMASCHINE 11 Technische Daten	EINLEITUNG
12 INSTALLATION UND ANSCHLUSS 13 Entfernen der Transportsicherungen 14 Umzug und Transport nach der Montage 15 Auswahl des Raumes 15 Einstellen der Waschmaschinenfüße 17 Anschluss an die Wasserversorgung 17 Aqua Stop 18 Wasserablaufschlauch anschließen und sichern 20 Anschluss des Geräts an das Stromnetz 21 VOR DEM ERSTEN GEBRAUCH DES GERÄTS	VORBEREITEN DER WASCHMASCHINE VOR DEM ERSTEN GEBRAUCH
22 WASCHPROZESS, SCHRITT FÜR SCHRITT (1-6) 22 Schritt 1: Beachten Sie die Etiketten auf der Wäsche 23 Schritt 2: Vorbereitung des Waschvorgangs 27 Schritt 3: Auswahl des Waschprogramms 31 Schritt 4: Auswahl zusätzlicher Einstellungen und Funktionen 36 Schritt 5: Starten des Waschprogramms 37 Schritt 6: Ende des Waschprogramms 38 UNTERBRECHUNGEN UND PROGRAMMWECHSEL 39 WARTUNG & REINIGUNG 39 Reinigen des Waschmittelfachs 40 Reinigung des Wasserversorgungsschlauchs, des Waschmittelspendergehäuses und der Gummitürdichtung 41 Pumpenfilter reinigen 42 Reinigung der Waschmaschinenaußenseite	SCHRITTE DES WASCHPROZESSES REINIGUNG UND WARTUNG DER WASCHMASCHINE
43 FEHLERBEHEBUNG 43 Was ist zu tun ...? 44 Fehlersuche und Fehlertabelle 45 Wartung 46 EMPFEHLUNGEN FÜR DAS WASCHEN UND DEN WIRTSCHAFTLICHEN EINSATZ IHRER WASCHMASCHINE 47 Tipps zur Fleckenentfernung 49 ENTSORGUNG 50 TYPISCHE VERBRAUCHSTABELLE	FEHLERBEHEBUNG SONSTIGES

SICHERHEITSHINWEISE



Lesen Sie die Gebrauchsanweisung sorgfältig durch, bevor Sie die Waschmaschine benutzen.

Bitte benutzen Sie die Waschmaschine nicht, ohne diese Anleitung gelesen und verstanden zu haben oder verwenden Sie sie zuerst.

Diese Gebrauchsanweisung für eine Waschmaschine wird mit verschiedenen Arten oder Modellen von Waschmaschinen geliefert. Daher können sie Beschreibungen von Einstellungen oder Geräten enthalten, die in Ihrer Waschmaschine nicht verfügbar sind.

Die Nichtbeachtung der Gebrauchsanweisung oder die unsachgemäße Verwendung der Waschmaschine kann zu Schäden an der Wäsche oder am Gerät oder zu Verletzungen des Benutzers führen. Bewahren Sie die Bedienungsanleitung in der Nähe der Waschmaschine auf.

Dieses Gerät ist für den Gebrauch im Haushalt bestimmt.

Wenn die Waschmaschine für professionelle, gewinnorientierte Zwecke oder Zwecke verwendet wird, die über den normalen Gebrauch in einem Haushalt hinausgehen, oder wenn die Waschmaschine von einer Person verwendet wird, die kein Verbraucher ist, entspricht die Gewährleistungsfrist der kürzesten Gewährleistungsfrist, die nach den einschlägigen Rechtsvorschriften erforderlich ist.

Befolgen Sie die Anweisungen für die korrekte Installation der Waschmaschine und den Anschluss an das Wasser- und Stromnetz (siehe Kapitel „INSTALLATION UND ANSCHLUSS“). Der Anschluss an die Wasser- und Stromversorgung muss von einem entsprechend geschulten Techniker oder Experten durchgeführt werden.

Alle Reparaturen und Wartungsarbeiten in Bezug auf Sicherheit oder Leistung sollten von geschulten Experten durchgeführt werden.

Um Gefahren zu vermeiden, darf **ein beschädigtes Netzkabel** nur vom Hersteller, einem Servicetechniker oder einer autorisierten Person ausgetauscht werden.

Bevor Sie die Waschmaschine an das Stromnetz anschließen, warten Sie mindestens 2 Stunden, bis sie Raumtemperatur erreicht hat.

Dieses Produkt muss von einem autorisierten Service-Center gewartet werden. Verwenden Sie nur zugelassene Ersatzteile von autorisierten Herstellern.

Unter keinen Umständen sollten Sie versuchen, das Gerät selbst zu reparieren. Reparaturen, die von unerfahrenen Personen durchgeführt werden, können zu Verletzungen oder schwerwiegenderen Fehlfunktionen führen. Wenden Sie sich an Ihr lokales Servicecenter und bestehen Sie immer auf Originalersatzteile.

Bei unsachgemäßem Anschluss der Waschmaschine, unsachgemäßer Verwendung oder Wartung durch eine unbefugte Person trägt der Benutzer die Kosten für Schäden, da diese Schäden nicht durch die Garantie abgedeckt sind.

Die Waschmaschine darf nicht über ein Verlängerungskabel an das Stromnetz angeschlossen werden.

Schließen Sie die Waschmaschine nicht über externe Schaltvorrichtungen wie eine Zeitschaltuhr an das Stromnetz an und vermeiden Sie den Anschluss an Stromnetze, die vom Energieversorger regelmäßig ein- und ausgeschaltet werden.

Schließen Sie die Waschmaschine nicht an eine Steckdose an, die für einen elektrischen Rasierer oder Haartrockner vorgesehen ist.

Die Steckdose muss über einen sicheren Schutzleiteranschluss verfügen, und die Wasserversorgung muss gewährleistet sein.

Installieren Sie die Waschmaschine nicht in Räumen, in denen die Temperatur unter 5°C fallen kann, da bei Frost Geräteteile beschädigt werden können.

Stellen Sie die Waschmaschine auf einen ebenen und stabilen Untergrund (Betonfläche).

Wird die Waschmaschine auf einem erhöhten stabilen Untergrund aufgestellt, muss sie zusätzlich gegen Umkippen gesichert werden.

Entfernen Sie vor dem ersten Gebrauch der Waschmaschine die Transportsicherungen, da das Einschalten einer blockierten Waschmaschine zu schweren Schäden führen kann (siehe Kapitel „INSTALLATION UND ANSCHLUSS/Entfernen der Transportsicherungen“). Bei Schäden dieser Art erlischt der Garantieanspruch.

Um die Waschmaschine an die Wasserversorgung anzuschließen, stellen Sie sicher, dass der mitgelieferte Wasserversorgungsschlauch und die Dichtungen verwendet werden. Der Wasserdruck muss zwischen 0,1-1 MPa (1-10 bar; 1-10 kp/cm²; 10-100 N/cm²) liegen.

Verwenden Sie immer einen neuen Wasserversorgungsschlauch, um die Waschmaschine an die Wasserversorgung anzuschließen; verwenden Sie keinen alten Wasserversorgungsschlauch wieder.

Das Ende des Wasserablaufschauchs muss in eine Wasserablaufleitung eingeführt werden.

Drücken Sie vor Beginn des Waschzyklus die Tür an der angegebenen Stelle, bis sie einrastet. Die Tür kann während des Waschmaschinenbetriebs nicht geöffnet werden.

Wir empfehlen, vor dem ersten Waschen

Verunreinigungen aus der Waschmaschinentrommel

mit dem Trommelreinigungsprogramm zu entfernen (siehe PROGRAMMTABELLE).

Schließen Sie nach dem Waschgang den Wasserhahn und ziehen Sie den Netzstecker der Waschmaschine aus der Steckdose.

Verwenden Sie die Waschmaschine nur zum Waschen von Wäsche, wie in der Bedienungsanleitung beschrieben. Die Maschine ist nicht für die chemische Reinigung vorgesehen.

Verwenden Sie nur Mittel zum maschinellen Waschen und Pflegen der Wäsche. Wir haften nicht für Schäden oder Verfärbungen von Dichtungen und Kunststoffteilen, die durch unsachgemäße Verwendung von Bleich- oder Farbstoffen entstehen.

Verwenden Sie beim Entkalken nur Entkalkungsmittel mit zusätzlichem Korrosionsschutz. (Nur nicht korrosive Entkalkungsmittel verwenden.) Befolgen Sie die Anweisungen des Herstellers. Beenden Sie den Entkalkungsvorgang mit mehreren Spülzyklen oder durch Ausführen der Trommelreinigung (Selbstreinigungsprogramm), um restliche Säure (z. B. Essig usw.) zu entfernen.

 Verwenden Sie keine Reinigungsmittel, die Lösungsmittel enthalten, da dies zur Freisetzung von giftigen Gasen, Schäden an der Waschmaschine sowie Brand- und Explosionsgefahr führen kann.

Die Waschmaschine ist nicht zur Benutzung durch Personen (auch Kinder) mit körperlichen oder geistigen Beeinträchtigungen oder Personen mit mangelnder Erfahrung und Wissen bestimmt. Diese Personen sollten von einer für ihre Sicherheit verantwortlichen Person über die Benutzung der Waschmaschine unterwiesen werden.

Die Garantie erstreckt sich nicht auf Verbrauchsmaterialien, geringfügige Farbabweichungen, erhöhte Geräusche, die sich aus dem Alter des Geräts ergeben und die Funktionalität des Geräts nicht beeinträchtigen, und ästhetische Mängel an Komponenten, die die Funktionalität und Sicherheit des Geräts nicht beeinträchtigen.

KINDERSICHERHEIT

Bevor Sie die Waschmaschinentür schließen und das Programm ausführen, stellen Sie sicher, dass sich nichts außer Wäsche in der Trommel befindet (z. B. wenn ein Kind in die Waschmaschinentrommel geklettert ist und die Tür von innen geschlossen hat).

Bewahren Sie das Reinigungsmittel und die Spülung außerhalb der Reichweite von Kindern auf.

Aktivieren Sie die Kindersicherung. Siehe Kapitel „AUSWAHL DER EINSTELLUNGEN/Kindersicherung“.

Lassen Sie Kinder unter drei Jahren nicht in die Nähe des Geräts kommen, es sei denn, sie stehen unter ständiger Aufsicht.

Die Waschmaschine wird unter Einhaltung aller relevanten Sicherheitsstandards hergestellt.

Diese Waschmaschine darf von Kindern ab 8 Jahren und von Personen mit eingeschränkten körperlichen, sensorischen

oder geistigen Fähigkeiten oder Mangel an Erfahrung und Wissen benutzt werden, aber nur, wenn sie während der Benutzung der Waschmaschine beaufsichtigt werden, wenn ihnen relevante Anweisungen zur sicheren Verwendung der Waschmaschine gegeben wurden und wenn sie die Gefahren einer unsachgemäßen Verwendung verstehen. Stellen Sie sicher, dass Kinder nicht mit dem Gerät spielen. Kinder dürfen die Waschmaschine nicht ohne Aufsicht reinigen oder Wartungsarbeiten durchführen.

GEFAHR DURCH HEISSE OBERFLÄCHE

Bei höheren Waschttemperaturen erwärmt sich das Türglas. Achten Sie darauf, Verbrennungen zu vermeiden. Stellen Sie sicher, dass Kinder nicht in der Nähe des Türglases spielen.

WASSERÜBERLAUFSCHUTZ (BEI EINGESCHALTETER WASCHMASCHINE)

Wenn der Wasserstand im Gerät über den normalen Wert ansteigt, wird der Schutz vor überschüssigem Wasserstand aktiviert. Es schaltet die Wasserversorgung ab und beginnt mit dem Abpumpen des Wassers. Das Programm wird unterbrochen und ein Fehler gemeldet.

TRANSPORT/TRANSPORT NACH MONTAGE

Wenn Sie beabsichtigen, die Waschmaschine nach der Installation zu bewegen, sollte sie durch Einsetzen mindestens einer Sperrstange blockiert werden (siehe Kapitel „INSTALLATION UND ANSCHLUSS/Bewegung und Transport“). Vor dem Einsetzen der Transportsicherungen die Waschmaschine vom Stromnetz trennen!

Wenn das Netzkabel beschädigt ist, muss es vom Hersteller, seinem Kundendienst oder ähnlich qualifizierten Personen ausgetauscht werden, um eine Gefährdung zu vermeiden.

BESCHREIBUNG DER WASCHMASCHINE

VORDERANSICHT

- 1 Bedieneinheit
- 2 Programmwahlknopf
- 3 Waschmittelfach
- 4 Tür
- 5 Typenschild
- 6 Pumpenfilterdeckel

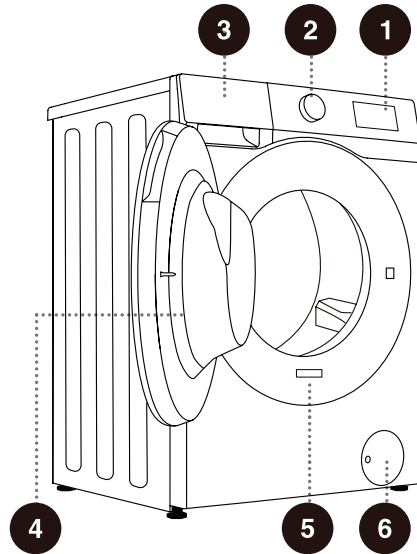

ZURÜCK

- 1 Wasserversorgungsschlauch
- 2 Netzkabel
- 3 Wasserablaufschlauch
- 4 Stellfüße
- 5 Transportsicherungen

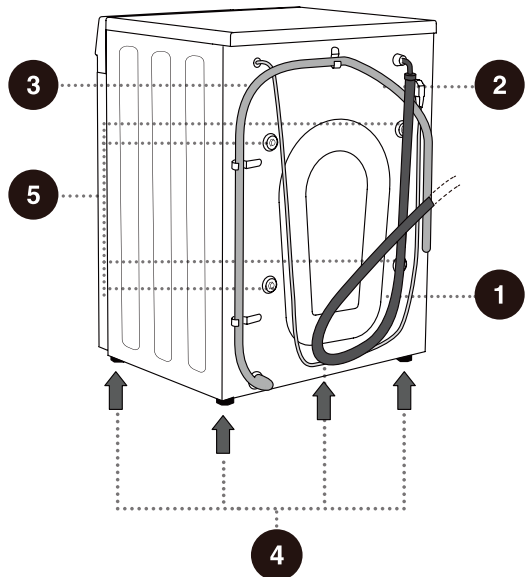

☼ Die Abbildungen in diesem Handbuch dienen nur zu Referenzzwecken. Da unsere Produkte ständig weiterentwickelt werden, können Aussehen, Farbe und Funktionselemente Ihres Geräts von den Abbildungen abweichen.

TECHNISCHE DATEN

(MODELLABHÄNGIG)

An der Vorderwand der Waschmaschinentüröffnung ist ein Typenschild mit grundlegenden Informationen zur Waschmaschine angebracht (siehe Kapitel „BESCHREIBUNG DER WASCHMASCHINE“).

Maximale Belastung	7 kg
Gewicht der Waschmaschine	57 kg
Nennspannung	220-240 V~
Nennleistung	1600 W
Frequenz	50 Hz

Abmessungen(mm)

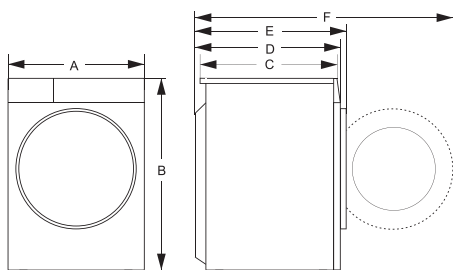

Index	Abmessungen(mm)
A	595
B	845
C	385
D	435
E	465
F	920

INSTALLATION UND ANSCHLUSS

☞ Entfernen Sie alle Verpackungen. Achten Sie beim Entfernen der Verpackung darauf, das Gerät nicht mit einem scharfen Gegenstand zu beschädigen. Bewahren Sie das Verpackungsmaterial (Plastiktüten, andere Kunststoffteile usw.) außerhalb der Reichweite von Kindern auf.

Überprüfen Sie das Gerät auf Beschädigungen. Wenn Sie vermuten, dass das Gerät beschädigt ist, verwenden Sie es nicht und wenden Sie sich sofort an die Wartungseinheit.

Das Gerät wird mit einem Zubehörset geliefert, das Folgendes umfasst:

- Gebrauchsanweisung;
- 4 Kunststoffstopfen;
- Versorgungsschlauch;
- Ablaufschlauchhalter;
- Schraubenschlüssel;
- Schalldämmplatte (optional).

Vergewissern Sie sich, dass alle oben genannten Angaben vorhanden sind.

INSTALLATION DER SCHALLSCHUTZPLATTE

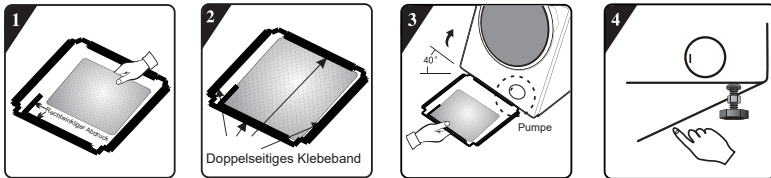

1. Bevor Sie die Schalldämmplatte installieren, richten Sie die akustische Absorptionswolle mit und entlang des rechtwinkligen Abdrucks auf der Schalldämmplatte aus (dieses Verfahren ist bei einigen Modellen ohne akustische Absorptionswolle nicht erforderlich).
2. Entfernen Sie Oberflächenpapier auf doppelseitigem Klebeband an vier Seiten der Bodenplatte.
3. Neigen Sie die Maschine in einem Winkel von 40° und lassen Sie die Seite mit der rechtwinkligen Kerbe zur Vorderseite des Geräts zeigen, wie in der Abbildung gezeigt. Führen Sie die Seite mit schrägwinkliger Kerbe vollständig zwischen zwei Fußschrauben an der Rückseite des Geräts ein. Installieren Sie dann die Schalldämmplatte und stellen Sie sicher, dass sie eng an der Unterseite des Geräts anliegt.
4. Drücken Sie das doppelseitige Klebeband auf vier Seiten manuell, um die Schalldämmplatte fest am Maschinenkörper zu befestigen.

ENTFERNEN DER TRANSPORTSICHERUNGEN

 Vor dem ersten Inbetriebnahme müssen die Transportsicherungen entfernt werden. Ein blockiertes Gerät kann beim ersten Einschalten beschädigt werden. Bei Schäden dieser Art erlischt der Garantieanspruch.

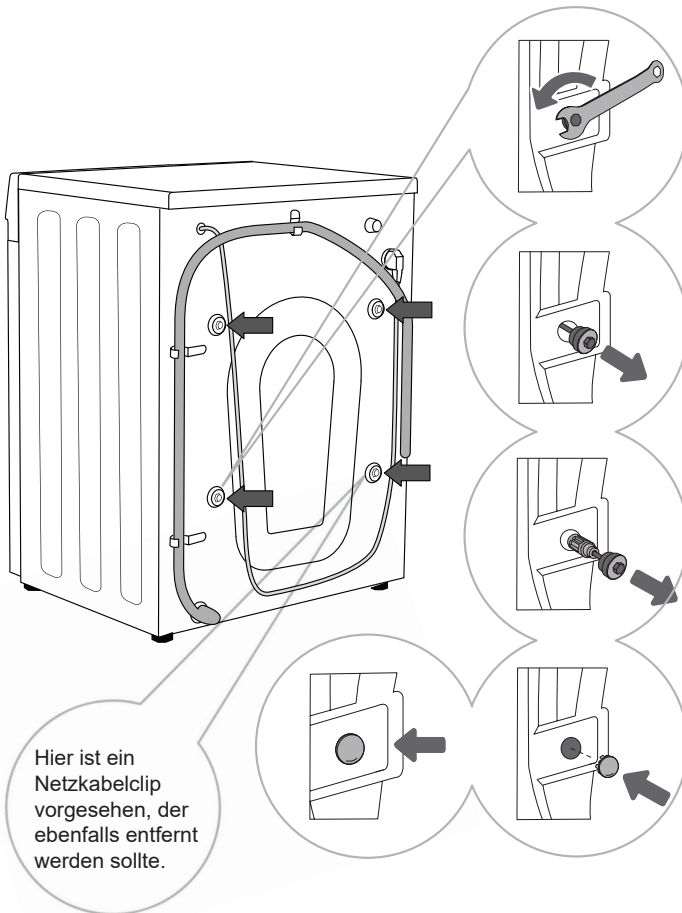

Hier ist ein Netzkabelclip vorgesehen, der ebenfalls entfernt werden sollte.

1 Bewegen Sie die Schläuche zur Seite und lösen Sie mit einem passenden Schraubenschlüssel die 4 Schrauben auf der Geräterückseite durch Drehen gegen den Uhrzeigersinn, wie durch den Pfeil gekennzeichnet. Lösen Sie diese um etwa 30 mm.

2 Ziehen Sie alle 4 Transportsicherungen horizontal heraus.

3 Ziehen Sie die Transportsicherungen vollständig mit den Gummi- und Kunststoffteilen heraus.

4 Verschließen Sie die vier Öffnungen, in denen die Transportsicherungen eingesetzt waren, mit den Kunststoffstopfen. Die Kunststoffstopfen werden im Beutel mit der Bedienungsanleitung der Waschmaschine (Zubehörset) geliefert.

 Bewahren Sie die Transportsicherungen für einen eventuellen späteren Transport des Geräts auf (zum Wiedereinbau der Transportsicherungen führen Sie die oben beschriebenen Schritte in umgekehrter Reihenfolge durch).

UMZUG UND TRANSPORT NACH DER MONTAGE

☞ Wenn Sie die Waschmaschine nach der Installation bewegen möchten, müssen die Transportsicherungen wieder eingebaut werden, um Transportschäden durch Vibrationen zu vermeiden (siehe Kapitel „INSTALLATION UND ANSCHLUSS/Entfernen der Transportsicherungen“). Falls Sie die Transportsicherungen verloren haben, können diese beim Hersteller nachbestellt werden.

Verpacken Sie das gesamte Verpackungsmaterial (Plastiktüten, andere Kunststoffteile usw.).

⚠ Nach dem Transport sollte die Waschmaschine mindestens zwei Stunden stillstehen, bevor sie an das Stromnetz angeschlossen wird, damit sie Raumtemperatur erreichen kann. Das Gerät sollte von einem geschulten Techniker installiert und angeschlossen werden.

⚠ Lesen Sie die Gebrauchsanweisung sorgfältig durch, bevor Sie die Waschmaschine anschließen. Reparaturen oder Garantieansprüche, die sich aus einem falschen Anschluss oder der falschen Verwendung der Waschmaschine ergeben, fallen nicht unter die Garantie.

AUSWAHL DES RAUMES

☼ Die Waschmaschine muss eben und stabil auf festem Untergrund stehen. Der Boden, auf dem die Waschmaschine aufgestellt wird, muss einen Betonsockel haben. Sie sollte sauber und trocken sein, da sonst die Waschmaschine verrutschen kann. Reinigen Sie auch die Unterseite der verstellbaren Füße.

EINSTELLEN DER WASCHMASCHINENFÜßE

Verwenden Sie eine Wasserwaage und den mitgelieferten Schraubenschlüssel.

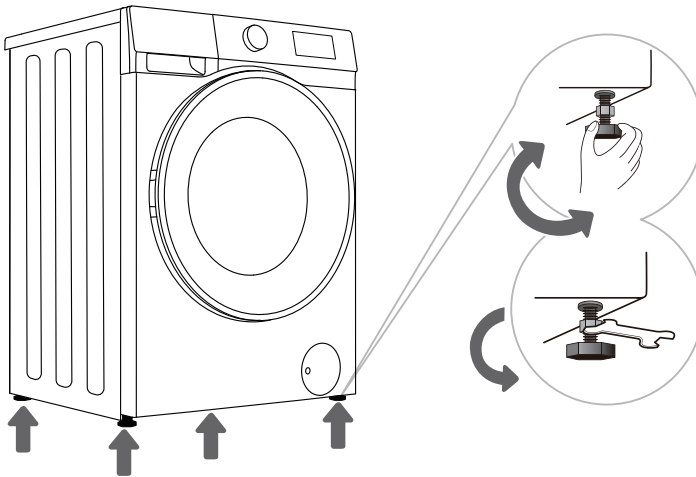

1 Drehen Sie die verstellbaren Füße, um die Waschmaschine längs und quer auszurichten. Die Füße ermöglichen einen Ausgleich von +/- 2 cm.

2 Ziehen Sie nach der Höheneinstellung der Füße die Kontermuttern mit dem mitgelieferten Schraubenschlüssel fest an, indem Sie sie in Richtung des Bodens der Waschmaschine drehen ↑ (siehe Abbildung).

☼ Eine fehlerhafte Ausrichtung der Waschmaschine durch die verstellbaren Füße kann zu Vibrationen, einem Verrutschen des Geräts im Raum und einer lauten Betriebsgeräuschentwicklung führen. Für Schäden aufgrund einer fehlerhaften Ausrichtung der Waschmaschine wird keine Garantie übernommen.

☼ Gelegentlich auftretende ungewöhnliche oder lautere Geräusche während des Betriebs sind meist auf eine unsachgemäße Installation zurückzuführen.

Freiräume für die Installation der Waschmaschine

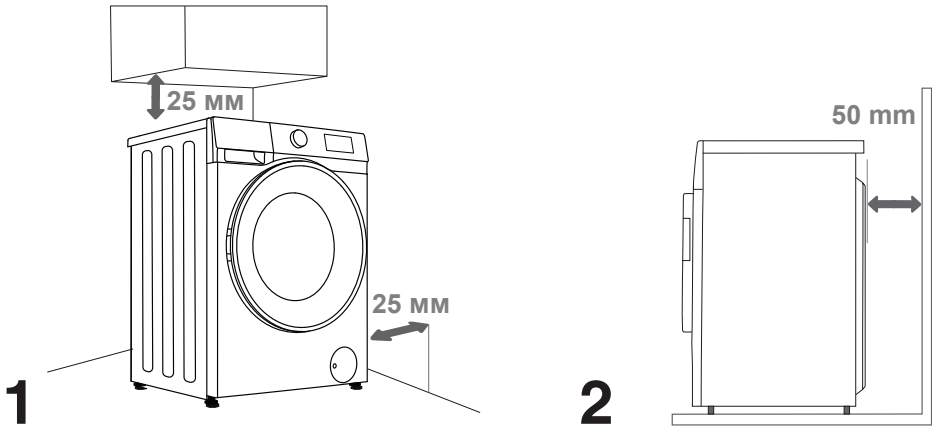

⚠ Die Waschmaschine darf nicht mit einer Wand oder angrenzenden Möbeln in Berührung kommen. Für einen optimalen Betrieb der Waschmaschine empfehlen wir, die Abstände zu den Wänden zu beachten, wie in der Abbildung angegeben. Bei Nichteinhaltung der geforderten Mindestabstände kann ein sicherer und korrekter Betrieb der Waschmaschine nicht gewährleistet werden. Darüber hinaus kann es auch zu Überhitzungen kommen (Abbildungen 1 und 2).

⚠ Die Installation der Waschmaschine unter einer Arbeitsplatte wird nicht empfohlen.

ANSCHLUSS AN DIE WASSERVERSORGUNG

Befestigen Sie den Schlauch am Wasserhahn, indem Sie ihn auf das Gewinde schrauben.

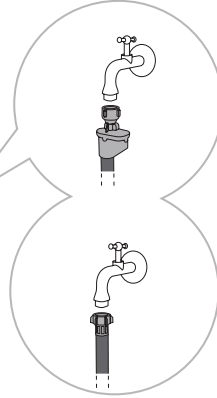
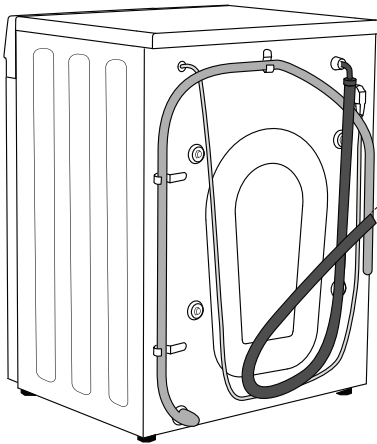

A AQUA STOP

B REGULÄRER ANSCHLUSS

☞ Für den normalen Betrieb der Waschmaschine sollte der Druck in der Wasserleitung zwischen 0,1-1 MPa (1-10 bar; 1-10 kp/cm²; 10-100 N/cm²) liegen. Der minimale dynamische Wasserdruck kann durch Messung des Wasserdurchflusses bestimmt werden. In 15 Sekunden sollten 3 Liter Wasser aus einem vollständig geöffneten Wasserhahn fließen.

☞ Ziehen Sie den Wasserversorgungsschlauch von Hand fest an, so dass der Schlauch eine gute Abdichtung aufweist (Max. 2 Nm). Nach dem Anschließen des Schlauches ist die Dichtung auf Dichtheit zu prüfen. Verwenden Sie beim Anschließen des Schlauchs keine Zangen oder ähnliche Werkzeuge, da dies das Muttergewinde beschädigen könnte.

☞ Verwenden Sie nur den mit dem Gerät mitgelieferten Wasserversorgungsschlauch. Verwenden Sie keine gebrauchten oder anderen Schläuche.

☞ Stellen Sie sicher, dass der Schlauch nicht beschädigt ist. Wenn der Schlauch beschädigt, brüchig oder rissig ist, muss er ersetzt werden.

AQUA STOP (NUR BEI BESTIMMTEN MODELLEN)

Bei Beschädigung eines internen Schlauchs oder Rohrs wird ein Absperrsystem aktiviert, das die Wasserzufuhr zur Waschmaschine unterbricht. In diesem Fall verfärbt sich das Kontrollglas (a) rot. Der Wasserversorgungsschlauch muss ausgetauscht werden.

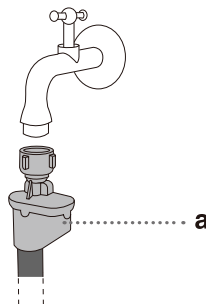

☞ Tauchen Sie den Wasserversorgungsschlauch mit dem Aqua Stop-System nicht in Wasser, da er ein elektrisches Ventil enthält.

☞ Der Wasserversorgungsschlauch kann ohne Rückschlagventil angeschlossen werden.

☞ Achten Sie beim Anschluss des Wasserversorgungsschlauchs darauf, dass eine ausreichende und ungehinderte Wasserzufuhr gewährleistet ist.

WASSERABLAUFSCHLAUCH ANSCHLIEßEN UND SICHERN

Führen Sie den Wasserablaufschlauch in ein Waschbecken oder eine Badewanne ein oder schließen Sie ihn direkt an einen Abfluss an (Ablaufschlauch Mindestdurchmesser 4 cm). Der vertikale Abstand vom Boden zum Ende des Ablaufschlauchs darf nicht mehr als 100 cm und nicht weniger als 60 cm betragen. Es kann auf drei Arten befestigt werden (A, B, C).

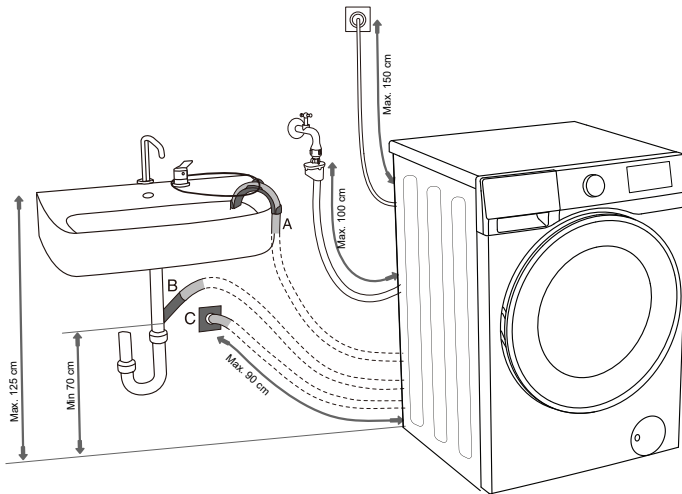

A Ablaufschlauchende kann über ein Waschbecken oder eine Badewanne gelegt werden. B Verwenden Sie eine Schnur, die durch die Öffnung in der Ellenbogenstütze geführt wird, um den Schlauch zu befestigen und zu verhindern, dass er auf den Boden rutscht.

B Der Ablaufschlauch kann auch direkt an den Abfluss der Spüle angeschlossen werden. Ein zu kleines Waschbecken ist nicht geeignet. Seien Sie vorsichtig, da das abgelassene Wasser heiß sein kann.

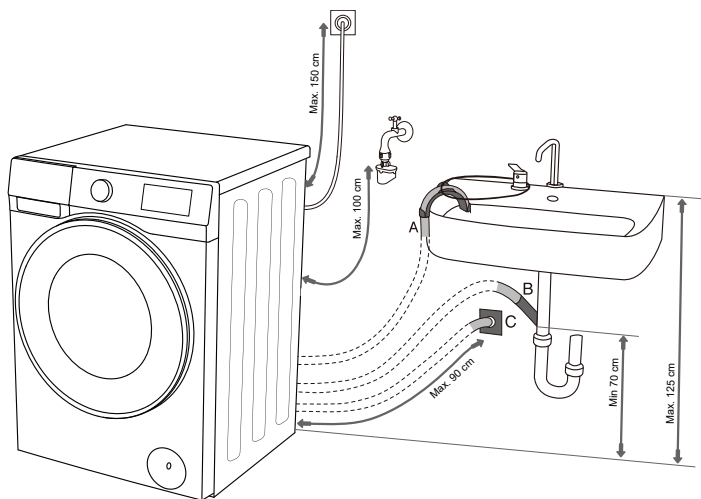

C Der Ablaufschlauch kann auch an einem Wandablauf mit einer Falle befestigt werden. Eine solche Falle sollte ordnungsgemäß installiert werden, um eine Reinigung zu ermöglichen.

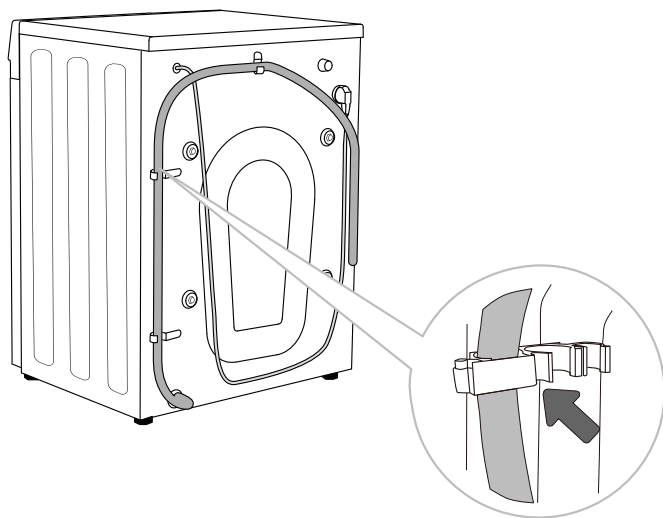

D Der Ablaufschlauch muss am Stift auf der Rückseite der Waschmaschine befestigt und befestigt werden, wie in der Abbildung gezeigt.

⚠ Stellen Sie sicher, dass der Ablaufschlauch nicht beschädigt ist.

⚠ Wenn der Ablaufschlauch nicht richtig angeschlossen ist, kann ein sicherer und korrekter Betrieb der Waschmaschine nicht gewährleistet werden.

ANSCHLUSS DES GERÄTS AN DAS STROMNETZ

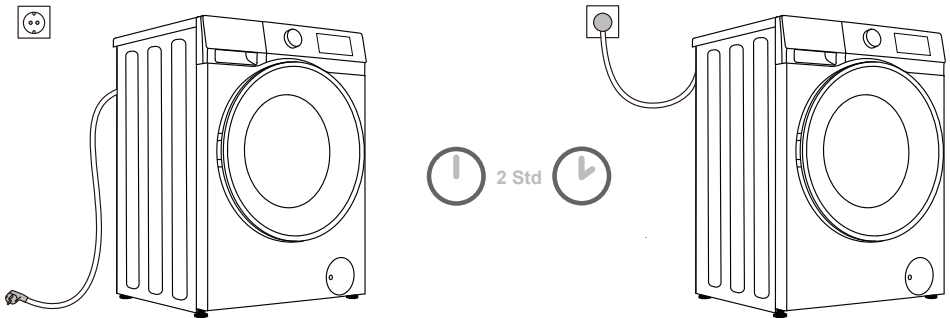

⚠ Bevor Sie die Waschmaschine an das Stromnetz anschließen, warten Sie mindestens 2 Stunden, bis sie Raumtemperatur erreicht hat.

Schließen Sie die Waschmaschine an eine geerdete Steckdose an. Nach der Installation sollte die Steckdose frei zugänglich sein. Die Steckdose sollte mit einem Erdungskontakt ausgestattet sein (in Übereinstimmung mit den einschlägigen Vorschriften).

Informationen zu Ihrer Waschmaschine finden Sie auf dem Typenschild.

⚠ Wir empfehlen die Verwendung eines Überspannungsschutzes, um das Gerät im Falle eines Blitzeinschlags zu schützen.

⚠ Die Waschmaschine darf nicht über ein Verlängerungskabel an das Stromnetz angeschlossen werden.

- ⚡ Schließen Sie die Waschmaschine nicht an eine Steckdose an, die für einen elektrischen Rasierer oder Haartrockner vorgesehen ist.
- ⚡ Stecken Sie das Gerät nicht ein oder aus, wenn Ihre Hände nass sind.
- ⚡ Alle Reparaturen und Wartungsarbeiten in Bezug auf Sicherheit oder Leistung sollten von geschulten Experten durchgeführt werden.
- ⚡ Ein beschädigtes Netzkabel darf nur von einer vom Hersteller autorisierten Person ausgetauscht werden.

VOR DEM ERSTEN GEBRAUCH DES GERÄTS

Stellen Sie sicher, dass die Waschmaschine vom Stromnetz getrennt ist. Öffnen Sie dann die Tür zu Ihnen hin (Abbildungen 1 und 2).



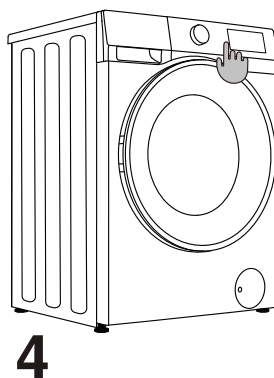
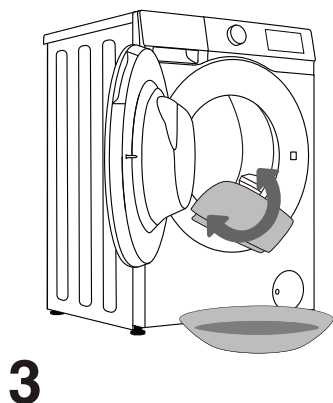
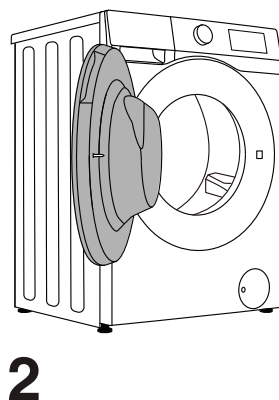
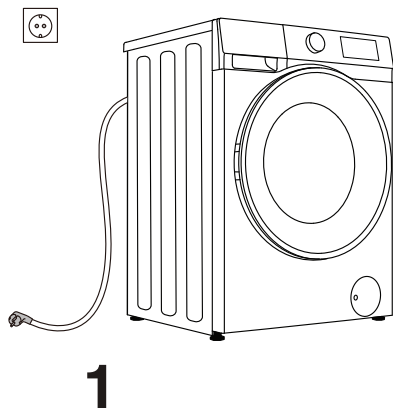























Bevor Sie das Gerät zum ersten Mal verwenden, reinigen Sie die Trommel mit einem weichen und feuchten Baumwolltuch oder verwenden Sie das Trommelreinigungsprogramm. Schließen Sie in diesem Fall das Gerät an das Stromnetz an und öffnen Sie den Wasserhahn. Es sollte sich keine Wäsche in der Trommel befinden; die Trommel sollte leer sein (Abbildungen 3 und 4).



⚠ Verwenden Sie keine Lösungsmittel oder Reinigungsmittel, die die Waschmaschine beschädigen könnten (bitte beachten Sie die Empfehlungen und Warnhinweise der Reinigungsmittelhersteller).

WASCHPROZESS, SCHRITT FÜR SCHRITT (1-6)

SCHRITT 1: BEACHTEN SIE DIE ETIKETTEN AUF DER WÄSCHE

Normale Wäsche; Empfindliche Wäsche	Max. Waschttemp. 95°C  	Max. Waschttemp. 60°C  	Max. Waschttemp. 40°C  	Max. Waschttemp. 30°C  	Nur Handwäsche 	Nicht waschen 
Bleichen	Bleichen in kaltem Wasser 			Bleichen nicht erlaubt 		
Chemische Reinigung	Chemische Reinigung mit allen Reinigungsmitteln 	Erdlöslösungsmittel R11, R113 	Chemische Reinigung in Kerosin, reinem Alkohol und R113 	Chemische Reinigung nicht erlaubt 		
Bügeln	Heißes Bügeln, max. 200°C 	Heißes Bügeln, max. 150°C 	Heißes Bügeln, max. 110°C 	Bügeln nicht erlaubt 		
Trocknung	Flach trocknen (auf eine ebene Fläche stellen) 	Tropftrocknen  Linie trocken 	Hohe Temperatur  Niedrige Temperatur 	Nicht trocknergeeignet 		

SCHRITT 2: VORBEREITUNG DES WASCHVORGANGS

1. Sortieren Sie die Wäsche nach Gewebeat, Farbe, Verschmutzungsgrad, Gerätebeladung und zulässiger Waschttemperatur (siehe PROGRAMMTABELLE).
2. Schließen Sie alle Knöpfe und Reißverschlüsse, binden Sie Bänder zusammen und wenden Sie die Taschen. Entfernen Sie alle Metallklammern, die die Wäsche und das Geräteinnere beschädigen oder den Abfluss verstopfen könnten.
3. Geben Sie empfindliche Wäsche und kleine Teile in einen speziellen Wäschewaschbeutel.

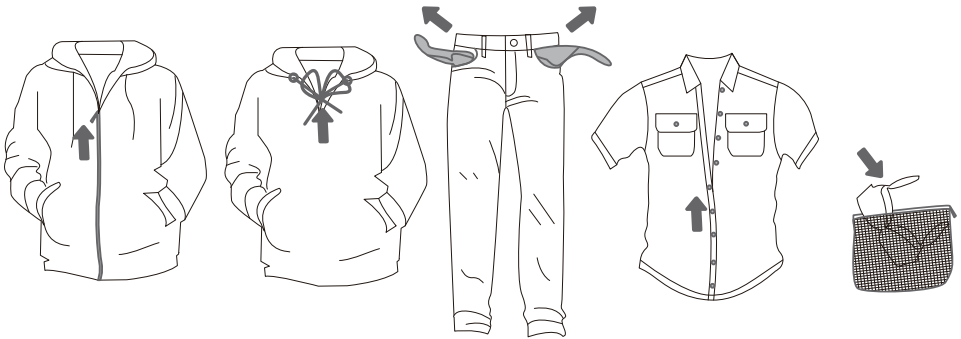

► ZUGABE VON WASCHMITTEL/WEICHPÜLER

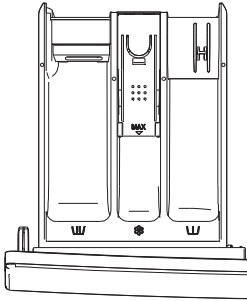

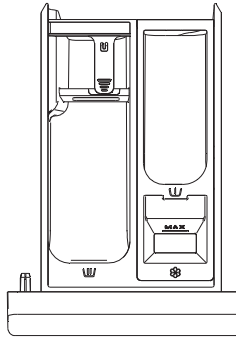

Stil ①



Stil ②

Symbole von Waschmittelspenderfächern

 vorwäsche

 hauptwäsche

 Weichspüler

(Die Art des Waschmittelfachs hängt vom Modell ab)

☼ Wir empfehlen, Waschpulver erst unmittelbar vor dem Waschgang einzufüllen. Falls Sie es früher einfüllen möchten, stellen Sie sicher, dass das Waschmittelfach in der Einspülschale vollständig trocken ist, da das Waschpulver sonst vor Beginn des Waschgangs verklumpen kann.

☼ Gießen Sie den Weichspüler in das Waschmittelfach, in das Fach mit dem Symbol . Beachten Sie dabei die Empfehlungen auf der Weichspülerverpackung.

☼ Füllen Sie das Weichspülerfach nicht über die Max-Markierung hinaus. Andernfalls wird der Weichspüler zu früh zur Wäsche zugegeben, was zu einem schlechteren Waschergebnis führt.

☼ Bewahren Sie Waschmittel und Zusatzstoffe außerhalb der Reichweite von Kindern auf.

EINSCHALTEN DER WASCHMASCHINE

Verwenden Sie das Netzkabel, um die Waschmaschine an das Stromnetz anzuschließen, und schließen Sie die Waschmaschine an die Wasserversorgung an.

Schalten Sie das Gerät ein, indem Sie den Knopf drehen. (Abbildungen 1 und 2).

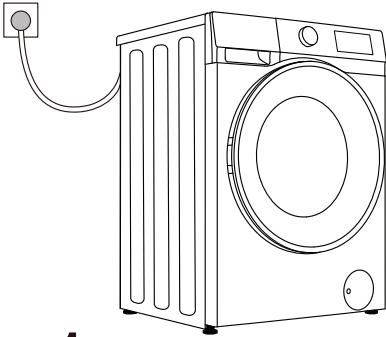

1

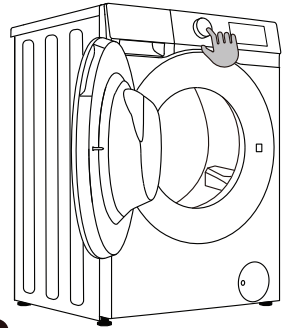

2

BELADEN DER WASCHMASCHINE

Öffnen Sie die Tür der Waschmaschine, indem Sie den Griff zu sich ziehen (Abbildung 1).

Legen Sie die Wäsche in die Trommel ein (nachdem Sie sich vergewissert haben, dass die Trommel leer ist) (Abbildung 2).

Schließen Sie die Waschmaschinentür (Abbildung 3). Die Tür ist geschlossen, wenn Sie ein Klicken hören.

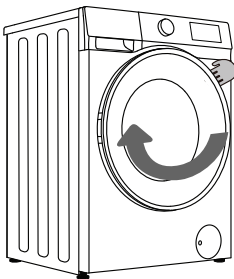

1

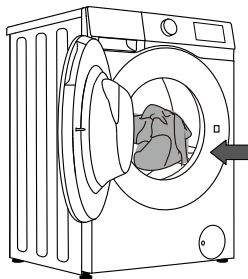

2

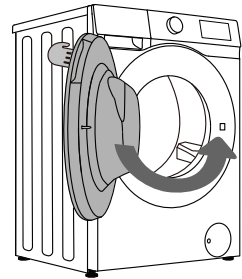

3

⚠ Versuchen Sie niemals, die Tür gewaltsam zu öffnen. Darüber hinaus darf die Tür während des Waschmaschinenbetriebs nicht geöffnet werden.

Überladen Sie die Trommel nicht! Siehe PROGRAMMTABELLE und beobachten Sie Ihre Nennladung wie auf dem Typenschild angegeben.

Wenn die Waschmaschinentrommel zu voll ist, wird die Wäsche nicht so gründlich gewaschen.

BEDIENEINHEIT

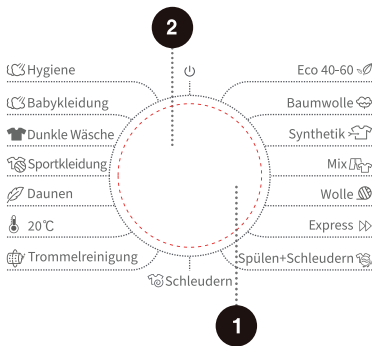

1 ZYKLUS-WAHLSCHALTER

Drehen Sie den Drehknopf, um einen Zyklus auszuwählen.

2 EINSCHALTEN

Drehen Sie das Programm, um die Maschine ein-/ auszuschalten.

3 START/PAUSE

Starten/Anhalten des gesamten laufenden Maschinenprogramms.

4 TEMPERATUR

Drücken Sie, um die Wassertemperatur für den ausgewählten Zyklus zu ändern.

5 SCHLEUDERN

Drücken Sie, um die Schleuderdrehzahl für den aktuellen Zyklus zu ändern.

6 *FAVORIT

Drücken Sie, um das zu speichernde Programm auszuwählen, und das gespeicherte Programm kann für die nächste Verwendung priorisiert werden.

7 OPTIONEN

Drücken Sie diese Taste, um weitere Funktionen auszuwählen.

8 ZEITVORWAHL ENDE

Mit Zeitvorwahl Ende können Sie die Endzeit des aktuellen Zyklus einstellen.

4 + 5 KINDERSICHERUNG

Drücken Sie diese beiden Tasten gleichzeitig, um die Kindersicherungsfunktion zu aktivieren oder zu deaktivieren.

5 + 6 STUMMSCHALTEN

Drücken Sie diese beiden Tasten gleichzeitig, um die akustischen Signale auszuschalten oder wiederherzustellen.

SCHRITT 3: AUSWAHL DES WASCHPROGRAMMS

Wählen Sie das Programm, indem Sie den Programmwahlschalter knopf (1) nach links oder rechts drehen (abhängig von der Art der Wäsche und wie stark sie verschmutzt ist). Siehe Programmtabelle.

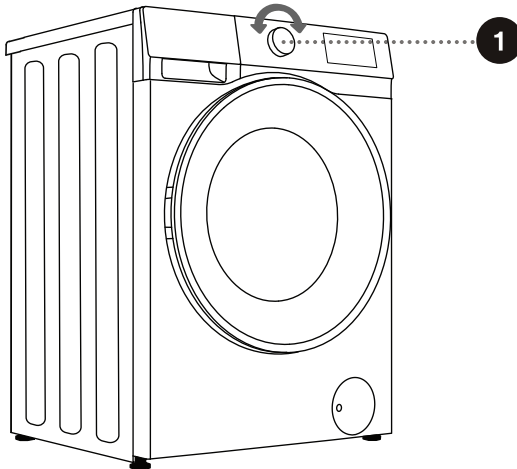
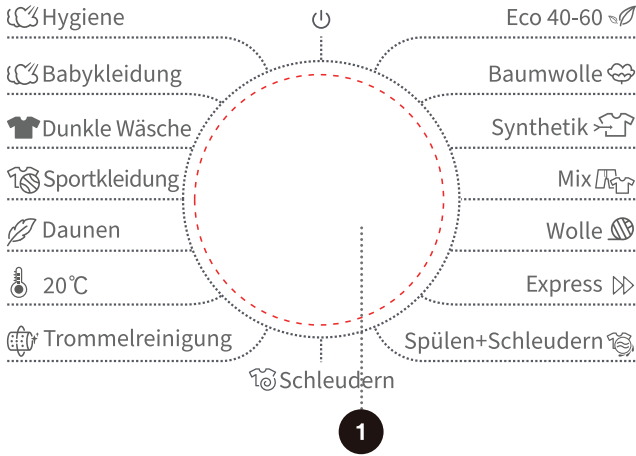

⚠ Während des Betriebs dreht sich der Programmwahlknopf nicht automatisch.

PROGRAMMTABELLE

Programm	Max. Belastung	Max. Schleuderdrehzahl (U/min)	Programmbeschreibung
Eco 40-60 –	7 kg	1400	Normalerweise verschmutzte Baumwollwäsche.
Baumwolle (–, 20°C, 30°C, 40°C, 60°C, 90°C)	7 kg	1400	Stark und mäßig verschmutzte Baumwolle oder Leinen. Bei sehr stark verschmutzten Gegenständen wählen Sie die Funktion „Vorspülen“.
Synthetik (–, 20°C, 30°C, 40°C, 60°C)	3,5 kg	1400	Für Stoffe, die aus Polyester(Diolen, Trevira), Polyamid (Perlon, Nylon) o.ä. bestehen.
Mix (–, 20°C, 30°C, 40°C)	3,5 kg	1400	Mischbelastungen aus mäßig verschmutzter Baumwolle und synthetischen Stoffen.
Wolle (–, 20°C, 30°C, 40°C)	2 kg	600	Das Programm ist für maschinenwaschbare Wolle geeignet.
Express (–, 20°C, 30°C, 40°C)	1 kg	800	Zum Waschen von Kleidung mit wenig oder mildem Schmutz.
Spülen+Schleudern –	7 kg	1400	Dieses Programm ist standardmäßig auf zwei Spülungen und Schleudern eingestellt.
Schleudern –	7 kg	1400	In diesem Programm können Sie die Dauer und die Schleuderrate manuell auswählen.
Trommelreinigung (90°C)	/	800	Das Programm wird zum Reinigen der Trommel und zum Entfernen von Rückständen von Reinigungsmitteln und Bakterien verwendet, die sich ansammeln und entwickeln können, insbesondere wenn Sie Programme mit niedrigen Waschttemperaturen verwenden. Die Trommel muss leer sein. Führen Sie dieses Programm mindestens einmal im Monat aus.
20°C (20°C)	7 kg	1400	Das Programm ist für Baumwollkleidung mit leichten Flecken geeignet, energiesparend.

Programm	Max. Belastung	Max. Schleu- derdrehzahl (U/min)	Programmbeschreibung
Daunen (--, 20°C, 30°C, 40°C)	2 kg	600	Mit synthetischen Fasern gefüllte maschinenwaschbare Artikel wie Kissen, Steppdecken und Tagesdecken; auch für mit Daunen gefüllte Artikel geeignet.
Sportkleidung (--, 20°C, 30°C, 40°C)	2,5 kg	1000	Das Programm eignet sich für Sportkleidung- und Freizeitbekleidung aus Mikrofaserstoffen.
Dunkle Wäsche (--, 20°C, 30°C, 40°C, 60°C)	3,5 kg	1000	Geeignet für maschinenwaschbare Kleidung in dunklen Farben.
Babykleidung (40°C, 60°C, 90°C)	2 kg	1400	Es eignet sich für Babykleidung und Unterwäsche usw., die durch Hochtemperaturdampf sterilisiert und desinfiziert.
Hygiene (60°C)	2 kg	1400	Es eignet sich für hochtemperaturbeständige und weniger verblässende Stoffe, die Allergene wie Pollen, Milben und Parasiten durch Hochtemperaturdampf entfernen.

HINWEIS:

- 1) Wassertemperatur: Wählen Sie die entsprechende Wassertemperatur für das gewählte Waschprogramm. Befolgen Sie beim Waschen immer das Pflegeetikett des Bekleidungs Herstellers oder die Anweisungen, um Schäden an der Kleidung zu vermeiden.
- 2) Die tatsächliche Wassertemperatur kann von der angegebenen Zyklustemperatur abweichen.
- 3) Der Wascheffekt hängt vom Wasserdruck, der Wasserhärte, der Wassereintrittstemperatur, der Raumtemperatur, der Art und Menge der Beladung, dem Verschmutzungsgrad des verwendeten Reinigungsmittels, den Schwankungen der Hauptstromversorgung und den gewählten zusätzlichen Optionen ab.
- 4) Natural (nicht schäumendes) Reinigungsmittel wird empfohlen.
- 5) Wenn Sie während des Waschens eine beträchtliche Menge Wäsche hinzufügen, könnte die Wäsche weniger effektiv gewaschen werden, da die Waschmaschine zunächst ein geringeres Gewicht der Wäscheladung spürte und eine geringere Menge Wasser hinzufügte. Unzureichende Wassermenge im Verhältnis zur Wäschemenge kann auch zu Schäden an der Wäsche führen (Reiben der trockenen Wäsche), und die Waschzeit kann länger sein.

☺ Die maximale Waschmenge in kg (für das Baumwollprogramm) ist auf dem Typenschild angegeben.

☺ Die Höchst- oder Nennlast gilt für Wäsche, die gemäß der Norm IEC 60456 vorbereitet wurde.

☺ Für einen besseren Wascheffekt empfehlen wir, die Trommel bei Verwendung der Baumwollprogramme auf 2/3 zu laden.

AUSWAHL DER WASCH- UND ZUSATZMITTEL

Wählen Sie immer hocheffiziente Reinigungsmittel, die nicht schäumen und für Frontlader bestimmt sind.

Die Wahl des Waschmittels hängt von der Art, dem Schmutzgehalt, der Wäschefarbe und der Waschttemperatur ab.

☹️ Weiße Rückstände (Streifen usw.) auf schwarzer Wäsche können auftreten, wenn Sie moderne phosphatfreie Reinigungsmittel verwenden. Bürsten Sie in diesem Fall die Streifen und verwenden Sie ein flüssiges Reinigungsmittel.

Verwenden Sie nur Reinigungsmittel, die für Haushaltsgeräte bestimmt sind.

Entkalkungsmittel können das Gerät beschädigen. Waschen Sie die Kleidung, die mit Lösungsmitteln oder brennbaren Substanzen gereinigt wurde, nicht.

Beachten Sie die Herstellerangaben zur Waschmitteldosierung.

Eine übermäßige Menge an Reinigungsmittel kann zu Schaumbildung führen, die wiederum die Wascheffizienz beeinträchtigt. Wenn das Gerät übermäßiges Schäumen wahrnimmt, kann dies dazu führen, dass der Schleuderzyklus nicht stattfindet. Wenn die Waschmittelmenge zu gering ist, ist die Wäsche nach einiger Zeit möglicherweise nicht mehr weiß. Es könnte auch zu einer Ansammlung von Kalk in der Trommel und den Rohren führen.

SCHRITT 4: AUSWAHL ZUSÄTZLICHER EINSTELLUNGEN UND FUNKTIONEN

Die meisten Programme verfügen über Grundeinstellungen, diese Einstellungen können jedoch geändert werden.

Passen Sie die Einstellungen durch Drücken der entsprechenden Funktionstaste (vor dem Drücken der START/PAUSE-TASTE) an.

☰: Aktivieren/deaktivieren Sie die Funktionen durch Drücken der gewünschten Funktion (vor dem Drücken der START/PAUSE-TASTE).

☰: Bestimmte Einstellungen können bei einigen Programmen nicht ausgewählt werden. Solche Einstellungen leuchten nicht, und wenn die entsprechende Taste gedrückt wird, wird ein akustisches Signal ausgegeben (siehe FUNKTIONSTABELLE).

Die zusätzlichen Einstellungen und Funktionen können nur im Standby-Modus des jeweiligen Programms eingestellt werden, d. h. bevor das Programm ausgeführt wird, und können nicht ausgewählt werden, nachdem das Programm ausgeführt wurde.

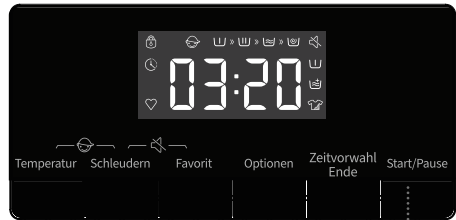
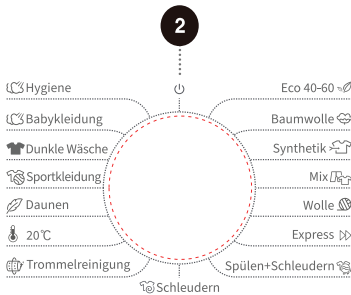

2 Einschalten

Zum Ein-/Ausschalten der Waschmaschine.

Wenn es während des Programmbetriebs ausgeschaltet werden muss, drehen Sie den Knopf in die Position „“, um es auszuschalten.

Im Standby-Modus oder auf der Erinnerungsoberfläche für den Waschversuch wird die Waschmaschine automatisch abgeschaltet, wenn innerhalb von 2 Minuten keine Maßnahmen ergriffen werden.

3 Start/Pause

Zum Starten eines Programms oder zum Unterbrechen eines laufenden Programms.

Wenn die Gerätetür nicht geschlossen ist oder die Türverriegelung nicht eingerastet ist, startet die Waschmaschine nicht und ein Alarm wird auf dem Bildschirm angezeigt.

Nachdem Programmstart oder in der Pause können die eingestellten Funktionen und Parameter nicht geändert werden. Drehen Sie den Programmwähler auf „“, um das Gerät auszuschalten, und starten Sie es dann neu, um die Parameter zurückzusetzen.



4

Temperatur

Ändern der Temperatur für das ausgewählte Programm.

Jedes Programm hat eine voreingestellte Temperatur, die durch Drücken der Position TEMP geändert werden kann. (-- weist auf Kaltwäsche hin).

Die Temperatur wird auf der Anzeigeeinheit über der Taste angezeigt.

5

Schleudern

Verwenden Sie diese Einstellung, um die Schleudergeschwindigkeit anzupassen.

Bei voreingestellter oder gewählter Schleudergeschwindigkeit leuchtet die gewählte Schleudergeschwindigkeit auf der Anzeigeeinheit.

6

Favorit

Um ein Programm mit allen gewählten Parametern zu speichern, wählen Sie zunächst das gewünschte Programm und stellen Sie alle Parameter ein. Halten Sie dann die Favoritetaste 3 Sekunden lang gedrückt. Um das ausgewählte Programm, die Temperatur, die Drehzahl und andere verwandte Einstellungen zu speichern, leuchtet die Favoritesymbolampe auf.

Wenn das Favorite-Symbol nicht leuchtet, drücken Sie kurz die Favorite-Taste, um das zuletzt gespeicherte Programm aufzurufen. Dabei werden automatisch die zuletzt gespeicherte Temperatur, Schleuderdrehzahl und alle weiteren Parameter übernommen.

Wenn Sie anschließend das Programm wechseln oder andere Tasten drücken, zeigt das Bedienfeld ein neues Programm mit neuen Parametern an, und das Favorite-Symbol erlischt.

Bei der ersten Benutzung, wenn Sie noch kein eigenes Programm durch langes Drücken der Favorite-Taste gespeichert haben, wird durch kurzes Drücken der Favorite-Taste standardmäßig das Baumwoll-Programm mit den Werkseinstellungen aufgerufen.

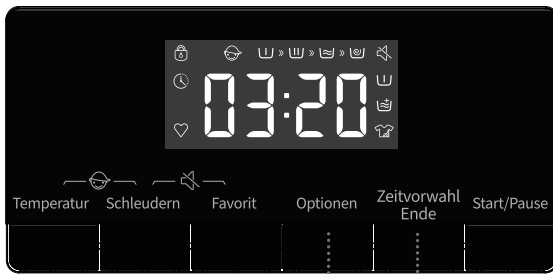

7 Optionen

Drücken Sie im Standby-Zustand die Taste „Optionen“, um eine zusätzliche Funktion für das aktuelle Programm auszuwählen. Wählen Sie nur eine Funktion für jedes Drücken, und dann blinkt das entsprechende Symbol. Nach dem Start kann das Programm nicht mehr geändert werden.

Vorwäsche

Wählen Sie diese Funktion, um die Vorwäsche durchzuführen, um die Wascheffekte zu verbessern und Flecken besser zu entfernen. Diese Funktion eignet sich für stark verschmutzte Kleidung.

Wenn Sie die Vorwaschfunktion auswählen, geben Sie bitte Reinigungsmittel in das Vorwaschfach des Reinigungsmittelspenders.

Extra Spülen

Nachdem Einstellen der Funktion Extra Spülen führt das Programm den Spülvorgang erneut durch, bevor die Enthärtung ausgeführt wird, und die Gesamtlaufzeit des Programms erhöht sich entsprechend.

Intensiv

Diese Funktion kann verwendet werden, um die intensive Waschzeit zu verlängern und die Waschintensität zu erhöhen.

8 Zeitvorwahl Ende

Verwenden Sie diese Funktion, um das Waschen zu einem geeigneten Zeitpunkt zu planen. Drücken Sie diese Taste, um die Zeitvorwahl Ende einzustellen. Diese Taste ist nur im Standby-Modus gültig. Nachdem die Funktion Zeitvorwahl Ende ausgewählt wurde, erhöht sich die Zeit jedes Mal, wenn die Taste Zeitvorwahl Ende gedrückt wird, um 1 Stunde. Der maximal wählbare Zeitbereich beträgt 24 Stunden.

Die Zeitvorwahl Ende ist die Endzeit, d. h. sie beinhaltet die Waschzeit, daher muss die Zeitvorwahl Ende größer als die Waschzeit sein. Basierend auf Ihren Einstellungen wird die Startzeit des Zyklus durch die interne Logik des Geräts bestimmt. Drücken Sie, um eine voreingestellte Stundeneinheit auszuwählen.

Wenn die Funktion Zeitvorwahl Ende ausgewählt (eingestellt) ist, ist das Uhren-Symbol immer eingeschaltet; Wenn das Programm Zeitvorwahl Ende läuft, blinkt das Uhren-Symbol.

Wenn die Funktion Zeitvorwahl Ende vor dem Start eines Programms ausgewählt wurde, kann sie durch Drücken einer anderen Funktionstaste abgebrochen werden. Sobald das Programm gestartet wurde, müssen Sie die Ein-/Aus-Taste gedrückt halten, um die Maschine auszuschalten und neu zu starten, um die Funktion Zeitvorwahl Ende abzubrechen.

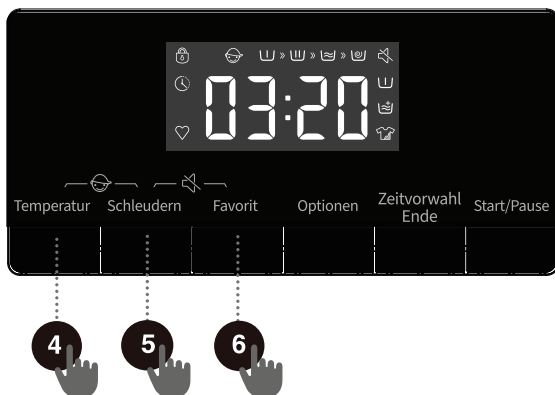

4 + 5 Kindersicherung

Dies ist eine Sicherheitsfunktion. Um es zu aktivieren, drücken Sie gleichzeitig die Tasten „Temperatur+Schleudern“ für 2 Sekunden, das Kindersicherungssymbol leuchtet auf und dann wird die Kindersicherung eingerichtet. Wiederholen Sie den gleichen Vorgang, die Kindersicherung wird gelöst.

Wenn die Kindersicherung aktiviert ist, werden alle Funktionstasten mit Ausnahme der Einschalten-Funktion blockiert.

Nach Abschluss des Programms wird die Kindersicherung automatisch aufgehoben.

5 + 6 Stummschalten

Verwenden Sie diesen Schalter, um die akustischen Signale wiederherzustellen.

Wenn sich die Maschine im Zustand des Haltens, der Pause oder des Betriebs befindet, drücken Sie 2 Sekunden lang die Tasten „Schleudern + *Favorit“. Auf dem Display wird das Symbol für die Stummschaltfunktion angezeigt. Das gesamte Summen wird ausgeschaltet, mit Ausnahme der Alarme.

Wenn das Gerät stummgeschaltet ist, drücken Sie die „Schleudern + *Favorit“ - Wiederholen Sie den gleichen Vorgang, bis das Muting-Funktionssymbol erlischt. Das gesamte Summen wird wieder aktiviert.

FUNKTIONSTABELLE

PROGRAMME	WASCHMITTEL-FACH			TEMPERATUR	SCHLEUDERN	* FAVORIT	VORWÄSCHE	EXTRA SPÜLEN	INTENSIV	ZEITVORWAHL ENDE	DAMPF
	☐ VORWÄSCHE	☐ HAUPTWÄSCHE	☐ WEICHPÜLER								
Eco 40-60	-	✓	•	-	•	•	-	-	-	•	-
Baumwolle	✓	✓	•	•	•	•	•	•	•	•	-
Synthetik	✓	✓	•	•	•	•	•	•	•	•	-
Mix	✓	✓	•	•	•	•	•	•	•	•	-
Wolle	-	✓	•	•	•	•	-	•	-	•	-
Express	-	✓	•	•	•	•	-	•	-	•	-
Spülen+Schleudern	-	-	•	-	•	•	-	•	-	•	-
Schleudern	-	-	-	-	•	•	-	-	-	•	-
Trommelreinigung	-	-	-	-	-	•	-	-	-	•	-
20°C	✓	✓	•	-	•	•	•	•	•	•	-
Daunen	-	✓	•	•	•	•	-	•	-	•	-
Sportkleidung	✓	✓	•	•	•	•	•	•	•	•	-
Dunkle Wäsche	✓	✓	•	•	•	•	•	•	•	•	-
Babykleidung	✓	✓	•	•	•	•	•	•	•	•	○
Hygiene	✓	✓	•	-	•	•	•	•	•	•	○

- Optionale Funktionen
- Kann nicht ausgewählt werden
- ✓ Erforderliches Reinigungsmittel
- Funktion nicht kündbar

ZEITOPTIMIERUNG WÄHREND DES PROGRAMMABLAUFS

Die Waschmaschine erkennt zu Beginn des Waschprogramms mithilfe modernster Technologie die Wäschemenge. Nach der Beladungserkennung passt die Waschmaschine die Programmdauer entsprechend an.

SCHRITT 5: STARTEN DES WASCHPROGRAMMS

Nachdem Sie das Programm und die Zusatzfunktionen ausgewählt sowie das Waschmittel in das Waschmittelfach eingefüllt haben, drücken Sie die START/PAUSE-Taste.

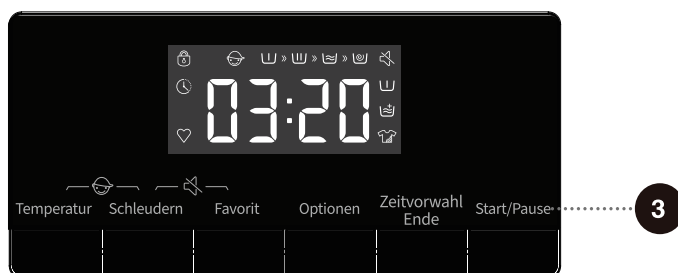



Nach dem Drücken der START/PAUSE-Taste können die Kindersicherung aktiviert oder deaktiviert und das Tonsignal eingestellt werden. Andere Einstellungen können jedoch nicht mehr geändert werden.

Beim Programmstart erscheint „----“ auf dem Bildschirm, was anzeigt, dass die Wäsche gewogen wird. Die Programmdauer (Stunden: Minuten) wird automatisch entsprechend dem Wäschegewicht angepasst.

Nach dem „Programmstart leuchtet das Türverriegelungssymbol  auf dem Bildschirm. Nach Programmende erlischt dieses Symbol.

Wenn Sie während des Programmlaufs die START-/PAUSE-Taste drücken und die Bedingungen für das Öffnen der Tür erfüllt sind, erlischt „“ nach einer Wartezeit von 2 Minuten.

Wenn das Symbol  blinkt, bedeutet dies, dass die Tür nicht geöffnet werden kann. Versuchen Sie in diesem Fall nicht, die Tür gewaltsam zu öffnen.

 Wenn eine Anzeige auf dem Bildschirm blinkt, ist die Waschmaschinentür offen oder nicht richtig geschlossen. Schließen Sie die Gerätetür und drücken Sie die START/PAUSE-Taste erneut, um das Waschprogramm fortzusetzen.

SCHRITT 6: ENDE DES WASCHPROGRAMMS

Ein akustisches Signal zeigt das Ende des Waschvorgangs an; das Display zeigt „Ende“ an. Das Gerät schaltet sich automatisch aus, wenn Sie innerhalb von 2 Minuten keine Aktion ausführen.



1. Öffnen Sie die Waschmaschinentür.
2. Nehmen Sie die Wäsche aus der Trommel.
3. Schließen Sie die Tür!
4. Schließen Sie den Wasserhahn.
5. Ziehen Sie das Netzkabel aus der Steckdose.

UNTERBRECHUNGEN UND PROGRAMMWECHSEL

ÄNDERUNG DES WASCHPROGRAMMS

Um ein Waschprogramm zu stoppen und abzubrechen, drehen Sie das Programm auf „0“.

Um ein neues Programm auszuwählen, drehen Sie den Knopf, um das Programm auszuwählen, und wählen Sie zusätzliche Funktionen aus.

Drücken Sie die Start-/Pause-Taste, ohne das Waschmittel erneut hinzuzufügen.

MANUELLE UNTERBRECHUNG

Um ein Waschprogramm zu stoppen und abzubrechen, drehen Sie das Programm auf „0“, um die Maschine auszuschalten.

PAUSE-TASTE

Das Waschprogramm kann immer durch Drücken der Taste **START/PAUSE** gestoppt werden. Das Waschprogramm wird **vorübergehend angehalten**, wenn die verbleibende Zeit bis zum Programmabschluss auf der Anzeige blinkt. Wenn sich kein Wasser in der Trommel befindet und die Wassertemperatur nicht zu hoch ist, wird die Tür in 2 Minuten entriegelt und sie kann geöffnet werden. Um das Waschprogramm fortzusetzen, schließen Sie zuerst die Tür und drücken Sie dann die Taste **START/PAUSE**.

HINZUFÜGEN/ENTFERNEN VON WÄSCHE WÄHREND DES WASCHMASCHINENBETRIEBS

Während einer Pause blinkt die Zeit auf dem Display. Wenn die Bedingungen erfüllt sind, löst sich das Türschloss automatisch in 2 Minuten, sodass Sie die Tür öffnen können, um Kleidung hinzuzufügen oder zu entfernen. Wenn die Bedingungen zum Öffnen der Tür nicht erfüllt sind, kann die Tür nicht geöffnet werden.

Nachdem Sie auf halbem Weg Kleidung hinzugefügt haben, drücken Sie die Start-/Pause-Taste und das Waschprogramm wird fortgesetzt.

⚠ Wenn Sie während des Waschens eine beträchtliche Menge Wäsche hinzufügen, könnte die Wäsche weniger effektiv gewaschen werden, da die Waschmaschine zunächst ein geringeres Gewicht der Wäscheladung spürte und eine geringere Menge Wasser hinzufügte. Unzureichende Wassermenge im Verhältnis zur Wäschemenge kann auch zu Schäden an der Wäsche führen (Reiben der trockenen Wäsche), und die Waschzeit kann länger sein.

⚠ Die Waschzeit wird von dem Punkt an fortgesetzt, an dem das Waschprogramm unterbrochen wurde.

⚠ Wenn das Programm im Drehzustand ausgesetzt und dann neu gestartet wird, wird es vom anfänglichen Drehzustand aus erneut ausgeführt.

FEHLER

Im Falle eines Fehlers oder einer Störung wird das Programm unterbrochen.

Blinkende Signalleuchten und ein akustisches Signal warnen vor einem solchen Auftreten (siehe FEHLERSUCHTABELLE), und der Fehler wird auf dem Display angezeigt (F:XX).

AUSFALL DER STROMVERSORUNG

Bei einem Stromausfall (Stromunterbrechung) wird das Waschprogramm unterbrochen. Wenn die Stromversorgung wiederhergestellt ist, wird das Programm in der Phase fortgesetzt, in der es unterbrochen wurde.

WARTUNG & REINIGUNG

 Ziehen Sie vor der Reinigung den Netzstecker der Waschmaschine.

 Kinder sollten die Waschmaschine nicht reinigen oder Wartungsarbeiten ohne angemessene Aufsicht durchführen!

REINIGEN DES WASCHMITTELFACHS

 Reinigen Sie das Waschmittelfach regelmäßig.

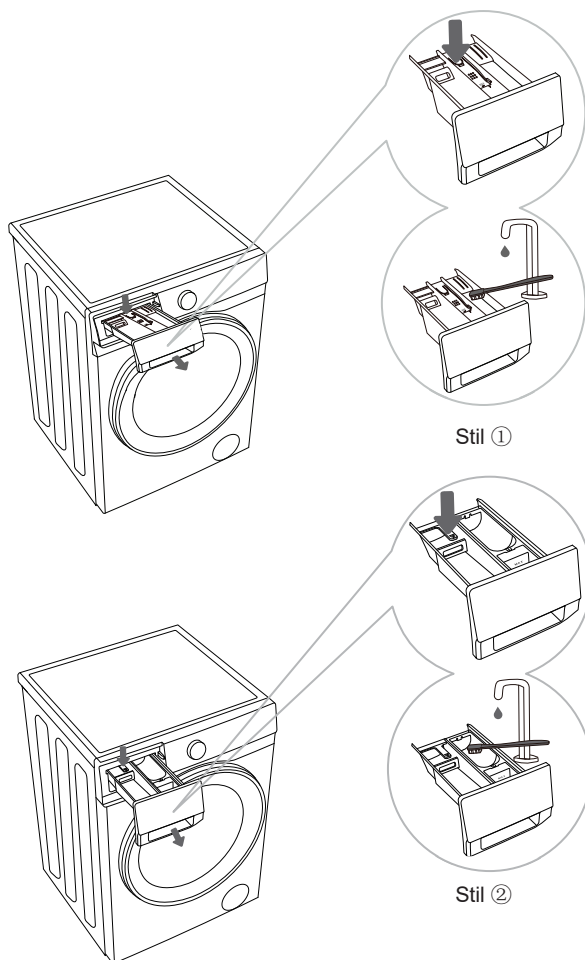

1 Um das Waschmittelfach aus dem Gehäuse zu entfernen, drücken Sie auf die kleine Entriegelungsglasche.

2 Reinigen Sie das Waschmittelfach mit einer Bürste unter fließendem Wasser und trocknen Sie es ab. Entfernen Sie auch eventuelle Waschmittelmrückstände vom Gehäuseboden. Nehmen Sie den Weichspülereinsatz aus dem Waschmittelfach. Reinigen Sie alle Teile unter fließendem Wasser und setzen Sie den Weichspülereinsatz wieder in das Waschmittelfachgehäuse ein. Schieben Sie anschließend das komplette Waschmittelfach zurück in das Gehäuse.

 Das Waschmittelfach darf nicht in der Spülmaschine gereinigt werden.

REINIGUNG DES WASSERVERSORGUNGSSCHLAUCHS, DES WASCHMITTELPENDERGEHÄUSES UND DER GUMMITÜRDICHTUNG

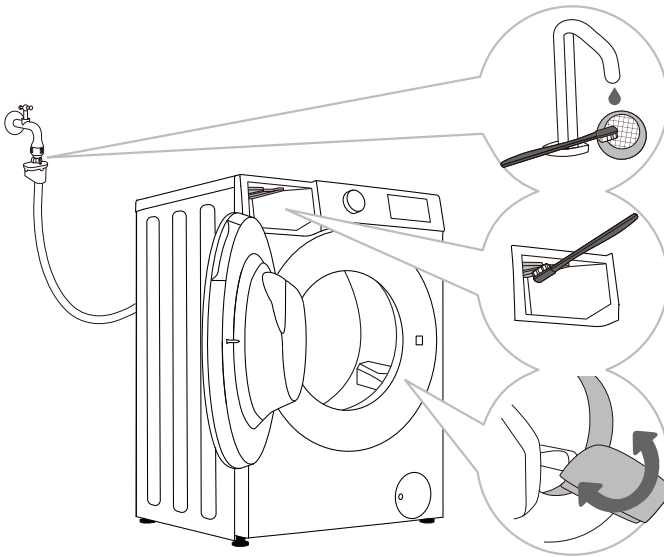

1 Reinigen Sie das Sieb regelmäßig unter fließendem Wasser.

2 Verwenden Sie eine Bürste, um den gesamten Spülbereich der Waschmaschine zu reinigen, insbesondere die Düsen an der Oberseite der Spülkammer.

3 Wischen Sie nach jedem Waschgang die Gummitürdichtung ab, um deren Lebensdauer zu verlängern.

REINIGEN SIE DEN WASSEREINLASSFILTER REGELMÄSSIG

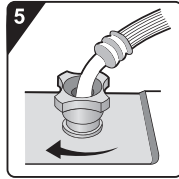
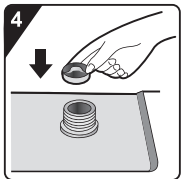
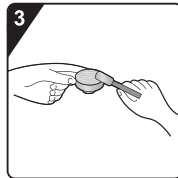
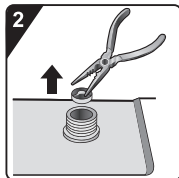
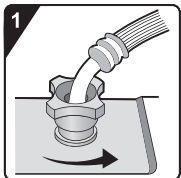

1 Schließen Sie den Wasserhahn und schrauben Sie den Einlassschlauch an der Geräterückseite ab.

2 Entfernen Sie das Sieb vom Geräteanschluss mit einer Universalzange.

3 Reinigen Sie das innere Sieb.

4 Setzen Sie das Sieb wieder ein.

5 Schrauben Sie den Einlassschlauch wieder fest. Drehen Sie den Wasserhahn auf und stellen Sie sicher, dass die Anschlüsse vollständig wasserdicht sind.

☞ Der Wassereinlassfilter fängt Kalk und andere Ablagerungen auf, die sich im Zulaufwasser befinden können. Reinigen Sie den Einlassfilter etwa alle sechs Monate oder öfter, wenn das Wasser sehr hart ist oder Kalkspuren enthält.

PUMPENFILTER REINIGEN

☼ Während der Reinigung kann etwas Wasser verschüttet werden. Es wird daher empfohlen, ein saugfähiges Tuch auf den Boden zu legen.

Stellen Sie sicher, dass das Wasser abgekühlt ist, bevor Sie es aus dem Gerät lösen.

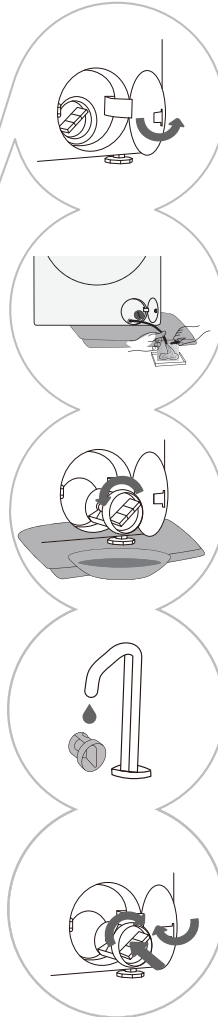
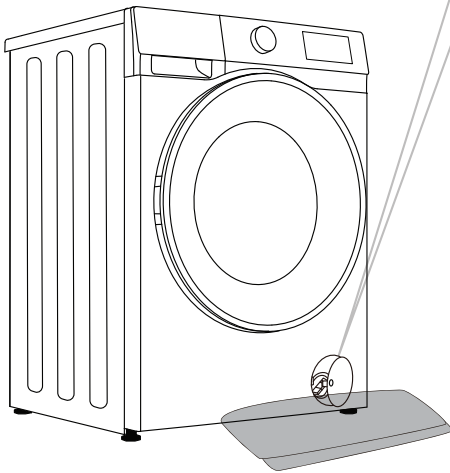

1 Öffnen Sie den Pumpenfilterdeckel.
Stil 1: Drücken Sie die Türabdeckung und öffnen Sie sie automatisch.
Stil 2: Öffnen Sie den Pumpenfilterdeckel mit einem geeigneten Werkzeug. Der Stil hängt vom Modell ab.

2 Legen Sie ein Handtuch unter die Filtertür.
Wenn die Maschine über ein Notablaufrohr verfügt, ziehen Sie das Notablaufrohr der Maschine heraus. Legen Sie das Ende des Notablaufrohrs in einen Behälter.
Wenn die Maschine kein Notablaufrohr hat, stellen Sie einen Behälter unter den Pumpenfilter.
Der Stil hängt vom Modell ab. Drehen Sie den Stopfen des Notablaufrohrs und entfernen Sie ihn, nachdem er sich gelöst hat, bis das Wasser auf natürliche Weise abläuft. Bringen Sie die Notfall-Ablassrohrschaube wieder an.

3 Drehen Sie den Pumpenfilter langsam gegen den Uhrzeigersinn. Pumpenfilter herausziehen und entfernen.

4 Reinigen Sie den Pumpenfilter unter fließendem Wasser.

5 Ersetzen Sie den Pumpenfilter wie in der Abbildung gezeigt und befestigen Sie ihn, indem Sie ihn im Uhrzeigersinn drehen. Für eine gute Abdichtung sollte die Oberfläche der Filterdichtung sauber sein.

☼ Der Pumpenfilter muss rechtzeitig gereinigt werden, insbesondere nach dem Waschen von sehr flauschiger, wolliger oder sehr alter Wäsche.

☼ Reinigen Sie auch den Pumpenfilter, wenn das Gerät den Schleuderzyklus nicht starten kann oder wenn sich Schmutz in der Pumpe befindet (Knöpfe, Münzen, Haarnadeln oder Clips usw.).

REINIGUNG DER WASCHMASCHINENAUßENSEITE

⚠ Trennen Sie die Waschmaschine vor der Reinigung immer vom Stromnetz.

Reinigen Sie die Außenseite der Waschmaschine und die Anzeigeeinheit mit einem weichen, feuchten Baumwolltuch und Wasser. Verwenden Sie dann ein weiches trockenes Tuch, um das Gerät zu trocknen.

⚠ Verwenden Sie keine Lösungsmittel, Scheuermittel oder Reinigungsmittel, die das Gerät beschädigen könnten (bitte beachten Sie die Empfehlungen und Warnungen des Reinigungsmittels).

Falls erforderlich, wischen Sie die Gerätetür mit einem feuchten Tuch ab und trocknen Sie sie dann mit einem trockenen, weichen Tuch ab.

⚡ Reinigen Sie die Waschmaschine nicht mit einem Wasserstrahl!

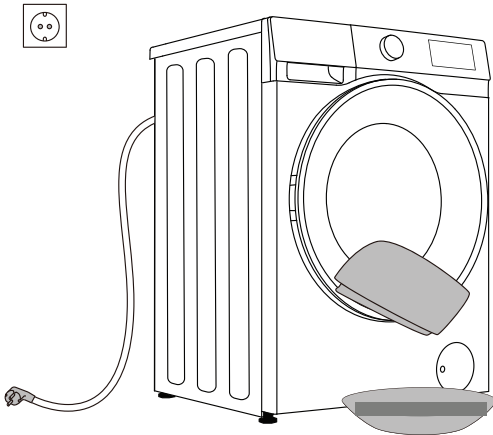

FEHLERBEHEBUNG

WAS IST ZU TUN ...?

Die Waschmaschine überwacht während des Waschvorgangs automatisch die Funktion einzelner Komponenten. Bei Unregelmäßigkeiten wird ein Fehler durch die Anzeige (F:XX) im Display signalisiert. Die Fehlermeldung wird angezeigt, bis das Gerät ausgeschaltet wird. Störungen aus der Umgebung (z. B. des Stromnetzes) können zu verschiedenen Fehlermeldungen führen (siehe FEHLERSUCHTABELLE). In diesem Fall:

- Schalten Sie die Waschmaschine aus und warten Sie einige Sekunden.
- Schalten Sie die Waschmaschine wieder ein und starten Sie das Waschprogramm erneut.
- Die meisten Betriebsstörungen können vom Benutzer behoben werden (siehe FEHLERSUCHTABELLE).
- Bleibt der Fehler bestehen, wenden Sie sich an einen autorisierten Kundendienst.
- Reparaturen dürfen nur von qualifiziertem Fachpersonal durchgeführt werden.
- Reparaturen oder Garantieansprüche, die sich aus einem falschen Anschluss oder der falschen Verwendung der Waschmaschine ergeben, fallen nicht unter die Garantie. In solchen Fällen gehen die Reparaturkosten zu Lasten des Anwenders.

⚡ Die Garantie erstreckt sich nicht auf Fehler oder Ausfälle, die auf Störungen aus der Umgebung (Blitzschlag, Stromnetzausfälle, Naturkatastrophen usw.) zurückzuführen sind.

FEHLERSUCHE UND FEHLERTABELLE

Problem/ Fehler	Anzeige auf der Anzeigeeinheit und Problembeschreibung	Was ist zu tun?
F01	Fehler beim Wasserzulauf	Überprüfen Sie Folgendes: <ul style="list-style-type: none"> • Ist der Wasserhahn geöffnet und ist der Druck zu niedrig? • Ist der Wasserversorgungsschlauch eingeklemmt? • Ist der Filter am Wasserversorgungsschlauch verstopft? • Ist der Schlauch eingefroren?
F03	Ablaufstörung	Überprüfen Sie Folgendes: <ul style="list-style-type: none"> • Ist der Schlauch eingeklemmt, fließt das Wasser durch? • Ist der Filter am Ablaufschlauch verstopft? • Ist der Schlauch eingefroren?
F04/F05/ F06/F07/ F23	Fehler des elektronischen Moduls	Drehen Sie den Knopf in die Position „☺“, um die Maschine auszuschalten. Drücken Sie erneut die Taste „start/pause“. Wenn der Fehler erneut auftritt, rufen Sie einen Servicetechniker an.
F24	Wasserstand erreicht Überlaufstand	Stoppen Sie das Programm durch Drücken der Taste „start/pause“. Starten Sie das Programm neu. Wenn das Gerät weiterhin Wasser in die Wanne pumpt, schließen Sie den Wasserhahn und rufen Sie einen Servicetechniker an.
F13	Fehler beim Verriegeln der Tür	Die Tür ist geschlossen, kann aber nicht verriegelt werden. Schalten Sie die Waschmaschine aus. Schalten Sie ihn wieder ein und starten Sie das Waschprogramm neu. Wenn der Fehler erneut auftritt, rufen Sie einen Servicetechniker an.
F14	Fehler beim Verriegeln der Tür	Die Tür ist geschlossen, kann aber nicht entriegelt werden. Schalten Sie das Gerät aus und dann wieder ein. Wenn der Fehler erneut auftritt, rufen Sie einen Servicetechniker an.
Unb	Unwuchtalarm	Der Unwuchtalarm muss mit den folgenden Methoden behoben werden <ol style="list-style-type: none"> 1. Wäscheaufzug Drehen Sie den Knopf in die Position „☺“, um die Maschine auszuschalten. Öffnen Sie die Tür, schütteln Sie die Kleidung und legen Sie sie wieder in die Waschmaschine. Wählen Sie dann das einzelne Entwässerungsprogramm aus, um es erneut zu versuchen. 2. Zu leichte Wäsche Drehen Sie den Knopf in die Position „☺“, um die Maschine auszuschalten. Öffnen Sie die Tür, legen Sie ein oder zwei Handtücher ein und wählen Sie dann das einzelne Entwässerungsprogramm aus, um es erneut zu versuchen.

WARTUNG

Bevor Sie einen Servicetechniker anrufen

Wenn Sie sich an ein Service-Center wenden, geben Sie bitte den Typ Ihrer Waschmaschine an (1).

Typ, Code/ID, Modell und Seriennummer sind auf dem Typenschild auf der Vorderseite der Türöffnung der Waschmaschine angegeben.

⚠ Verwenden Sie im Falle eines Defekts nur zugelassene Ersatzteile von autorisierten Herstellern.

⚠ Reparaturen oder Garantieansprüche, die sich aus einem falschen Anschluss oder der falschen Verwendung der Waschmaschine ergeben, fallen nicht unter die Garantie. In solchen Fällen gehen die Reparaturkosten zu Lasten des Anwenders.

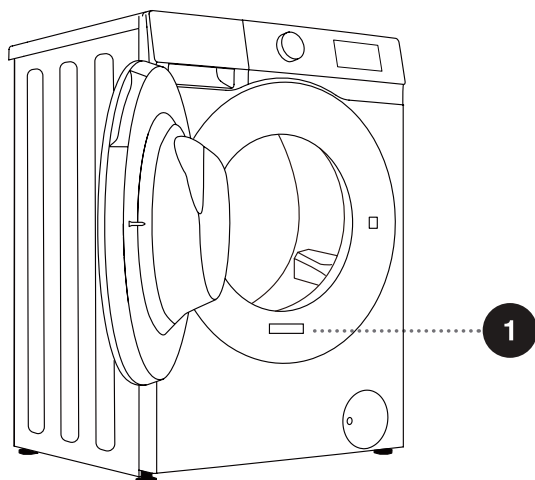

EMPFEHLUNGEN FÜR DAS WASCHEN UND DEN WIRTSCHAFTLICHEN EINSATZ IHRER WASCHMASCHINE

Waschen Sie neue farbige Kleidungsstücke beim ersten Mal separat.

Stark verschmutzte Wäsche in kleineren Mengen, mit mehr Pulverwaschmittel oder mit einem Vorwaschgang waschen.

Tragen Sie vor dem Waschen einen speziellen Fleckentferner auf hartnäckige Flecken auf. Wir empfehlen, auf TIPPS ZUR FLECKENTFERNUNG zu verweisen.

Wenn Sie Wäsche häufig bei niedrigen Temperaturen und mit flüssigen Reinigungsmitteln waschen, können Bakterien laichen, die Gerüche in der Waschmaschine verursachen können. Um solchen Gerüchen vorzubeugen, empfehlen wir, den Trommelreinigung gelegentlich laufen zu lassen.

Wir empfehlen, sehr kleine Wäschemengen zu vermeiden, da dies zu einem übermäßigen Energieverbrauch und einer schlechteren Leistung der Waschmaschine führt.

Lösen Sie gefaltete Wäsche, bevor Sie sie in die Trommel legen.

Verwenden Sie ausschließlich Waschmittel zum maschinellen Waschen.

Fügen Sie je nach Waschtemperatur und ausgewähltem Waschprogramm pulverförmige oder flüssige Reinigungsmittel nach Anweisung des Herstellers hinzu.

Verwenden Sie bei der Verwendung von hochkonzentrierten Reinigungsmitteln spezielle Dosierbecher (im Lieferumfang des Reinigungsmittels enthalten) und legen Sie diese direkt in die Gerätetrommel.

Wenn die Wasserhärte 14 °dH überschreitet, sollte ein Wasserenthärter verwendet werden. Heizungsschäden, die durch unsachgemäße Verwendung von Wasserenthärtern entstehen, fallen nicht unter die Garantie. Überprüfen Sie die Informationen zur Wasserhärte bei Ihrem örtlichen Wasserversorgungsunternehmen oder Ihrer örtlichen Behörde.

Die Verwendung von chlorhaltigen Bleichmitteln wird nicht empfohlen, da diese das Heizgerät beschädigen können.

Wenn Sie ein Entkalkungsmittel, Bleichmittel oder Farbstoff verwenden, verwenden Sie nur die Art, die für die Verwendung im Gerät geeignet ist.

Verwenden Sie keine Lösungsmittel oder ähnliche Chemikalien (z. B. Farbverdünner, Terpentin, Benzin usw.)!

Fügen Sie keine ausgehärteten Pulverwaschmittelklumpen in den Waschmittelspender hinzu, da dies die Rohrleitungen in der Waschmaschine verstopfen kann.

Wenn Sie dicke flüssige Wäschepflegemittel verwenden, empfehlen wir, diese mit Wasser zu verdünnen, um ein Verstopfen des Abflusses des Waschmittelfachs zu vermeiden. Flüssigwaschmittel sind für Waschprogramme ohne Vorwaschgang vorgesehen.

Bei höheren Schleudergeschwindigkeiten entsteht weniger Restfeuchte in der Wäsche. Dadurch wird die Trocknung im Wäschetrockner wirtschaftlicher und schneller.

TIPPS ZUR FLECKENENTFERNUNG

Bevor Sie spezielle Fleckenentferner verwenden, versuchen Sie es mit den natürlichen Methoden, die die Umwelt bei weniger hartnäckigen Flecken nicht schädigen.

Es ist jedoch schnelles Handeln erforderlich! Den Fleck mit einem saugfähigen Schwamm oder einem Papiertuch einweichen; dann mit kaltem (lauwarmem) Wasser abspülen - aber niemals mit heißem Wasser!

Flecken	Fleckenentfernung
Schlamm	Wenn der Fleck trocken ist, kratzen Sie ihn zuerst vom Kleidungsstück ab, bevor Sie ihn in der Waschmaschine waschen. Wenn der Fleck hartnäckig ist, tränken Sie ihn vor dem Waschen mit einem enzymbasierten Fleckentferner. Wenn der Fleck nicht hartnäckig ist, waschen Sie die Wäsche vor dem Waschen mit Flüssigwaschmittel oder Pulverwaschmittel und Wasser.
Antitranspirant	Vor dem Waschen in der Waschmaschine flüssiges Reinigungsmittel auf die Wäsche auftragen. Fleckenentferner auf hartnäckige Flecken auftragen. Alternativ verwenden Sie sauerstoffbasiertes Bleichmittel für die Wäsche.
Tee	Weichen Sie die Wäsche in kaltem Wasser ein oder spülen Sie sie aus und fügen Sie bei Bedarf Fleckenentferner hinzu.
Schokolade	Wäsche mit lauwarmem Seifenwasser einweichen oder ausspülen. Anschließend Zitronensaft auftragen und abspülen.
Tinte	Tragen Sie vor dem Waschen in der Waschmaschine Fleckenentferner auf den Fleck auf. Sie können auch denaturierten Alkohol verwenden. Drehen Sie das Kleidungsstück um und legen Sie ein Papiertuch unter den Fleck. Verwenden Sie den Alkohol auf der Rückseite des Flecks. Spülen Sie das Kleidungsstück am Ende des Prozesses gründlich ab.
Filzstifte	Etwas Stärke in Wasser verdünnen und auf den Fleck auftragen. Wenn es trocknet, kratzen Sie es mit einer Bürste ab; dann waschen Sie das Kleidungsstück in der Waschmaschine.
Babynahrung (Urin, Schlamm, Lebensmittelflecken)	Vor dem Waschen in der Waschmaschine die Flecken mindestens eine halbe Stunde in lauwarmem Wasser einweichen. Für eine einfachere Entfernung von Flecken fügen Sie einen Fleckenentferner auf Enzymbasis hinzu.
Gras	Vor dem Waschen in der Waschmaschine die Wäsche in einem enzymbasierten Fleckentferner einweichen. Grasflecken können auch durch Einweichen (ca. 1 Stunde) in verdünntem Zitronensaft oder destilliertem Essig wieder entfernt werden.
Eier	Weichen Sie das Kleidungsstück in einem Fleckenentferner auf Enzymbasis ein. Mindestens 30 Minuten oder einige Stunden in kaltem Wasser einweichen, wenn die Flecken hartnäckig sind. Anschließend in der Waschmaschine waschen.

Flecken	Fleckenentfernung
Kaffee	Weichen Sie das Kleidungsstück in Salzwasser ein. Wenn der Fleck nicht frisch ist, tränken Sie ihn mit einer Mischung aus Glycerin, Ammoniak und Alkohol.
Schuhcreme	Kochöl auf den Fleck auftragen und ausspülen.
Blut	Frischer Fleck - Spülen Sie das Kleidungsstück mit kaltem Wasser und waschen Sie es in der Waschmaschine. Getrockneter Fleck - Weichen Sie das Kleidungsstück in einem Fleckentferner auf Enzymbasis ein. Anschließend in der Waschmaschine waschen. Wenn der Fleck nicht verschwindet, versuchen Sie, ihn mit einem für Ihr Kleidungsstück geeigneten Bleichmittel zu entfernen.
Leim, Kaugummi	Legen Sie das Kleidungsstück in einen Beutel und legen Sie es in den Gefrierschrank, bis der Fleck aushärtet. Entfernen Sie es dann mit einem stumpfen Messer. Anschließend den Fleck mit einem Vorwasch-Fleckentferner verdünnen und gründlich ausspülen. Anschließend die Wäsche wie gewohnt waschen.
Make-up	Verwenden Sie für die Vorwäsche einen Fleckentferner; waschen Sie ihn dann in der Waschmaschine.
Butter	Vor dem Waschen in der Waschmaschine Fleckentferner auf den Fleck auftragen. Anschließend mit heißem Wasser abspülen (so heiß, wie der Stoff niedrig bleibt).
Milch	Weichen Sie das Kleidungsstück in einem Fleckenentferner auf Enzymbasis ein. Mindestens 30 Minuten oder einige Stunden einweichen, wenn die Flecken hartnäckig sind. Anschließend in der Waschmaschine waschen.
Fruchtsaft	Tragen Sie eine Mischung aus Salz und Wasser auf den Fleck auf. Eine Weile einwirken lassen und dann ausspülen. Sie können Natriumbicarbonat, destillierten Essig oder Zitronensaft auf den Fleck auftragen, bevor Sie ihn in der Waschmaschine waschen. Bei alten Flecken Glycerin verwenden. Nach 20 Minuten mit kaltem Wasser abspülen, dann die Wäsche in der Waschmaschine waschen.
Wein	Weichen Sie die Wäsche mindestens 30 Minuten lang in kaltem Wasser ein. Verwenden Sie auch einen Fleckenentferner. Anschließend in der Waschmaschine waschen.
Wachs	Legen Sie das Kleidungsstück in den Gefrierschrank, bis das Wachs aushärtet. Dann kratzen Sie es ab. Entfernen Sie das restliche Wachs, indem Sie ein Papiertuch auf den Fleck legen und dann mit einem Bügeleisen erhitzen, bis das Papier das Wachs aufnimmt.
Schweiß	Vor dem Waschen in der Waschmaschine flüssiges Reinigungsmittel gründlich in den Fleck einreiben.
Kaugummi	Legen Sie das Kleidungsstück in den Gefrierschrank, bis der Kaugummi aushärtet. Dann kratzen Sie es ab. Anschließend in der Waschmaschine waschen.

ENTSORGUNG



Die Verpackung besteht aus umweltfreundlichen Materialien, die ohne Gefährdung der Umwelt recycelt, entsorgt oder vernichtet werden können. Dazu werden Verpackungsmaterialien entsprechend gekennzeichnet.

Das Symbol auf dem Produkt oder seiner Verpackung weist darauf hin, dass das Produkt nicht als normaler Hausmüll behandelt werden sollte. Bringen Sie das Produkt zu einer zugelassenen Sammelstelle für das Recycling von elektrischen und elektronischen Geräten.

Wenn Sie die Waschmaschine am Ende ihrer Lebensdauer entsorgen, entfernen Sie alle Netzkabel und machen Sie die Türverriegelung und den Schalter unbrauchbar, damit sich die Tür nicht verschließen oder verriegeln kann (Kindersicherheit).

Dieses Gerät ist gemäß der europäischen Richtlinie über Abfälle (WEEE) gekennzeichnet.

Die fachgerechte Entsorgung des Produkts hilft, mögliche negative Auswirkungen auf Umwelt und Gesundheit zu vermeiden, die bei unsachgemäßer Entsorgung entstehen können. Für detaillierte Informationen zur Entsorgung und Verarbeitung des Produkts wenden Sie sich bitte an Ihre zuständige kommunale Stelle für Abfallwirtschaft, Ihr Entsorgungsunternehmen oder an das Geschäft, in dem Sie das Produkt erworben haben.

TYPISCHE VERBRAUCHSTABELLE

Programmanweisungen

1. Das Eco 40-60 Programm ist in der Lage, normal verschmutzte Baumwollwäsche, die als waschbar bei 40°C bis 60°C gekennzeichnet ist, zusammen in einem Waschgang zu reinigen. Dieses Programm wird zur Überprüfung der Einhaltung der EU-Ökodesign-Vorschriften verwendet.
2. Die Leistungsaufnahme im Aus-Zustand beträgt 0,49W.
3. Die energieeffizientesten Programme sind in der Regel solche, die bei niedrigeren Temperaturen und längerer Laufzeit arbeiten.
4. Das Beladen der Haushaltswaschmaschine bis zu der vom Hersteller für die jeweiligen Programme angegebenen Kapazität trägt zur Energie- und Wassereinsparung bei.
5. Korrekte Verwendung von Reinigungsmitteln, Weichmachern und anderen Zusatzstoffen. Tragen Sie kein übermäßiges Reinigungsmittel auf.
Dies kann sich nachteilig auf die Waschergebnisse auswirken.
6. Regelmäßige Reinigung einschließlich optimaler Häufigkeit sowie Vorbeugung und Verfahren gegen Kalkablagerungen.
7. Geräuscentwicklung und Restfeuchte werden von der Schleuderdrehzahl beeinflusst: Je höher die Schleuderdrehzahl in der Schleuderphase, desto höher die Geräuscentwicklung und desto niedriger die Restfeuchte.
8. Die Produktinformationen und der QR-Code werden auf dem Energieverbrauchsetikett angezeigt. Die Produktregistrierungsinformationen können durch Scannen des QR-Codes erhalten werden.
9. Die Informationen von Standardprogrammen.

Programm	Gewählte Temperatur (°C)	Nennkapazität (kg)	Maximale Temperatur in Trommel (°C)	Programmdauer (Std:min)	Energieverbrauch (kWh/Zyklus)	Wasserverbrauch (Liter/Zyklus)	Restfeuchtegehalt (%)	Maximale Drehzahl erreicht (U/min)
Eco 40-60 Volllast	-	7,0	30	3:28	0,620	48,0	53,90	1400
Eco 40-60 Halblast	-	3,5	26	2:42	0,380	38,0	53,90	1400
Eco 40-60 1/4 Last	-	2,0	24	2:37	0,250	32,0	53,90	1400
20°C	20	7,0	20	1:50	0,200	56,0	58,00	1400
Baumwolle	60	7,0	54	3:49	1,550	85,0	58,00	1400
Synthetik	40	3,5	41	2:08	0,800	60,0	35,00	1400
Express	20	1,0	20	0:15	0,038	16,0	65,00	800

Die angegebenen Werte für andere Programme als das Eco 40-60-Programm sind nur Richtwerte.

☼ Die Höchst- oder Nennlast gilt für Wäsche, die gemäß der Norm IEC 60456 vorbereitet wurde.

☼ **Aufgrund von Abweichungen in Bezug auf Art und Menge der Wäsche, Schleudern, Oszillation der Stromversorgung sowie Umgebungstemperatur und -feuchtigkeit können die beim Endbenutzer gemessenen Werte für die Programmdauer und den Stromverbrauch von den in der Tabelle angegebenen Werten abweichen.**

Änderungen und Irrtümer der Gebrauchsanweisung behalten wir uns vor.

Eine Marke der Ramanco Group

HEINRICH'S

Impressum
Ramanco GmbH
Virmondstraße 135
47877 Willich
Deutschland

www.ramanco.de
service@heinrichs-germany.com

Made in P.R.C.

4373552-X08064124A