

# Wärmepumpentrockner

Benutzerhandbuch

DV9\*BBA\*\*\*\*\*



**SAMSUNG**



# Inhalt

---

<b>Sicherheitsinformationen</b>	<b>4</b>
Wichtige Informationen zu den Sicherheitshinweisen	4
Wichtige Symbole für Sicherheitshinweise	4
Wichtige Hinweise zur Sicherheit	5
Um die Brandgefahr in einem Wäschetrockner zu minimieren, müssen Sie folgende Warnhinweise beachten.	8
Wichtige Warnhinweise für die Installation	10
Wichtige Warnhinweise für die Verwendung	11
Warnhinweise für die Verwendung	12
Wichtige Warnhinweise für die Reinigung	13
Schutzmaßnahmen gegen Einfrieren	14
Hinweise zur WEEE-Kennzeichnung	14
<b>Aufstellen des Geräts</b>	<b>15</b>
Lieferumfang	15
Voraussetzungen für die Installation	17
Installation Schritt-für-Schritt	18
Ändern der Anschlagseite für die Gerätetür	22
Umwelt	26
<b>Bedienung</b>	<b>27</b>
Bedienfeld	27
Erste Schritte	32
Spezialfunktionen	34
<b>Wartung und Pflege</b>	<b>36</b>
Leeren des Wasserbehälters (  )	36
Reinigung	37
<b>Fehlerbehebung</b>	<b>42</b>
Prüfpunkte	42
Informationscodes	43





---

## Anhang

45

Bedeutung der Pflegesymbole

45

Umweltschutzhinweise

46

Technische Daten

47

Verbrauchsdaten

48

Technisches Datenblatt

49

Deutsch





# Sicherheitsinformationen

Wir freuen uns, dass Sie sich für einen neuen Wäschetrockner von Samsung entschieden haben. Dieses Handbuch enthält wichtige Informationen bezüglich des Anschlusses, der Verwendung und der Pflege Ihres neuen Geräts. Nehmen Sie sich bitte etwas Zeit, um dieses Handbuch zu lesen, denn nur so können Sie die vielen Vorteile und Funktionen Ihres Wäschetrockners voll nutzen.

## Wichtige Informationen zu den Sicherheitshinweisen

Die Warnungen und wichtigen Sicherheitshinweise in diesem Benutzerhandbuch decken nicht alle denkbaren Umstände und Situationen ab. Seien Sie vorsichtig und lassen Sie die notwendige Sorgfalt nicht außer Acht, wenn Sie Ihr Gerät aufstellen, pflegen und einsetzen.

Wenden Sie sich immer an Ihren Hersteller, wenn Probleme oder Zustände auftreten, die Sie nicht verstehen.

## Wichtige Symbole für Sicherheitshinweise

Bedeutung der Symbole und Zeichen in diesem Benutzerhandbuch:

### **WARNUNG**

Gefährliche bzw. unsichere Praktiken, die zu schweren Verletzungen, Tod und/oder Sachschäden führen können.

### **VORSICHT**

Gefährliche bzw. unsichere Praktiken, die zu Verletzungen und/oder Sachschäden führen können.

### **WARNUNG**

Um die Brand- und Explosionsgefahr zu verringern, befolgen Sie diese grundlegenden Sicherheitsanweisungen.

### **HINWEIS**

Dieses Symbol weist darauf hin, dass die Gefahr von Personen- oder Sachschäden besteht.

### **VORSICHT**

### **Brandgefahr/Vergiftungsgefahr/Gefahr der Beschädigungsgefahr von Sachen und des Geräts**

Das Gerät enthält R290, ein umweltfreundliches, aber brennbares Kältemittel. Wenn es nicht ordnungsgemäß entsorgt wird, kann dies zu Bränden oder Vergiftungen führen.

Entsorgen Sie das Gerät ordnungsgemäß und beschädigen Sie nicht die Leitungen des Kältemittelkreislaufs.

### **Lesen Sie die Anweisungen**

**Die folgenden Warnhinweise sollen Sie und andere vor Verletzungen schützen.**

**Befolgen Sie die Hinweise genau.**

**Lesen Sie dieses Handbuch aufmerksam durch, und bewahren Sie es an einem sicheren Ort auf, damit Sie die Informationen später schnell wiederfinden.**

Lesen Sie alle Anweisungen sorgfältig durch, ehe Sie dieses Gerät einsetzen.

Wie alle mit Strom betriebenen Geräte mit beweglichen Bauteilen besitzt auch dieses Gerät ein gewisses Gefahrenpotenzial. Um dieses Gerät sicher nutzen zu können, müssen Sie sich mit den Bedienungsabläufen vertraut machen und bei der Verwendung Vorsicht walten lassen.



 **WARNUNG****Brandgefahr**

- Der Wäschetrockner darf nur von einem qualifizierten Techniker angeschlossen werden.
- Installieren Sie den Wäschetrockner gemäß den Anweisungen des Herstellers und den örtlichen Vorschriften.
- Befolgen Sie die Installationshinweise genau, um die Gefahr von Verletzungen oder Tod zu reduzieren.

**Wichtige Hinweise zur Sicherheit** **WARNUNG**

**Beachten Sie bei Verwendung des Geräts die folgenden grundlegenden Sicherheitshinweise, um die Gefahr von Bränden, Stromschlägen oder Verletzungen zu verringern:**

1. Dieses Gerät ist nicht zur Verwendung durch Personen (einschließlich Kindern) mit verringerten körperlichen, sensorischen oder mentalen Fähigkeiten oder einem Mangel an Erfahrung und Wissen bestimmt, sofern sie nicht von einer für ihre Sicherheit verantwortliche Person im Umgang mit dem Gerät unterwiesen wurden und von dieser beaufsichtigt werden.
2. **Bei Verwendung in Europa:** Dieses Gerät darf von Kindern ab 8 Jahren und Personen mit verminderten körperlichen, sensorischen oder geistigen Fähigkeiten oder einem Mangel an Erfahrung und Wissen nur bedient werden, wenn sie unter Aufsicht stehen oder eine Unterweisung zum sicheren Umgang mit dem Gerät erhalten haben und die damit verbundenen Gefahren verstehen. Kinder dürfen nicht mit dem Gerät spielen. Kinder dürfen bei Reinigung und Wartung nur dann helfen, wenn sie dabei beaufsichtigt werden.
3. Kinder müssen beaufsichtigt werden, um zu verhindern, dass sie mit dem Gerät spielen.



# Sicherheitsinformationen

---

4. Falls das Netzkabel beschädigt ist, muss es vom Hersteller oder vom Kundendienst bzw. von einer entsprechend qualifizierten Fachkraft ausgetauscht werden, um Gefährdungen auszuschließen.
5. Wenn das Gerät am Boden Belüftungsöffnungen besitzt, müssen Sie darauf achten, dass diese nicht durch Teppiche oder Matten verdeckt werden.
6. **Bei Verwendung in Europa:** Kinder unter 3 Jahren müssen von dem Gerät ferngehalten werden, es sei denn, sie werden ständig beaufsichtigt.
7. **VORSICHT:** Um die Gefahr eines unbeabsichtigten Zurücksetzens der Thermoabschaltung zu verhindern, darf das Gerät nicht mit einem externen Schalter, wie z. B. einem Timer, ausgestattet oder an einen Stromkreis angeschlossen werden, der vom Versorgungsunternehmen regelmäßig ein- bzw. ausgeschaltet wird.
8. Das Gerät darf nicht verwendet werden, wenn Sie zum Reinigen auch Industriechemikalien eingesetzt haben.
9. Das Flusensieb muss ggf. häufiger gereinigt werden.
10. Achten Sie darauf, dass sich um das Gerät kein Faserstaub ansammelt. (Gilt nicht für Geräte, deren Abluft aus dem Gebäude abgeleitet wird.)
11. Es muss für eine angemessene Belüftung gesorgt werden, um ein Zurückströmen von Gasen aus Haushaltsgeräten mit Verbrennung (einschließlich offener Feuer) in den Raum zu verhindern.
12. Trocknen Sie im Wäschetrockner keine ungewaschenen Wäschestücke.



13. Wäschestücke, die mit Speiseöl, Aceton, Benzin, Kerosin, Fleckenentfernern, Terpentin, Wachsen oder Wachsentfernern verunreinigt sind, sollten mit einer zusätzlichen Menge an Waschmittel mit hoher Temperatur gewaschen werden, bevor Sie sie im Wäschetrockner trocknen.
14. Trocknen Sie im Wäschetrockner keine Wäschestücke wie Schaumgummi (Latexschwamm), Duschhauben, wasserfeste Textilien, Artikel oder Kleidung mit Gummianteil oder Kissen mit Schaumgummifüllung.
15. Der letzte Teil eines Trockenprogramms läuft bei nur geringer Temperatur (Abkühlprogramm), damit die Wäschestücke auskühlen können und nicht beschädigt werden.
16. Entfernen Sie alle Gegenstände aus den Taschen (z. B. Feuerzeuge und Streichhölzer).
17. **WARNUNG:** Halten Sie das Gerät niemals vor dem Ende des Trockenprogramms an, es sei denn, alle Wäschestücke werden schnell herausgenommen und ausgebreitet, so dass sich die Wärme verteilen kann.
18. Die Abluft darf nicht in einen Kamin zur Ableitung von Rauch aus Geräten geführt werden, die Gas oder andere Brennstoffe verwenden.
19. Das Gerät darf nicht hinter einer abschließbaren Tür, einer Schiebetür oder einer Tür mit Scharnieren auf der vom Trockner abgewandten Seite aufgestellt werden, sodass die Tür des Trockners nicht mehr vollständig geöffnet werden kann.
20. **WARNUNG:** Das Gerät darf nicht mit einem externen Schalter, wie z. B. einem Timer, ausgestattet oder an einen Stromkreis angeschlossen werden, der vom Versorgungsunternehmen regelmäßig ein- bzw. ausgeschaltet wird.



# Sicherheitsinformationen

---

21. Befolgen Sie bei der Verwendung von Weichspülern und ähnlichen Produkten die Anweisungen auf der jeweiligen Verpackung.



## WARNUNG; BRANDGEFAHR/BRENNBARE MATERIALIEN

22. **WARNUNG:** Halten Sie die Lüftungsöffnungen im Gehäuse des Geräts insbesondere bei Einbau ungehindert offen.
23. **WARNUNG:** Beschädigen Sie nicht das Kältemittelsystem.
24. Das Gerät enthält R290, ein umweltfreundliches, aber brennbares Kältemittel.  
Halten Sie Feuer und Zündquellen vom Gerät fern.

## Um die Brandgefahr in einem Wäschetrockner zu minimieren, müssen Sie folgende Warnhinweise beachten.

---

### **WARNUNG**

Mit Pflanzen- oder Speiseöl verschmutzte oder getränkte Wäschestücke erzeugen eine Brandgefahr und dürfen deshalb nicht in den Wäschetrockner gegeben werden. Mit Öl verunreinigte Wäschestücke können sich spontan entzünden, insbesondere wenn sie Wärmequellen wie z. B. in einem Wäschetrockner ausgesetzt werden. Die Wäschestücke werden heiß, was zu einer Oxidation im Öl führt. Oxidation erzeugt Wärme. Wenn die Wärme nicht entweichen kann, besteht die Gefahr, dass Wäschestücke so heiß werden, dass sie Feuer fangen. Das Stapeln und Lagern von ölverschmutzten Wäschestücken kann das Entweichen von Wärme verhindern und so eine Brandgefahr verursachen. Wenn es sich nicht vermeiden lässt, dass Textilien, die mit Pflanzen- oder Speiseöl oder mit Haarpflegeprodukten verunreinigt sind, in den Wäschetrockner gegeben werden, müssen sie zuvor mit zusätzlichem Waschmittel in heißem Wasser gewaschen werden – dies verringert die Gefahr, beseitigt sie aber nicht. Die Abkühlphase von Wäschetrocknern dient dazu, die Temperatur der Wäschestücke zu senken. Sie dürfen nicht in heißem Zustand aus dem Wäschetrockner genommen oder gestapelt werden.

Wäschestücke, die zuvor mit Benzin, Reinigungsmitteln oder anderen brennbaren bzw. explosiven Stoffen gereinigt, gewaschen, getränkt oder bespritzt wurden, dürfen nicht in den Wäschetrockner gegeben werden. Zu den leicht entzündlichen Stoffen, die in Haushalten häufig verwendet werden, gehören Aceton, vergällter Alkohol, Benzin, Kerosin, Fleckentferner (bestimmte Marken), Terpentin, Wachse und Wachsentrferner.



Wäschestücke, die Schaumgummi (auch als Latexschaum bekannt) oder ähnlich strukturierten Gummi enthalten. Solche Materialien dürfen in einem Wäschetrockner nicht bei hoher Temperatur getrocknet werden. Schaumgummimaterialien können sich bei Erhitzung selbst entzünden und Feuer erzeugen.

Weichspüler und ähnliche Produkte dürfen in Wäschetrocknern nicht eingesetzt werden, um die Auswirkungen von statischer Elektrizität zu beseitigen, es sei denn, dies wird vom Hersteller des Weichspülers oder Produkts ausdrücklich empfohlen.

Unterwäsche mit Metallverstärkungen darf nicht in den Wäschetrockner gegeben werden. Wenn sich die Metallverstärkungen beim Trocknen lösen, kann der Wäschetrockner beschädigt werden. Für solche Wäschestücke muss ein Trockengestell verwendet werden.

Kunststoffsachen wie Duschhauben und wasserfeste Windelhöschen für Babys dürfen nicht in den Wäschetrockner gegeben werden.

Gummierte Artikel, Kleidungsstücke mit Schaumgummipolstern, Kissen, Gummischuhe und gummibeschichtete Tennisschuhe dürfen nicht in den Wäschetrockner gegeben werden.

Trocknen Sie im Wäschetrockner (oder in einer Waschmaschine im Trocknermodus) keine ungewaschenen Wäschestücke.

Wäschestücke, die mit Speiseöl, Aceton, Benzin, Kerosin, Fleckentfernern, Terpentin, Wachsen oder Wachsentrfernern verunreinigt sind, sollten mit einer zusätzlichen Menge an Waschmittel mit hoher Temperatur gewaschen werden, bevor Sie sie im Wäschetrockner trocknen.

Trocknen Sie im Wäschetrockner keine Wäschestücke wie Schaumgummi (Latexschaum), Duschhauben, wasserfeste Textilien, Wäschestücke oder Kleidung mit Gummianteil oder Kissen mit Schaumgummifüllung.

Der letzte Teil eines Trockenprogramms läuft bei nur geringer Temperatur (Abkühlprogramm), damit die Wäschestücke abkühlen können und nicht beschädigt werden.

Mit Öl verunreinigte Wäschestücke können sich spontan entzünden, insbesondere wenn sie Wärmequellen wie z. B. in einem Wäschetrockner ausgesetzt werden. Die Wäschestücke werden heiß, was zu einer Oxidation im Öl führt. Oxidation erzeugt Wärme. Wenn die Wärme nicht entweichen kann, besteht die Gefahr, dass Wäschestücke so heiß werden, dass sie Feuer fangen. Das Stapeln und Lagern von ölverschmutzten Wäschestücken kann das Entweichen von Wärme verhindern und so eine Brandgefahr verursachen.

Wenn es sich nicht vermeiden lässt, dass Textilien, die mit Pflanzen- oder Speiseöl oder mit Haarpflegeprodukten verunreinigt sind, in den Wäschetrockner gegeben werden, müssen sie zuvor mit zusätzlichem Waschmittel in heißem Wasser gewaschen werden – dies verringert die Gefahr, beseitigt sie aber nicht.

Halten Sie das Gerät niemals vor dem Ende des Trockenprogramms an, es sei denn, alle Wäschestücke werden schnell herausgenommen und ausgebreitet, so dass sich die Wärme verteilen kann.

Entfernen Sie alle Gegenstände aus den Taschen (z. B. Feuerzeuge und Streichhölzer).

Der Wäschetrockner (oder die Waschmaschine mit Trocknerfunktion) darf nicht verwendet werden, wenn Sie zum Reinigen auch Industriechemikalien eingesetzt haben.



# Sicherheitsinformationen

## Wichtige Warnhinweise für die Installation

### **WARNUNG**

Die Installation dieses Geräts muss von einem qualifizierten Techniker oder einem dazu befugten Dienstleister durchgeführt werden.

- Andernfalls besteht Verletzungsgefahr bzw. die Gefahr von Stromschlägen, Bränden, Explosionen oder Störungen des Geräts.

Verbinden Sie das Netzkabel nur mit einer geeigneten Wandsteckdose und verwenden Sie diese Steckdose nur für dieses Gerät. Verwenden Sie außerdem kein Verlängerungskabel.

- Wenn Sie eine Steckdose gemeinsam mit anderen Geräten benutzen (mit Hilfe einer Steckerleiste oder eines Verlängerungskabels) können Stromschläge oder Brände die Folge sein.
- Stellen Sie sicher, dass Netzspannung, Frequenz und Stromstärke den Angaben in den technischen Daten des Geräts entsprechen. Andernfalls besteht die Gefahr eines Stromschlags oder Brands. Stecken Sie den Netzstecker fest in die Steckdose.

Entfernen Sie mit einem trockenen Tuch regelmäßig alle Fremdkörper wie Staub oder Wasser vom Netzstecker und von den Kontakten.

- Ziehen Sie den Netzstecker heraus, und reinigen Sie ihn mit einem trockenen Tuch.
- Andernfalls besteht die Gefahr eines Stromschlags oder Brands.

Halten Sie alle Verpackungsmaterialien außerhalb der Reichweite von Kindern, denn Verpackungsmaterial kann für Kinder gefährlich sein.

- Wenn ein Kind sich eine Tüte über den Kopf zieht, kann es ersticken.

Dieses Gerät muss ordnungsgemäß geerdet sein.

Erden Sie das Gerät nicht an einem Gasrohr, Wasserrohr aus Kunststoff oder der Telefonleitung.

- Andernfalls besteht die Gefahr von Stromschlägen, Bränden, Explosionen oder Störungen des Geräts.
- Verbinden Sie das Netzkabel niemals mit einer Steckdose, die nicht korrekt geerdet ist, und vergewissern Sie sich, dass die Erdung den örtlichen und nationalen Vorschriften entspricht.

Stellen und bewahren Sie das Gerät niemals so auf, dass es Wettereinflüssen ausgesetzt ist.

Verwenden Sie keine beschädigten Netzstecker bzw. Netzkabel und keine losen Steckdosen.

- Andernfalls besteht die Gefahr eines Stromschlags oder Brands.

Falls der Stecker oder das Netzkabel beschädigt sind, müssen diese vom Hersteller oder vom Kundendienst bzw. von einer qualifizierten Fachkraft ausgewechselt werden, um Gefahren zu vermeiden.

Dieses Gerät muss so aufgestellt werden, dass der Netzstecker auch nach der Installation zugänglich ist.

Ziehen Sie nicht am Netzkabel, und knicken Sie es nicht zu stark.

Verdrehen bzw. verknoten Sie das Netzkabel nicht.

Verlegen Sie das Netzkabel nicht über scharfe Metallkanten, stellen Sie keine schweren Gegenstände darauf, verlegen Sie das Netzkabel nicht zwischen Objekten, und schieben Sie das Netzkabel nicht in den Raum hinter dem Gerät.

- Andernfalls besteht die Gefahr eines Stromschlags oder Brands.



Ziehen Sie nicht am Netzkabel, wenn Sie den Stecker aus der Steckdose ziehen.

- Fassen Sie beim Herausziehen den Stecker selbst an.
- Andernfalls besteht die Gefahr eines Stromschlags oder Brands.

Dieses Gerät muss ordnungsgemäß geerdet sein. Verbinden Sie das Netzkabel niemals mit einer Steckdose, die nicht korrekt geerdet ist, und vergewissern Sie sich, dass die Erdung den örtlichen und nationalen Vorschriften entspricht. Beachten Sie zum Erden des Geräts die Installationshinweise.

Stellen Sie Ihr Gerät auf einem festen und ebenen Untergrund auf.

- Andernfalls besteht die Gefahr von starken Schwingungen, Geräusentwicklung und Störungen des Geräts.

Da die Inhaltsstoffe von Haarsprays zur Beeinträchtigung der wasserbindenden Eigenschaften des Wärmetauschers führen können, ist Kondenswasserbildung an den äußeren Flächen des Geräts möglich, wenn ein Kühlvorgang läuft. Stellen Sie das Gerät deshalb nicht in Kosmetiksalons o. ä. auf.

Stellen Sie das Gerät so auf, dass der Netzstecker, der Wasserzulauf und die Abflussrohre zugänglich sind.

## Wichtige Warnhinweise für die Verwendung

### WARNUNG

Erlauben Sie Kindern oder Haustieren nicht, in oder auf dem Gerät zu spielen. Entfernen Sie vor der Entsorgung des Geräts außerdem den Türverschlusshebel.

- Andernfalls besteht die Gefahr, dass Kinder hinfallen und sich verletzen.
- Wenn Kinder im Produkt eingeschlossen werden, besteht Erstickungsgefahr.

Versuchen Sie nicht, in das Innere des Geräts hinein zu greifen, während sich die Trommel dreht.

Setzen Sie sich nicht auf das Gerät, und lehnen Sie sich nicht gegen die Gerätetür.

- Dadurch kann das Gerät umkippen und Verletzungen verursachen.

Trocknen Sie die Wäsche nur, nachdem sie in einer geeigneten Waschmaschine geschleudert wurde.

Trocknen Sie im Wäschetrockner keine ungewaschenen Wäschestücke.

Trinken Sie nicht das kondensierte Wasser.

Halten Sie das Gerät niemals vor dem Ende des Trockenprogramms an, es sei denn, alle Wäschestücke werden schnell herausgenommen und ausgebreitet, so dass sich die Wärme verteilen kann.

Trocknen Sie keine Wäsche, die durch entflammable Materialien wie Benzin, Kerosin, Waschbenzin, Verdünnern, Alkohol usw. verunreinigt ist.

- Andernfalls besteht die Gefahr eines Stromschlags, eines Brands oder einer Explosion.

Lassen Sie nicht zu, dass Haustiere mit dem Trockner spielen oder Bauteile abkauen.

- Andernfalls besteht die Gefahr von Stromschlägen oder Verletzungen.

Wenn Sie das Gerät entsorgen, entfernen Sie vorher die Gerätetür und das Netzkabel.

- Andernfalls besteht die Gefahr von Verletzungen oder von Beschädigungen des Netzkabels.

Berühren Sie den Netzstecker nicht mit nassen Händen.

- Andernfalls besteht die Gefahr von Stromschlägen.



# Sicherheitsinformationen

Im Fall eines Gaslecks (z. B. durch Stadtgas, Propangas, Erdgas usw.) lüften Sie den Raum sofort, ohne das Gerät oder den Netzstecker zu berühren.

- Verwenden Sie zum Enlüften keinen elektrischen Ventilator.
- Jeder Funke kann zu einer Explosion oder zu einem Brand führen.

Führen Sie an diesem Gerät keine Reparaturen aus, tauschen Sie keine Teile und nehmen Sie keine Servicearbeiten vor, es sei denn, dies wird in den Anweisungen für Reparaturen durch den Benutzer explizit empfohlen. Sie müssen außerdem ausreichend qualifiziert sein, um dieses Gerät warten zu dürfen.

Versuchen Sie nicht selbst, das Gerät zu reparieren, auseinander zu nehmen oder zu verändern.

- Verwenden Sie ausschließlich Normsicherungen (KEINESFALLS Überbrückungen aus Kupfer, Stahldraht usw.).
- Wenn das Gerät repariert oder neu installiert werden muss, wenden Sie sich an Ihr nächstgelegenes Kundendienstzentrum.
- Andernfalls besteht Verletzungs- oder Brandgefahr bzw. die Gefahr von Stromschlägen oder Störungen des Geräts.

Das von Ihnen erworbene Gerät ist nur zum Gebrauch im Haushalt bestimmt.

Die Verwendung zu kommerziellen Zwecken stellt eine missbräuchliche Nutzung des Geräts dar. In diesem Fall fällt das Gerät nicht unter die Standardgarantie von Samsung, und Samsung kann nicht für Fehlfunktionen oder Schäden aufgrund dieser missbräuchlichen Verwendung verantwortlich gemacht werden.

Wenn das Gerät ungewöhnliche Geräusche, Brandgeruch oder Rauch entwickelt, trennen Sie sofort die Stromversorgung und wenden Sie sich an Ihr nächstgelegenes Kundendienstzentrum.

- Andernfalls besteht die Gefahr eines Stromschlags oder Brands.

Erlauben Sie Kindern (oder Haustieren) nicht, in oder auf dem Gerät zu spielen. Die Gerätetür kann von innen nicht leicht geöffnet werden, und Kinder können ernsthaft verletzt werden, wenn sie im Innern eingeschlossen sind.

## Warnhinweise für die Verwendung

### VORSICHT

Stellen oder legen Sie weder sich selbst noch irgendwelche Gegenstände (Wäsche, brennende Kerzen, angezündete Zigaretten, Geschirr, Chemikalien, Metall usw.) auf das Gerät.

- Andernfalls besteht Verletzungs- oder Brandgefahr bzw. die Gefahr von Stromschlägen oder Störungen des Geräts.

Berühren Sie beim oder kurz nach dem Trocknen nicht das Glas der Gerätetür oder die Innenseiten der Trommel, da diese heiß sind.

- Andernfalls besteht Verbrennungsgefahr.

Die Türscheibe wird beim Trocknen heiß. Berühren Sie die Türscheibe daher nicht.

Achten Sie auch darauf, dass keine Kinder beim Trockner spielen oder die Türscheibe berühren.

- Andernfalls besteht Verbrennungsgefahr.

Drücken Sie die Tasten nicht mit Hilfe scharfer Gegenstände wie Stiften, Messern, Fingernägeln usw.

- Andernfalls besteht die Gefahr von Stromschlägen oder Verletzungen.



Trocknen Sie keine Wäschestücke mit Formelementen aus Gummi (z. B. Latex) oder anderen Gummitexturen.

- Beim Erhitzen von Formelementen aus Gummi besteht die Möglichkeit der Verformung sowie Brandgefahr.

Trocknen Sie keine Wäsche, die mit Pflanzen- oder Bratenöl verunreinigt ist, da ein großer Teil des Öls beim Waschen der Wäsche nicht entfernt wird. Führen Sie außerdem das Kalttrockenprogramm aus, damit die Wäsche nicht heiß wird.

- Die Oxidationswärme des Öls kann einen Brand auslösen.

Trocknen Sie keine Wäsche, die durch Fremdstoffe wie Öl, Creme, Lotion oder andere Chemikalien verunreinigt ist, die in Kosmetikstudios, Massagesalons, Schönheitssalons oder Krankenhäusern verwendet werden.

- Andernfalls besteht die Gefahr von Stromschlägen, Bränden, Störungen und Verletzungen.

Stellen Sie vor Verwendung des Geräts sicher, dass die Taschen aller zu behandelnden Kleidungsstücke leer sind.

- Harte bzw. spitze Gegenstände wie Münzen, Sicherheitsnadeln, Nägel, Schrauben oder Steine können schwere Schäden an Ihrem Gerät verursachen.

Trocknen Sie keine Kleidung mit großen Schnallen, Knöpfen oder anderen schweren Metallapplikationen (wie z. B. Reißverschlüsse, Haken und Ösen sowie Knopfleisten).

Trocknen Sie Stoffbinddegürtel, Schürzenbänder, Bügel-BHs usw. bei Bedarf in einem Wäschenetz, um zu verhindern, dass sich während des Trockenvorgangs die Nähte lösen und/oder die Wäschestücke beschädigt werden.

Trocknertücher sind mit diesem Modell kompatibel und werden für eine bessere Trocknungsleistung empfohlen.

Ein weiterer Vorteil von Trocknertüchern besteht darin, dass sie die statische Aufladung verringern, die im Laufe des Trocknungsprogramms entsteht. Durch die statische Aufladung können Wäschestücke und unter Umständen auch das Gerät beschädigt werden.

Verwenden Sie den Trockner nicht in der Nähe gefährlicher Stäube (wie Kohlenstaub, Getreidestaub usw.).

- Andernfalls besteht die Gefahr eines Stromschlags, eines Brands oder einer Explosion.

Legen Sie niemals brennbare Materialien in die Nähe des Geräts.

- Andernfalls besteht die Gefahr der Beschädigung von Bauteilen, von Giftgasen, die aus dem Gerät austreten, eines Stromschlags, eines Brands oder einer Explosion.
- Das Gerät sollte nicht hinter abschließbaren Türen aufgestellt werden.

Berühren Sie beim oder kurz nach dem Trocknen nicht Rückseite des Geräts.

- Das Gerät ist noch heiß und Sie könnten sich verbrennen.

## Wichtige Warnhinweise für die Reinigung

### WARNUNG

Sprühen Sie zum Reinigen kein Wasser direkt auf das Gerät.

Verwenden Sie niemals Waschbenzin, Verdünner oder Alkohol, um das Gerät zu reinigen.

- Andernfalls können Verfärbungen, Verformungen, Schäden, Stromschläge oder Brände die Folge sein.

Ziehen Sie den Netzstecker aus der Steckdose, bevor Sie das Gerät reinigen oder Wartungsarbeiten durchführen.

- Andernfalls besteht die Gefahr eines Stromschlags oder Brands.

Reinigen Sie den Filtereinsatz bevor und nachdem Sie den Trockner verwenden bzw. verwendet haben.



# Sicherheitsinformationen

Lassen Sie das Innere des Geräts regelmäßig durch einen zugelassenen Servicetechniker reinigen.  
 Reinigen Sie den Wärmetauscher einmal im Monat mit einer weichen Bürste oder einem Staubsauger. Berühren Sie den Wärmetauscher nicht mit der Hand, denn dabei besteht Verletzungsgefahr.  
 Das Innere des Trockners sollte regelmäßig durch qualifizierte Servicemitarbeiter gereinigt werden.

## Schutzmaßnahmen gegen Einfrieren

- Installieren Sie den Trockner nur an Stellen, an denen die Temperatur nicht unter Null Grad Celsius sinkt.
- Wenn das Abpumpen des Kondenswassers direkt mit einem langen Abwasserschlauch erfolgt, kann das im Schlauch zurückbleibende Wasser im Winter einfrieren. Stellen Sie sicher, dass nach dem Gebrauch in keinem der Schläuche mehr Wasser zurückbleibt.
- Wenn der Abwasserschlauch eingefroren ist, wickeln Sie ihn etwa zehn Minuten lang in ein mit warmem Wasser getränktes Handtuch ein, um ihn aufzutauen.

## Hinweise zur WEEE-Kennzeichnung



### Korrekte Entsorgung von Altgeräten

Das Symbol der durchgestrichenen Abfalltonne auf Rädern auf einem Elektro- oder Elektronikgerät, der Verpackung, Gebrauchsanweisung oder dem Garantieschein weist darauf hin, dass das Elektro- oder Elektronikgerät nicht im unsortierten Siedlungsabfall (Hausmüll) entsorgt werden darf, sondern einer getrennten Sammlung zugeführt werden muss.

Sie sind verpflichtet, dieses Gerät und Zubehörteile einer vom Hausmüll getrennten Erfassung zuzuführen. Altbatterien und Altakkumulatoren, die nicht vom Altgerät umschlossen sind, sowie Lampen, die zerstörungsfrei aus dem Altgerät entnommen werden können, sind vor der Abgabe an einer Erfassungsstelle zerstörungsfrei vom Altgerät zu trennen.

Vertreiber von Elektro- oder Elektronikgeräten, einschließlich des Lebensmitteleinzel-, Fernabsatz- und Versandhandels, sind ab einer bestimmten Verkaufs-, Lager- bzw. Versandflächengröße gesetzlich grundsätzlich zur unentgeltlichen Rücknahme von Altgeräten verpflichtet, wenn Sie bei dem Vertreiber ein neues Gerät kaufen oder es sich um ein kleines Altgerät handelt, das bestimmte Maße nicht überschreitet. Nähere Informationen und Einzelheiten zu diesen Rücknahmemöglichkeiten und -pflichten erhalten Sie von dem jeweiligen Vertreiber.

Endnutzer einschließlich privater Nutzer wenden sich an ihren öffentlichrechtlichen Entsorgungsträger, um in Erfahrung zu bringen, wo sie das Altgerät für eine umweltfreundliche Entsorgung zurückgeben können. Gewerblichen Endnutzern stehen zusätzliche herstellereigenspezifische Möglichkeiten zur Rückgabe zur Verfügung, die sie direkt beim Hersteller erfragen können.

Bitte löschen Sie vor Abgabe an einer Erfassungsstelle selbstständig alle personenbezogenen Daten auf Ihrem Gerät.

Weitere Informationen zum Engagement von Samsung für die Umwelt und zu aufsichtsrechtlichen Auflagen wie z. B. REACH, WEEE für Produkte oder Batterien finden Sie auf der Seite unter [www.samsung.com](http://www.samsung.com), auf der wir uns mit Nachhaltigkeitsfragen beschäftigen.



# Aufstellen des Geräts

## Lieferumfang

Entfernen Sie vorsichtig die Verpackung des Geräts. Halten Sie das gesamte Verpackungsmaterial von Kindern fern. Aussehen und Position der nachfolgend abgebildeten Teile können je nach Trocknermodell variieren. Vergewissern Sie sich vor der Aufstellung und Installation des Geräts, dass alle aufgeführten Teile im Lieferumfang enthalten sind. Wenn der Wäschetrockner selbst und/oder seine Teile beschädigt sind oder fehlen, kontaktieren Sie das nächstgelegene Samsung-Kundendienstzentrum.

## Der Trockner auf einen Blick

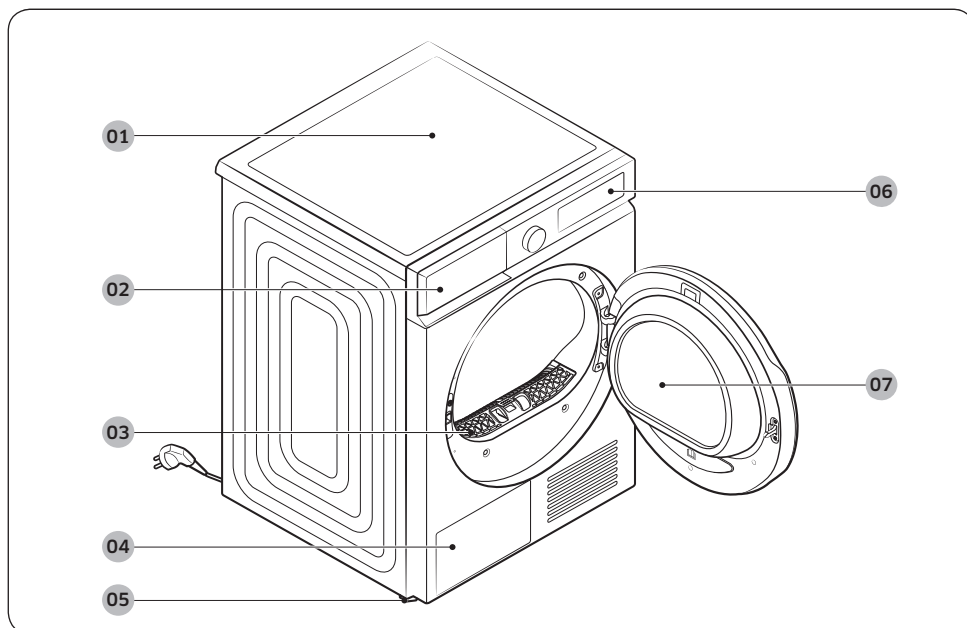

01 Obere Abdeckung

02 Wasserbehälter

03 Flusenfilter

04 Wärmetauscher

05 Nivellierfüße

06 Bedienfeld

07 Gerätetür

# Aufstellen des Geräts

## Zubehör (im Lieferumfang enthalten)

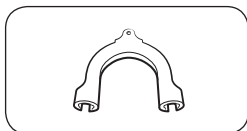

Schlauchführung

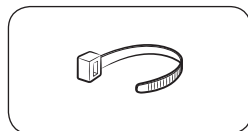

Kabelbinder

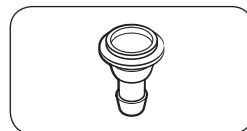

Schlauchanschluss

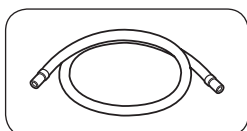

Langer Abwasserschlauch (2 m)

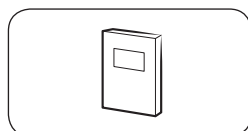

Benutzerhandbuch

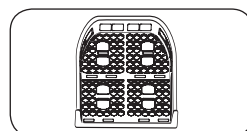

Trocknerfach (nur bestimmte Modelle)

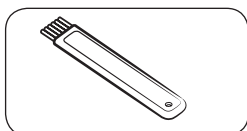

Reinigungsbürste

## Zubehör (nicht im Lieferumfang enthalten)

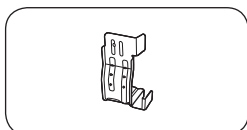

Klammer für Stapelbausatz  
(SK-DH, SK-DA, SKK-DF)

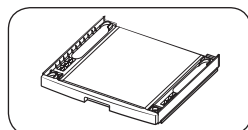

Stapelbausatz  
(SKK-DD, SKK-DDX)

### HINWEIS

- Mit Hilfe des Stapelbausatzes können Sie den Wäschetrockner auf einer Waschmaschine montieren. Beachten Sie, dass der Stapelbausatz ausschließlich für Waschmaschinen und Wäschetrockner von Samsung geeignet ist. Den Stapelbausatz (SK-DH, SK-DA, SKK-DF) können Sie bei einem Samsung-Kundendienstzentrum oder bei einem Fachhändler in Ihrer Nähe erwerben. Die Ausführung des Stapelbausatzes hängt vom jeweiligen Waschmaschinenmodell ab.
- Anweisungen zum Stapeln des Trockners finden Sie in der Installationsanleitung, die dem Stapelbausatz beiliegt.
- Informationen über die Verfügbarkeit des Stapelbausatzes für spezifische Modelle finden Sie in der Installationsanleitung, die dem Stapelbausatz beiliegt.

## Voraussetzungen für die Installation

### HINWEIS

Dieses Gerät darf nur von sachkundigem Fachpersonal installiert werden. Wenn aufgrund unsachgemäßer oder fehlerhafter Installation, die auf ein Verschulden des Eigentümers zurückzuführen ist, eine Inanspruchnahme des Kundendienstes notwendig ist, erlischt möglicherweise die Garantie. Bewahren Sie diese Bedienungsanleitung zur späteren Verwendung auf.

### WARNUNG

- Verbinden Sie das Netzkabel des Geräts erst nach Abschluss der Installation mit der Steckdose.
- Lassen Sie sich von mindestens zwei Personen helfen, wenn Sie den Wäschetrockner bewegen müssen.
- Gestatten Sie nicht, dass Kinder (oder Haustiere) in oder auf dem Gerät oder in dessen Nähe spielen. Kinder müssen jederzeit sorgfältig beaufsichtigt werden.
- Halten Sie das gesamte Verpackungsmaterial von Kindern fern.
- Tauschen Sie beschädigte Netzstecker oder Netzkabel niemals selbst aus. Wenden Sie sich für den Austausch beschädigter Netzstecker oder Netzkabel an Samsung oder eine qualifizierte Fachkraft.
- Versuchen Sie nicht selbst, den Wäschetrockner zu reparieren, auseinander zu nehmen oder zu verändern. Wenden Sie sich für Reparaturarbeiten an das nächstgelegene Samsung-Kundendienstzentrum.
- Entfernen Sie vor der Entsorgung von Altgeräten die Gerätetür und alle Abdeckungen, damit Kinder nicht darin eingeschlossen werden und ersticken.
- Wenn der Wäschetrockner ungewöhnliche Geräusche, Brandgeruch oder Rauch entwickelt, trennen Sie sofort die Stromversorgung und wenden Sie sich an Ihr nächstgelegenes Samsung-Kundendienstzentrum.
- Ziehen Sie nicht den Netzstecker aus der Steckdose, während der Wäschetrockner in Betrieb ist.
- Legen Sie niemals brennbare Materialien oder Gegenstände in die Nähe des Geräts.

### Anforderungen an Stromversorgung und Erdung

- Der Wäschetrockner muss ordnungsgemäß geerdet werden. Sollte das Gerät eine Störung oder eine Fehlfunktion aufweisen, wird durch das Erden das Risiko eines elektrischen Schlags reduziert, indem dem elektrischen Strom der Weg des geringsten Widerstands geboten wird. Der Wäschetrockner verfügt über einen dreipoligen Netzstecker mit Schutzkontakt. Der Stecker muss an eine geeignete Steckdose angeschlossen werden, die in Übereinstimmung mit den lokalen Richtlinien und Vorschriften ordnungsgemäß montiert und geerdet ist.
- Wenn Sie Fragen bezüglich der Anforderungen an die Stromversorgung oder die Erdung haben, wenden Sie sich entweder an Samsung oder einen qualifizierten Elektriker.

### WARNUNG

- Schließen Sie das Netzkabel an eine geerdete dreipolige Steckdose an.
- Verwenden Sie niemals beschädigte Netzstecker bzw. Netzkabel oder lose Steckdosen.
- Verwenden Sie keine Adapter oder Verlängerungskabel.
- Eine unsachgemäße Erdung kann zu einem Stromschlag führen. Wenn Sie sich unsicher sind, ob Ihr Wäschetrockner ordnungsgemäß geerdet ist, kontaktieren Sie einen qualifizierten Elektriker.
- Modifizieren Sie den Netzstecker, das Netzkabel oder die Steckdose niemals in irgendeiner Weise.
- Schließen Sie das Erdungskabel nicht an Wasserleitungen aus Kunststoff, Gasleitungen oder Heißwasserleitungen an.



# Aufstellen des Geräts

## Aufstellung in einer Nische oder einem Wandschrank

Bei einer Aufstellung des Wäschetrockners in einer Nische oder einem Wandschranks sind die folgenden Mindestabstände einzuhalten:

Seiten	Oberseite	Vorderseite	Rückseite
25 mm	25 mm	490 mm	50 mm

Wenn der Trockner in Kombination mit einer Waschmaschine aufgestellt wird, muss die Nische bzw. der Wandschrank an der Vorderseite über eine Öffnung von mindestens 550 mm verfügen, sodass eine ausreichende Luftzirkulation gewährleistet ist. Mindestgröße des Einbauraums: 3,9 m<sup>3</sup>

## Installation Schritt-für-Schritt

Ehe Sie Ihren Trockner installieren, müssen Sie auf jeden Fall den Abschnitt **Voraussetzungen für die Installation** auf Seite 17 lesen.

### SCHRITT 1 Aufstellort auswählen

#### Anforderungen an den Aufstellort

Stellen Sie das Gerät auf einem ebenen und stabilen Untergrund auf, der Vibrationen standhält. Wählen Sie einen Aufstellort, an dem eine geerdete, 3-polige Steckdose verfügbar und leicht zugänglich ist.

Für einen höheren Benutzerkomfort wird empfohlen, den Wäschetrockner neben oder in der Nähe der Waschmaschine aufzustellen.

#### **WARNUNG**

- Verwenden Sie den Wäschetrockner nur in geschlossenen Räumen.
- Stellen Sie den Wäschetrockner nicht an Orten auf, an denen er Witterungseinflüssen ausgesetzt ist.
- Die Umgebungstemperatur für die Installation beträgt 5~35°C.
  - Wenn die Umgebungstemperatur so niedrig ist, dass das Kondenswasser im Trockner und in den Schläuchen gefriert, funktioniert der Trockner möglicherweise nicht oder kann beschädigt werden.
  - Stellen Sie sicher, dass die Temperatur am Aufstellungsort des Trockners nicht außerhalb des empfohlenen Temperaturbereichs liegt. Die Trocknungsleistung kann sich verringern.
  - Stellen Sie den Trockner nicht in einer geschlossenen Umgebung oder in der Nähe von wärmeerzeugenden Geräten auf.
- Stellen Sie den Wäschetrockner nicht an Orten auf, an denen Gas austreten könnte.
- Stellen Sie den Wäschetrockner nicht in schlecht belüfteten Räumen oder Bereichen auf.
- Verwenden Sie für den Stromanschluss ausschließlich eine Wandsteckdose.



## SCHRITT 2 Stellfüße ausrichten

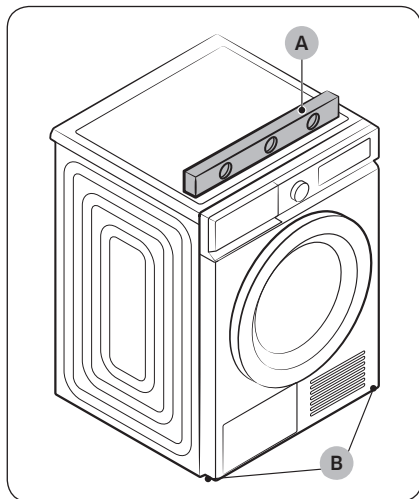

1. Schieben Sie den Wäschetrockner vorsichtig an den dafür vorgesehenen Aufstellort.
2. Kontrollieren Sie mit einer **Wasserwaage (A)**, ob das Gerät auf beiden Achsen (rechts-links, vorne-hinten) waagrecht steht.
3. Wenn der Trockner nicht im Lot steht, richten Sie ihn mit Hilfe der **Nivellierfüße (B)** korrekt aus.
4. Nachdem Sie den Wäschetrockner waagrecht ausgerichtet haben, überprüfen Sie ihn auf sicheren Stand.
5. Schließen Sie den Wäschetrockner an die Stromversorgung an.

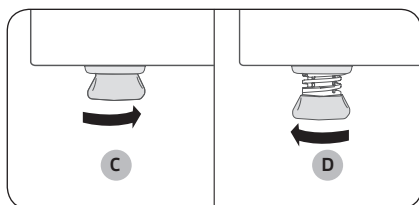

### HINWEIS

- Um den Trockner auf die gleiche Höhe wie die Waschmaschine einzustellen, drehen Sie die Nivellierfüße solange nach rechts, bis sie vollständig **eingefahren sind (C)**. Drehen Sie die Nivellierfüße dann solange nach **links (D)**, bis sich der Trockner und die Waschmaschine auf gleicher Höhe befinden.
- Drehen Sie die Nivellierfüße nur so weit heraus wie notwendig. Wenn Sie die Nivellierfüße weiter als notwendig herausdrehen, kann dies zu Vibrationen des Trockners führen.

# Aufstellen des Geräts

## SCHRITT 3 Anschließen des Abwasserschlauchs

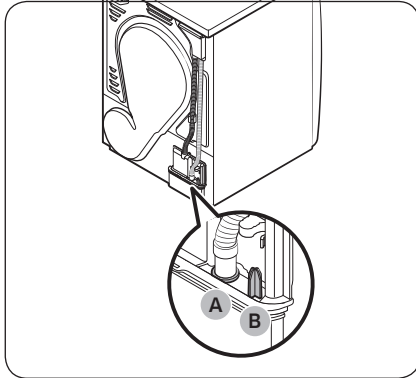

- Wir empfehlen dringend, den Abwasserschlauch an Ihr Entwässerungssystem anzuschließen.
- Wenn der Abwasserschlauch am Trockner zu kurz ist, um das Entwässerungssystem zu erreichen, verwenden Sie den mitgelieferten Zubehörschlauch (langer Abwasserschlauch).
- Verwenden Sie den eingebauten Wassertank nur, wenn Sie den Abwasserschlauch nicht an ein Entwässerungssystem anschließen können.

### HINWEIS

Werkseitig ist dieser Trockner so eingestellt, dass er den eingebauten Wassertank zum Auffangen des Kondenswassers verwendet.

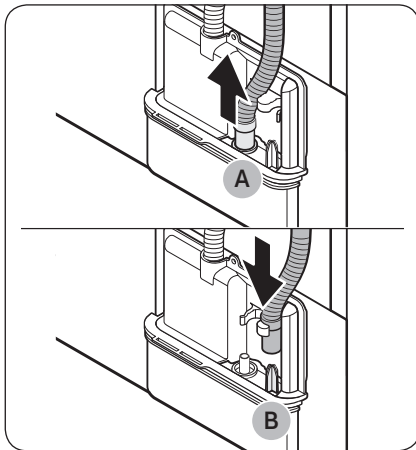

1. Ziehen Sie den Abwasserschlauch von **Anschluss (A)** ab und verbinden Sie ihn stattdessen mit **Teil (B)**.

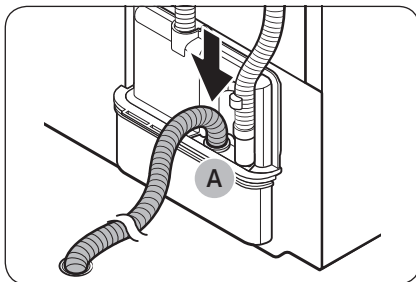

2. Verbinden Sie das eine Ende des Zubehörschlauchs (langer Abwasserschlauch) mit **Anschluss (A)**.
3. Schließen Sie das andere Ende (Abfluss) des Zubehörschlauchs an das Abwassersystem an. Hierfür haben Sie folgende Möglichkeiten:

### Über ein Waschbecken:

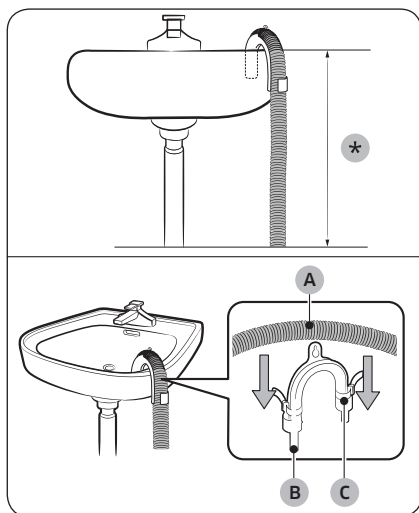

1. Stellen Sie sicher, dass der Auslass des Zubehörschlauchs sich in weniger als **90 cm (\*)** über dem Boden des Trockners befindet.
2. Um den Zubehörschlauch an einer Stelle zu biegen, verwenden Sie die mitgelieferte **Schlauchführung (B)** und befestigen Sie diese Führung mit einem Haken an der Wand oder mit einem Stück Schnur am Wasserhahn. Bringen Sie den **Abwasserschlauch (A)** und die **Schlauchführung (B)** an, und befestigen Sie sie mit dem **Kabelbinder (C)**.
3. Sie können das Kondenswasser durch den angeschlossenen Zubehörschlauch (langer Abwasserschlauch) direkt über den Abwasserauslass abfließen lassen.

#### ⚠ VORSICHT

Verwenden Sie für den Abwasserschlauch keine Verlängerung. An der Anschlussstelle kann Wasser austreten. Verwenden Sie den langen Abwasserschlauch.

### Über das Abflussrohr des Waschbeckens:

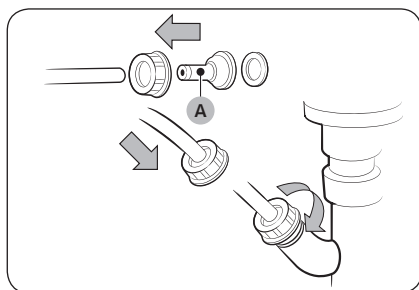

1. Montieren Sie den **Schlauchanschluss (A)** und befestigen Sie ihn am Ende des Zubehörschlauchs (siehe Abbildung).

#### ⚠ VORSICHT

Um Wasserlecks zu verhindern, müssen Sie sicherstellen, dass der Schlauch und das Anschlussstück fest miteinander verbunden sind.



2. Schließen Sie den Schlauchanschluss direkt an das Abflussrohr des Waschbeckens an.



# Aufstellen des Geräts

## SCHRITT 4 Stellen Sie vor der Installation Folgendes sicher:

- Das gesamte Verpackungsmaterial wurde entfernt und ordnungsgemäß entsorgt.
- Der Wäschetrockner steht waagrecht und sicher auf dem Boden.
- Achten Sie darauf, dass keine Zubehörteile im Inneren der Trommel vergessen wurden.
- Versperren Sie nicht die Luftzufuhröffnung im Kühlergrill auf der Vorderseite des Geräts.
- Stellen Sie keine entflammaren Gegenstände in die Nähe des Geräts, und halten Sie die Umgebung sauber.
- Entfernen Sie keinesfalls die verstellbaren Nivellierfüße des Geräts. Diese sind notwendig, um den Wäschetrockner waagrecht auszurichten.
- Es wird empfohlen, nach der Installation mindestens 1 Stunde zu warten, ehe Sie den Trockner einsetzen.

## SCHRITT 5 Einschalten

Stecken Sie das Netzkabel in eine Steckdose, die mit einer Schmelz- oder Automatiksicherung abgesichert ist. Drücken Sie auf , um den Trockner einzuschalten.

### HINWEIS

Lassen Sie das Zeitprogramm 20 Minuten lang laufen, um sich zu vergewissern, dass das Gerät läuft, heizt und abgeschaltet wird. Wenn der Informationscode **HC** wenden Sie sich an Ihr Kundendienstzentrum.

## Ändern der Anschlagseite für die Gerätetür

Je nach den Bedingungen am Aufstellorts oder Ihren Bedürfnissen können Sie die Anschlagseite der Gerätetür ändern.

### WARNUNG

Stellen Sie sicher, dass die Änderung der Anschlagseite für die Gerätetür von einem qualifizierten Techniker durchgeführt wird.

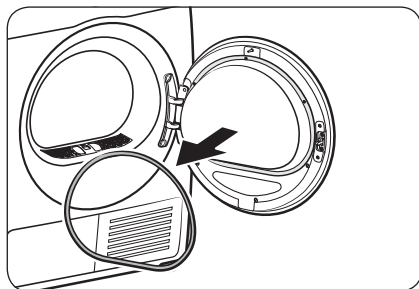

1. Befreien Sie die Gerätetür von ihrer Türdichtung.



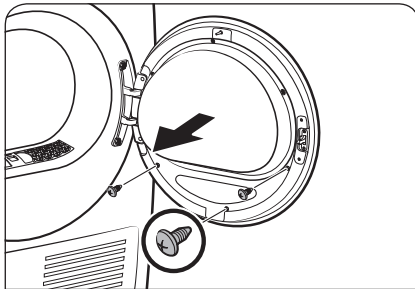

2. Entfernen Sie die Schrauben an der inneren Glashalterung der Gerätetür.
- Lösen und entfernen Sie zuerst die 3 Schrauben an der Unterseite. Lösen und entfernen Sie dann die drei Schrauben oben am Halter.

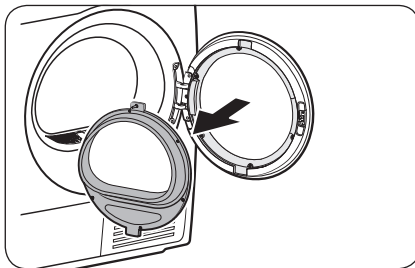
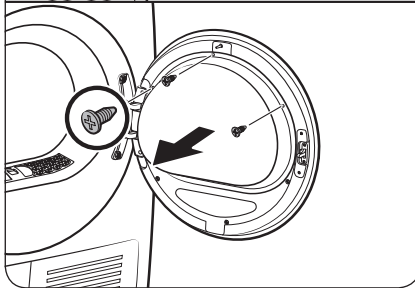

3. Lösen Sie die Glashalterung.

**⚠ VORSICHT**

Achten Sie darauf, beim Lösen der Halterung keine Teile fallen zu lassen. Das könnte zu Sachschäden (Risse oder Brüche) oder Verletzungen führen.

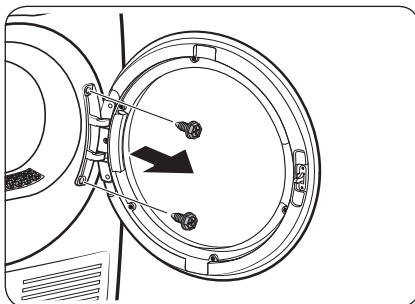

4. Entfernen Sie die Scharnierschrauben und nehmen Sie die Tür ab.
- Lösen und entfernen Sie die 2 Schrauben am Türrahmen.
  - Um Abnutzung der Schrauben zu verhindern, verwenden Sie einen Sechskantschraubendreher.

# Aufstellen des Geräts

Deutsch

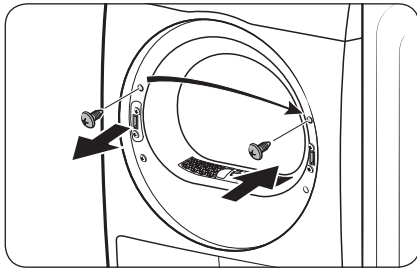

5. Entfernen Sie die obere Schraube auf der linken Seite des Türrahmens und führen Sie sie in die entsprechende rechte Bohrung am Türrahmen ein. Entfernen Sie nicht die Schrauben der unteren Halterung.

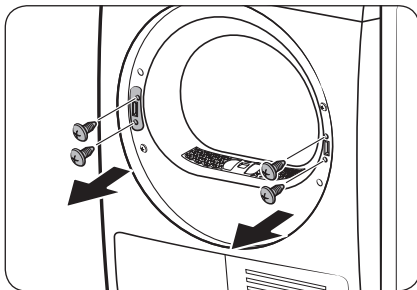

6. Entfernen Sie zuerst die 2 Klammerschrauben am rechten Rahmen und dann die 2 Halterungsschrauben am linken Rahmen.

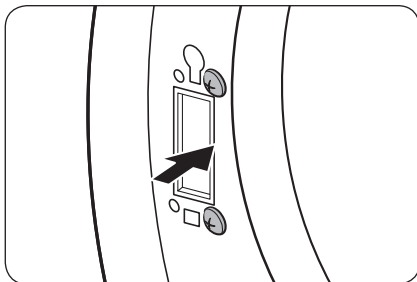

7. Setzen Sie die 2 herausgenommenen Halterungsschrauben in den linken Rahmen ein (siehe Abbildung).
  - Die richtige Position der Schrauben wird in der Abbildung rechts gezeigt.

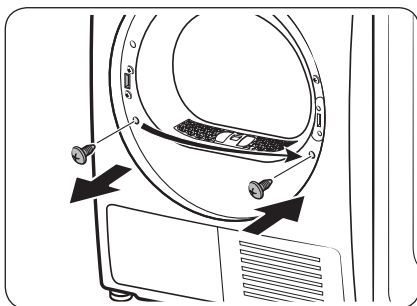

8. Entfernen Sie die untere Schraube am linken Rahmens und führen Sie sie in die entsprechende Bohrung am rechten Rahmen ein.

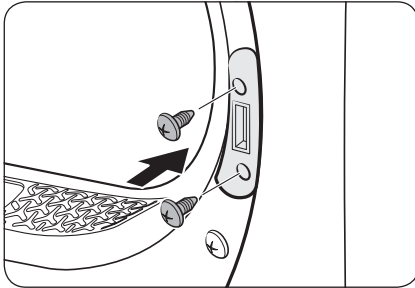

9. Setzen Sie den Hebelhalter auf den rechten Rahmen und ziehen Sie dann die 2 Halterungsschrauben fest.

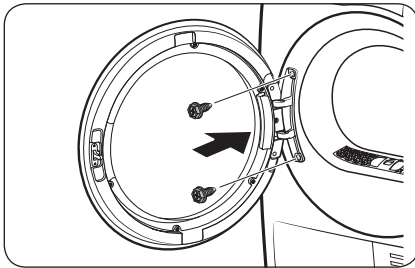

10. Führen Sie das Türscharnier in die entgegengesetzte Position am Türrahmen ein und ziehen Sie dann die 2 Bolzenschrauben fest.

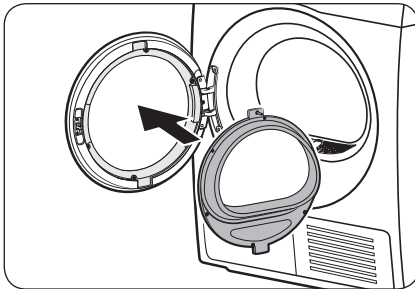

11. Setzen Sie den inneren Glashalter in die Türabdeckung ein, die Sie gerade am linken Rahmen angebracht haben.

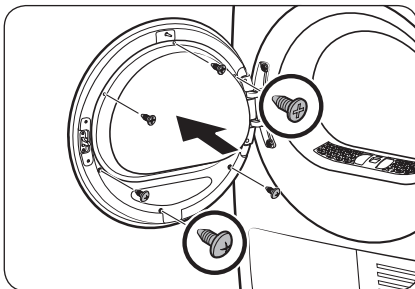

12. Ziehen Sie die 3 Halterungsschrauben an der Oberseite fest. Ziehen Sie dann die 3 Halterungsschrauben an der Unterseite fest.



# Aufstellen des Geräts

---

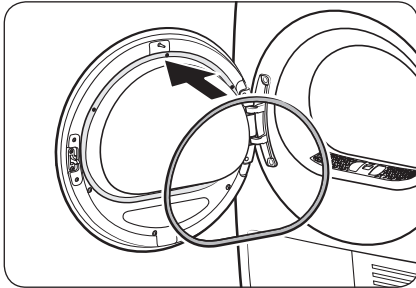

13. Bringen Sie die Türdichtung wieder an der Gerätetür an.

## HINWEIS

Wenn Sie die ursprüngliche Anschlagrichtung der Tür wiederherstellen möchten, wiederholen Sie die genannten Schritte. Bitte beachten Sie, dass dabei die Gerätetür, Scharniere und sonstigen Teile entgegengesetzt angeordnet und ausgerichtet wären als in den obigen Schritten beschrieben.

## Umwelt

---

Sorgen Sie für eine umweltfreundliche Entsorgung der Verpackungsmaterialien. Weitere Informationen erhalten Sie bei Ihrer örtlichen Behörde.







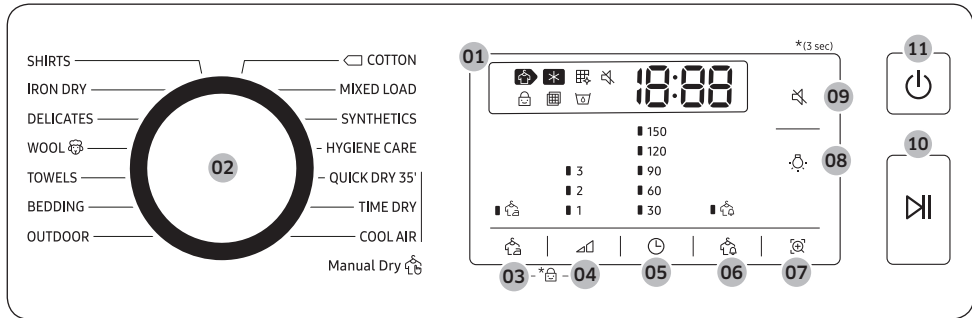

# Bedienung

## Bedienfeld









<b>01 Grafische Digitalanzeige</b>	Hier werden alle Informationen zum Programm, einschließlich Programmdauer, Informationscodes und Trocknerstatus angezeigt.
<b>02 Programmwahlschalter</b>	Durch Drehen an diesem Drehknopf stellen Sie das gewünschte Programm ein. Welche Programme verfügbar sind, wird unter <b>Programmübersicht</b> auf Seite <b>29</b> beschrieben.
<b>03  Knitterschutz</b>	Hiermit wird die Wäsche nach dem Ende des Trockenvorgangs ca. 3 Stunden lang intervallgesteuert in kalter Luft bewegt, um die Entstehung von Knittern in der Wäsche zu reduzieren. Im Display wird ein großer Kreis angezeigt und die Trommel dreht sich mit Unterbrechungen. Drücken Sie zum Aktivieren dieser Funktion die Taste <b>Knitterschutz</b> . Die entsprechende Anzeige blinkt.
<b>04  Trocknungsgrad</b>	Drücken Sie auf diese Taste, um den Trocknungsgrad in den Programmen <b>SHIRTS (HEMDEN)</b> , <b>COTTON (BAUMWOLLE)</b> , <b>MIXED LOAD (MISCHWÄSCHE)</b> und <b>SYNTHETICS (PFLEGELEICHT)</b> auszuwählen. Der Trocknungsgrad kann in drei Stufen (1 – 3) eingestellt werden. Stufe 1 dient zum teilweisen Trocknen von Sachen, die zum Trocknen flach hingelegt oder aufgehängt werden. Stufe 3 ist die stärkste und wird verwendet, um größere oder sperrige Teile zu trocknen.
<b>05  Dauer</b>	Mit dieser Taste können Sie die Programmdauer für die Programme <b>TIME DRY (ZEIT TROCKNEN)</b> und <b>COOL AIR (LÜFTEN KALT)</b> einstellen. Die folgenden Zeiten (Einheit: Minuten) stehen zur Auswahl: 30, 60, 90, 120 und 150. <ul style="list-style-type: none"> <li>• 120 Minuten und 150 Minuten sind im Programm <b>COOL AIR (LÜFTEN KALT)</b> nicht verfügbar.</li> <li>• Die genaue Trocknungszeit unterscheidet sich in Abhängigkeit von der Feuchtigkeit der Last.</li> </ul>

# Bedienung

06  Signal 80%	Dieser Alarm tritt nur in den Programmen <b>COTTON (BAUMWOLLE)</b> , <b>MIXED LOAD (MISCHWÄSCHE)</b> und <b>SYNTHETICS (PFLEGELEICHT)</b> auf. Beim Trocknen von Mischwäsche blinkt die Feuchtigkeitswarnung (  ) auf, sobald die Wäschestücke einen durchschnittlichen Trockengrad von 80 % erreicht hat. Auf diese Weise können Sie Teile aus dem Trockner nehmen, die nicht ganz getrocknet werden sollen oder die schnell trocknen, während Sie die anderen Sachen weiter trocknen lassen.
07  Smart Check	Wenn der Wäschetrockner ein Problem feststellt, können Sie mit Hilfe von Smart Check den Zustand des Geräts über Ihr Smartphone kontrollieren.
08  Trommelbeleuchtung	Hiermit schalten Sie die Innenbeleuchtung ein bzw. aus. Die Lampe bleibt nach dem Einschalten 2 Minuten lang an und wird dann automatisch abgeschaltet.
09  Ton ein/aus	Drücken Sie diese Taste, um die Signaltöne des Trockners ein- oder auszuschalten. Die Einstellung für die Signaltöne bleibt erhalten, wenn Sie den Trockner aus- und wieder einschalten.
10  Start/Pause	Hiermit starten Sie ein Programm bzw. halten es an. Wenn Sie die Taste im laufenden Betrieb des Wäschetrockners einmal drücken, wird das Gerät angehalten. Drücken Sie die Taste erneut, um den Betrieb fortzusetzen.
11  Ein/Aus	Durch Drücken dieser Taste wird der Wäschetrockner ein- bzw. ausgeschaltet. Wenn der Wäschetrockner eingeschaltet ist und innerhalb von 10 Minuten keine Benutzereingabe erfolgt, wird das Gerät automatisch ausgeschaltet.

## Symbolbeschreibungen

	<b>Trocknen</b>	<ul style="list-style-type: none"> <li>Das Gerät trocknet die Wäsche.</li> </ul>
	<b>Kühlen</b>	<ul style="list-style-type: none"> <li>Das Gerät kühlt die Wäsche ab.</li> </ul>
	<b>Wärmetauscher reinigen</b>	<ul style="list-style-type: none"> <li>Der Wärmetauscher muss gereinigt werden.</li> </ul>
	<b>Sperrschloss</b>	<ul style="list-style-type: none"> <li>Die Sperre ist aktiviert.</li> </ul>
	<b>Filter überprüfen</b>	<ul style="list-style-type: none"> <li>Der Filter muss gereinigt werden.</li> </ul> <p>(Nach dem Einschalten können Sie diesen Alarm für einige Sekunden immer auf dem Display sehen).</p>
	<b>Wasserbehälter voll</b>	<ul style="list-style-type: none"> <li>Der Wasserbehälter ist voll.</li> </ul>





## Programmübersicht

### Optimaltrocknen

Programm	Beschreibung	Max. Füllmenge (in kg)
<b>SHIRTS (HEMDEN)</b>	Hiermit können Sie ein Wäschestück, z. B. ein Hemd, schnell trocknen.	2
<b>IRON DRY (BÜGELTROCKEN)</b>	Bei diesem Programm lässt das Trockenprogramm die Wäsche in feuchtem Zustand zurück, um das Bügeln zu erleichtern.	MAX
<b>DELICATES (FEINWÄSCHE)</b>	Für Wäschestücke wie beispielsweise Dessous, die schonend behandelt werden muss.	2
<b>WOOL (WOLLE)</b> 	Dieses Programm ist ausschließlich für maschinen- und trocknergeeignete Wollprodukte bestimmt. Die beste Trocknung erreichen Sie, indem Sie die Wäsche vor dem Trocknen auf Links drehen.	1
<b>TOWELS (HANDTÜCHER)</b>	Verwenden Sie dieses Programm zum Trocknen von Lasten wie z. B. Badetüchern.	4
<b>BEDDING (XXL-WÄSCHE)</b>	Für große Wäschestücke wie Decken, Bettlaken, Bettdecken und Plaids.	2
<b>OUTDOOR</b>	Dieses Programm eignet sich für Ski- und Wanderkleidung sowie für Gewebearten wie Spandex, Stretch und Mikrofaser. Wir empfehlen, dieses Trockenprogramm zu verwenden, nachdem Sie die Wäsche mit dem Programm <b>OUTDOOR</b> Ihrer Waschmaschine gewaschen haben.	2

# Bedienung

## Handtrocknen



Programm	Beschreibung	Max. Füllmenge (in kg)
 COTTON (BAUMWOLLE)	Dieses Programm eignet sich für Baumwolle, Bettwäsche, Tischdecken, Unterwäsche, Handtücher und Hemden.	MAX
MIXED LOAD (MISCHWÄSCHE)	Dieses Programm ist für Mischlasten aus Baumwolle und Synthetikfasern geeignet.	MAX
SYNTHETICS (PFLEGELEICHT)	Dieses Programm ist für leicht verschmutzte Blusen und Hemden aus Polyester (Diolen, Trevira), Polyamid (Perlon, Nylon) oder ähnlichen Mischgeweben geeignet.	4
HYGIENE CARE (HYGIENE)	Desinfizieren von nasser und trockener Kleidung und von Bettwäsche zum Entfernen von Bakterien.	2
QUICK DRY 35' (SUPER KURZ 35')	Zum Trocknen von Wäschestücken aus leichter Baumwolle, Synthetikfasern oder von Wäsche, die schnell getrocknet werden soll. Die Standardtrocknungszeit beträgt 35 Minuten.	1
TIME DRY (ZEIT TROCKNEN)	<p>Hiermit können Sie die gewünschte Zeit einstellen.</p> <ol style="list-style-type: none"> <li>Drehen Sie den <b>Programmwahlschalter</b> auf <b>TIME DRY (ZEIT TROCKNEN)</b>.</li> <li>Drücken Sie auf  <b>Dauer</b>, um eine Trocknungszeit zwischen 30 und 150 Minuten einzustellen. Durch mehrmaliges Drücken der Taste  <b>Dauer</b> wechselt die Programmdauer innerhalb der angebotenen Optionen in Schritten von 30 Minuten.</li> </ol> <p> <b>HINWEIS</b> Die tatsächliche Programmdauer unterscheidet sich je nach Trockenheit der Wäschestücke.</p>	-
COOL AIR (LÜFTEN KALT)	Für alle Arten von Gewebe. Zum Auffrischen oder Lüften von Wäschestücken, die nicht lange getragen wurden.	-

## Programmtabelle

### HINWEIS

Die besten Ergebnisse erzielen Sie, wenn Sie die Lastempfehlungen für die verschiedenen Trockenprogramme befolgen.

- Hohe Last: Füllen Sie die Trommel zu etwa  $\frac{3}{4}$ . Geben Sie darüber hinaus keine Wäschestücke in die Trommel, denn sie müssen sich frei bewegen können.
- ◐ Mittlere Last: Füllen Sie die Trommel zu etwa  $\frac{1}{2}$ .
- Geringe Last: Füllen Sie die Trommel mit 3 bis 5 Wäschestücken und zu maximal  $\frac{1}{4}$ .

Programm	Empfohlene Wäschestücke	Füllmenge	Trocknungsgrad
SHIRTS (HEMDEN)	Bügelfreie Hemden und Blusen aus Baumwolle, Leinen, Kunstfasern oder Mischgewebe.	2 ○	Verfügbar
IRON DRY (BÜGELTROCKEN)	Bei diesem Programm lässt das Trockenprogramm die Wäsche in feuchtem Zustand zurück, um das Bügeln zu erleichtern.	MAX	Nicht verfügbar
DELICATES (FEINWÄSCHE)	Seide, Feinwäsche und Dessous.	2 ○	Nicht verfügbar
WOOL (WOLLE) 	Dieses Programm ist ausschließlich für maschinen- und trocknergeeignete Wollprodukte bestimmt.	1 ○	Nicht verfügbar
TOWELS (HANDTÜCHER)	Verwenden Sie dieses Programm zum Trocknen von Lasten wie z. B. Badetüchern.	4 ◐	Nicht verfügbar
BEDDING (XXL-WÄSCHE)	Für große Wäschestücke wie Decken, Bettlaken, Bettdecken und Plaids.	2 ○	Nicht verfügbar
OUTDOOR	Dieses Programm eignet sich für Ski- und Wanderkleidung sowie für Gewebearten wie Spandex, Stretch und Mikrofaser.	2 ○	Nicht verfügbar
 COTTON (BAUMWOLLE)	Dieses Programm eignet sich für Baumwolle, Bettwäsche, Tischdecken, Unterwäsche, Handtücher und Hemden.	MAX	Verfügbar
MIXED LOAD (MISCHWÄSCHE)	Mischlasten aus Baumwolle und Synthetikfasern	MAX	Verfügbar
SYNTHETICS (PFLEGELEICHT)	Synthetikstoffe oder Mischgewebe.	4 ◐	Verfügbar
HYGIENE CARE (HYGIENE)	Zum Sterilisieren von Wäschestücken aus Baumwolle wie Handtüchern, Windeln und Taschentüchern.	2 ○	Nicht verfügbar
QUICK DRY 35' (SUPER KURZ 35')	Synthetikstoffe und leichte Baumwolle	1 ○	Nicht verfügbar
TIME DRY (ZEIT TROCKNEN)	Alle Arten von Gewebe; Zeitprogramm.	-	Nicht verfügbar
COOL AIR (LÜFTEN KALT)	Für alle Arten von Gewebe. Zum Auffrischen oder Lüften von Wäschestücken, die nicht lange getragen wurden.	-	Nicht verfügbar



# Bedienung

## Erste Schritte

### Mit wenigen einfachen Schritten zu sauberer Wäsche

1. Durch Drücken der Taste **Ein/Aus** wird der Wäschetrockner eingeschaltet.
2. Stellen Sie sicher, dass das Flusenfilter installiert ist.
3. Füllen Sie den Trockner und schließen Sie die Tür.
4. Drehen Sie den **Programmwahlschalter** auf das gewünschte Programm.
5. Ändern Sie ggf. die Programmeinstellungen ( **Trocknungsgrad** und **Dauer**).
6. Wählen Sie die notwendigen Einstellungen und Optionen entsprechend Ihren Wünschen aus. ( **Knitterschutz**, **Trommelbeleuchtung** und/oder **Signal 80%**).
7. Drücken Sie auf die Taste **Start/Pause**. Die entsprechenden Anzeigen leuchten auf, und die verbleibende Programmdauer wird im Display angezeigt.

### **HINWEIS**

- Wenn Sie das Gerät einschalten, blinkt die Anzeige (Filter überprüfen) einige Sekunden lang und erlischt dann. Das ist normal.
- Die Anzahl der verfügbaren Einstellungen und Optionen unterscheidet sich je nach Programm.

### Ändern eines laufenden Programms

1. Drücken Sie die Taste **Start/Pause**, um den Betrieb zu unterbrechen.
2. Wählen Sie ein anderes Programm aus.
3. Drücken die Taste **Start/Pause**, um das neue Programm zu starten.

### Sortieren und Einfüllen von Wäsche

- Trocknen Sie nur eine Wäscheladung gleichzeitig.
- Mischen Sie nicht schwere mit leichten Wäschestücken.
- Um die Trockenleistung beim Trocknen von lediglich ein oder zwei Wäschestücken zu verbessern, geben Sie einfach ein Handtuch mit in die Trommel.
- Entwirren Sie die Wäschestücke, bevor Sie sie in den Wäschetrockner geben, um beste Trockenergebnisse zu erzielen.
- Durch Überladen des Geräts schränken Sie die Bewegungsmöglichkeiten der Wäsche in der Trommel ein, sodass die Wäsche knittert und ungleichmäßig getrocknet wird.
- Trocknen Sie im Gerät keine Textilien aus Wolle oder Glasfaser, sofern auf dem Pflegeetikett nichts abweichendes angegeben ist.
- Trocknen Sie keine ungewaschene Wäsche im Gerät.
- Trocknen Sie im Gerät keine Wäschestücke, die mit Öl, Alkohol, Benzin usw. verschmutzt sind.



## Hinweise und Empfehlungen zur Verwendung der einzelnen Programme

Befolgen Sie beim Trocknen stets die Hinweise auf dem jeweiligen Pflegeetikett. Wenn kein Pflegeetikett vorhanden ist, schlagen Sie in der nachfolgenden Tabelle nach.

<b>Tagesdecken und Bettdecken</b>	<ul style="list-style-type: none"> <li>• Stellen Sie die hohe Temperatur ein.</li> </ul>
<b>Bettwäsche</b>	<ul style="list-style-type: none"> <li>• Die besten Ergebnisse erzielen Sie, wenn Sie immer nur eine Bettwäschegarnitur zur gleichen Zeit trocknen.</li> </ul>
<b>Stoffwindeln</b>	<ul style="list-style-type: none"> <li>• Stellen Sie die hohe Temperatur ein.</li> </ul>
<b>Wäsche mit Daunenfüllung</b>	<ul style="list-style-type: none"> <li>• Trocknen Sie diese Wäschestücke nicht mit hoher Temperatur. Andernfalls besteht Brandgefahr. Verwenden Sie nur das Programm <b>COOLAIR (LÜFTEN KALT)</b>.</li> </ul>
<b>Schaumgummi (Rutschsicherungen, gefüllte Spielzeuge usw.)</b>	<ul style="list-style-type: none"> <li>• Trocknen Sie diese Wäschestücke nicht mit hoher Temperatur. Andernfalls besteht Brandgefahr. Verwenden Sie nur das Programm <b>COOLAIR (LÜFTEN KALT)</b>.</li> </ul>
<b>Kopfkissen</b>	<ul style="list-style-type: none"> <li>• Geben Sie ein Paar trockene Handtücher hinzu, um die Verwirbelung zu unterstützen und die Wäsche aufzuschütteln.</li> <li>• Kapok- oder Schaumstoffkissen <b>KEINESFALLS</b> mit Heißluft trocknen. Verwenden Sie nur das Programm <b>COOL AIR (LÜFTEN KALT)</b>.</li> </ul>
<b>Kunststoff (Duschvorhänge, Gartenmöbelabdeckungen usw.)</b>	<ul style="list-style-type: none"> <li>• Verwenden Sie das Programm <b>COOL AIR (LÜFTEN KALT)</b> oder <b>TIME DRY (ZEIT TROCKNEN)</b>.</li> <li>• Stellen Sie den Trocknungsgrad niedrig oder auf den niedrigsten Wert ein.</li> </ul>

### VORSICHT

Verwenden Sie den Wäschetrockner nicht zum Trocknen von Wäschestücken, die nicht in der obigen Tabelle aufgelistet sind.





# Bedienung

## Spezialfunktionen

### Sperre

Durch die Sperre wird verhindert, dass Kinder mit dem Wäschetrockner spielen. Wenn die Sperre aktiviert ist, sind alle Tasten bis auf die  **Ein/Aus** funktionslos.

Halten Sie zum Aktivieren/Deaktivieren der Sperre die Tasten  **Knitterschutz** und  **Trocknungsgrad** 3 Sekunden lang gedrückt.

### HINWEIS

Die Sperre bleibt auch dann aktiviert, wenn der Wäschetrockner ausgeschaltet und anschließend wieder eingeschaltet wird.

### Smart Check

Wenn der Wäschetrockner ein Problem feststellt, können Sie mit Hilfe von Smart Check den Zustand des Geräts über Ihr Smartphone kontrollieren. Bitte beachten Sie, dass Smart Check nur in Verbindung mit Galaxy-Smartphones und iPhones verfügbar ist.

Ehe Sie Smart Check verwenden können, müssen Sie die App **Samsung Smart Washer/Dryer** herunterladen und die nachfolgend beschriebenen Schritte ausführen.

1. Drücken Sie auf  **Smart Check**. Die LED-Anzeigen am Display blinken und der Smart Check-Code wird angezeigt.
2. Öffnen Sie auf dem Smartphone die App **Samsung Smart Washer/Dryer** und tippen Sie auf **Smart Check**.
3. Richten Sie die Kamera Ihres Smartphones auf den Smart Check-Code, der im Display angezeigt wird.
4. Wenn der Informationscode korrekt erkannt wird, zeigt die App detaillierte Informationen zum Problem und mögliche Abhilfemaßnahmen an.

### HINWEIS

- Wenn auf dem Display des Wäschetrockners Licht reflektiert wird, kann das Smartphone den Fehlercode möglicherweise nicht erkennen.
- Wenn der Fehlercode vom Smartphone nicht erkannt wird, müssen Sie ihn auf Ihrem Smartphone manuell eingeben.



## Verwenden des Trocknerfachs (nur bestimmte Modelle)

Stellen Sie entsprechend dem Feuchtigkeitsgrad und dem Gewicht der zu trocknenden Wäsche eine Trocknungsdauer von maximal 150 Minuten ein. Wir empfehlen, für die Fachtrocknung das Trockenzeitprogramm zu verwenden.

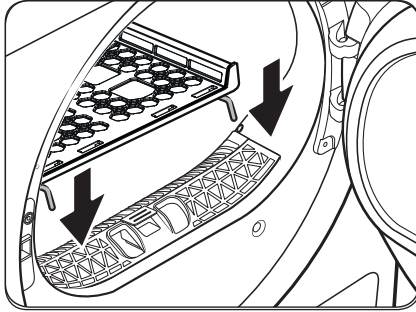

1. Setzen Sie das Trocknerfach so in die Trommel ein, dass die Frontlippen des Trocknerfachs in die Öffnungen der Türmembran eingreifen.

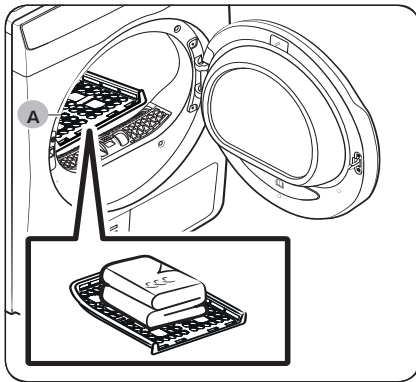

2. Verteilen Sie die Wäschestücke so im Trocknerfach, dass die Luft ausreichend zirkulieren kann. Falten Sie Kleidungsstücke zusammen und legen Sie sie flach in das Trocknerfach.
3. Schließen Sie die Gerätetür, und drücken Sie auf **Ein/Aus**. Stellen Sie mit dem Programmwahlschalter das Programm **TIME DRY (ZEIT TROCKNEN)** ein und drücken Sie dann auf **Dauer**, um die Trockenzeit festzulegen.
4. Drücken Sie auf die Taste **Start/Pause**.

A. Trocknerfach

## Trocknungsempfehlungen

Wäschestücke (Max. 1,5 kg)	Beschreibung
Waschbare Pullover (falten und flach in das Trocknerfach legen)	Bei Verwendung der Fachtrocknung müssen Sie die zu trocknenden Kleidungsstücke falten und in das Fach legen, damit sie nicht knittern.
Spielzeuge mit Füllung (Füllung aus Baumwolle oder Polyester)	

### ⚠ VORSICHT

- Wenn Sie Kleidungsstücke mit Schaumgummi-, Kunststoff- oder Gummiteilen bei hoher Temperatur trocknen, kann die Wäsche beschädigt werden und es besteht Brandgefahr.

# Wartung und Pflege

## Leeren des Wasserbehälters (☒)

Um Wasseraustritt zu vermeiden, sollten Sie den Wasserbehälter nach jedem Gebrauch leeren.

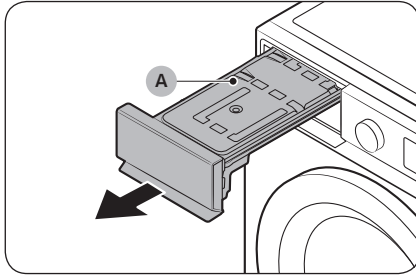

1. Entfernen Sie den **Wasserbehälter (A)** aus dem Trockner.
  - Ziehen Sie den Griff des Wasserbehälters mit einer Hand bis zur Hälfte heraus.
  - Wenn der Wasserbehälter zur Hälfte herausgezogen ist, stützen Sie den Behälter auf der Unterseite mit der anderen Hand ab und ziehen ihn dann vorsichtig mit beiden Händen heraus.

### ⚠ VORSICHT

- Der Wasserbehälter ist schwer. Entfernen Sie den Wasserbehälter langsam mit beiden Händen. Achten Sie dabei darauf, dass der Behälter waagrecht ist.
- Seien Sie vorsichtig, wenn Sie den vollen Wassertank entfernen. Er ist sehr schwer und kann Verletzungen verursachen, wenn Sie ihn fallen lassen.

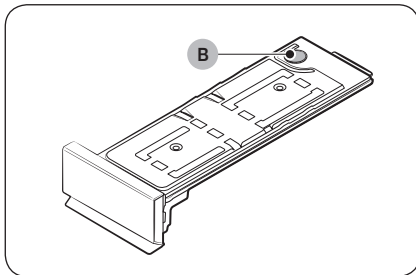

2. Entleeren Sie das Wasser über den **Abfluss (B)** und reinigen Sie den Behälter dann innen.
  - Mischen Sie etwas neutrales Reinigungsmittel mit lauwarmem Wasser. Füllen Sie den Wasserbehälter über den **Abfluss (B)** mit dem Gemisch und lassen Sie ihn 30 Minuten stehen. Spülen Sie den Tank dann mit sauberem Wasser aus und trocknen Sie ihn vollständig.
3. Setzen Sie den Wasserbehälter wieder ein.

### 📖 HINWEIS

Wenn der Trockner den Informationscode **5C** anzeigt und das Trockenprogramm anhält, müssen Sie den Wasserbehälter entleeren und dann auf **▶||Start/Pause** drücken. Danach wird der Informationscode **5C** entfernt, und der Trockner setzt sein Programm fort.

## Reinigung

### ⚠️ WARNUNG

- Sprühen Sie zum Reinigen kein Wasser direkt auf das Gerät.
- Verwenden Sie zum Reinigen des Geräts nicht Benzol, Verdünnern, Alkohol oder Aceton. Andernfalls können Verfärbungen, Verformungen, Schäden, ein Stromschlag oder Brand die Folge sein.
- Vergewissern Sie sich vor dem Reinigen des Geräts, dass der Netzstecker aus der Steckdose gezogen ist.

### Außenflächen

Verwenden Sie zur Reinigung ein weiches, feuchtes Tuch. Verwenden Sie keine Scheuermittel. Legen Sie keine scharfen oder schweren Gegenstände auf oder neben den Wäschetrockner. Bewahren Sie Waschmittel und -utensilien entweder auf dem separat erhältlichen Podest oder in einer separaten Aufbewahrungsbox auf.

### Bedienfeld

Verwenden Sie zur Reinigung ein weiches, feuchtes Tuch. Verwenden Sie keine Scheuermittel. Sprühen Sie keine Reinigungsmittel direkt auf das Bedienfeld. Wischen Sie sofort alle Spritzer oder Flüssigkeiten vom Bedienfeld.

### Waschtrommel

Reinigen Sie die Trommel mit einem feuchten Tuch und einem milden, für rostfreiem Stahl geeigneten Reinigungsmittel.

Wischen Sie die verbleibenden Rückstände mit einem sauberen, trockenen Tuch ab.

### Gerätetür

Fremdstoffe können die Tür verunreinigen oder sich auf der Innenseite ablagern. Reinigen Sie die Innenseite der Tür mit einem weichen Tuch oder einer Bürste.

### ⚠️ VORSICHT

Lösen Sie nicht die Gummidichtung der Tür.

### Flusenfilter

Reinigen Sie den Flusenfilter nach jedem Gebrauch des Trockners.

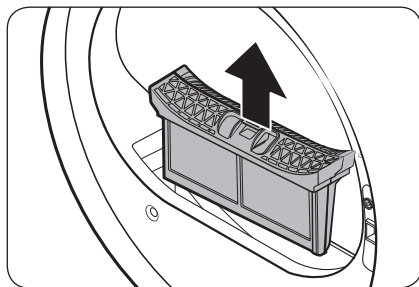

1. Öffnen Sie die Tür des Trockners, fassen Sie den Flusenfilter oben an und ziehen Sie ihn heraus.
  - Lösen Sie die Gummidichtung nach dem Herausziehen des Siebes nicht ab.

# Wartung und Pflege

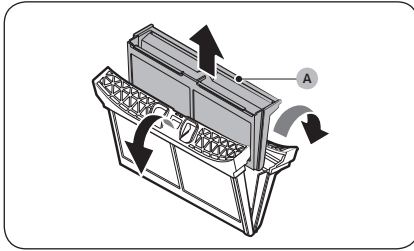

2. Öffnen Sie den äußeren Filter und entnehmen Sie den inneren Filter (A).

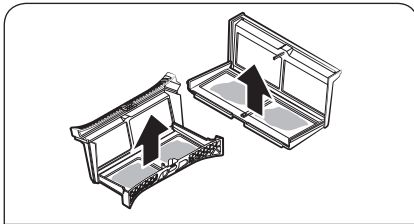

3. Klappen Sie den äußeren Filter und den inneren Filter auseinander.
4. Entfernen Sie die Flusen aus beiden Filtern und säubern Sie sie anschließend mit der Reinigungsbürste.

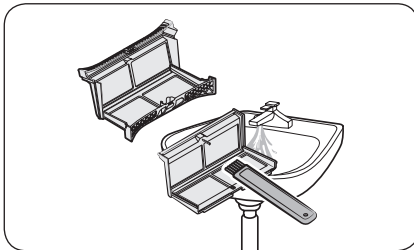
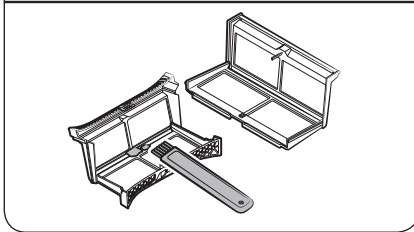

## HINWEIS

Für eine gründliche Reinigung der Filter müssen Sie sie unter fließendem Wasser säubern und anschließend gründlich durchtrocknen lassen.

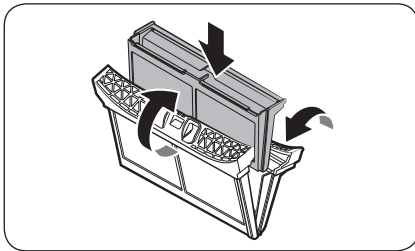

5. Setzen Sie den inneren Filter in den äußeren Filter ein und setzen Sie den Flusenfilter wieder in der ursprünglichen Position ein.

### ⚠ VORSICHT

- Reinigen Sie den Flusenfilter nach jedem Gebrauch des Trockners. Andernfalls kann sich die Trockenleistung verringern.
- Wenn die Filteroberfläche nass ist, lassen Sie sie vor der Verwendung vollständig trocknen.
  - Das Einsetzen des Filters in nassem Zustand kann zu Schimmel- und/oder Geruchsbildung und/oder zu schlechterer Trocknung führen.
- Beim Reinigen oder Entfernen des Flusenfilters darf der Filter nicht geschüttelt oder geklopft werden. Andernfalls kann der Filter beschädigt werden.
- Unachtsames Öffnen der äußeren und inneren Filter und übermäßiger Kraftaufwand können die Filter beschädigen.

### Wärmetauscher

Wenn es an der Zeit ist, den Wärmetauscher zu reinigen, leuchtet die Anzeige „Wärmetauscher reinigen“  auf und es ertönt ein Warnton.

Ein verschmutzter Wärmetauscher kann die Trocknungsleistung verschlechtern und muss deshalb regelmäßig gereinigt werden. Reinigen Sie den Wärmetauscher mindestens einmal im Monat.

Ein verschmutzter Wärmetauscher verschlechtert die Leistung des Geräts. Deshalb sollte er regelmäßig gereinigt werden.

### 📖 HINWEIS

- Durch Kondensation können sich in der Nähe des Wärmetauschers Wassertröpfchen bilden. Dies wird durch den Temperaturunterschied verursacht. Das ist normal und kein Anzeichen für ein Leck.
- Öffnen Sie die Wärmetauscherabdeckung und belüften Sie den Trockner, wenn Sie vorhaben, den Trockner über einen längeren Zeitraum nicht zu benutzen.

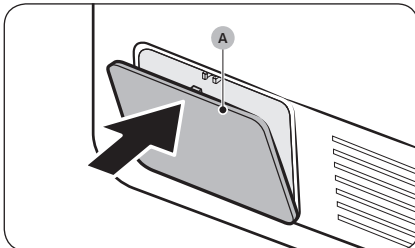

1. Drücken Sie zum Öffnen vorsichtig gegen den oberen Teil der **äußeren Abdeckung (A)**.

# Wartung und Pflege

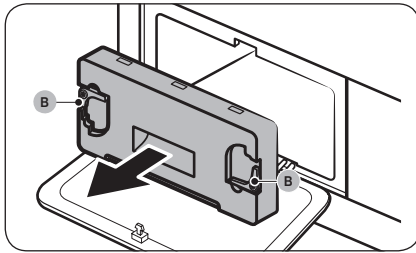

2. Entriegeln Sie die **Fixierungen (B)** der inneren Abdeckung und ziehen Sie dann zum Entfernen an der inneren Abdeckung.
  - Im Bereich des Wärmetauschers kann eine geringe Menge von ausgetretenem Kältemittel zurückbleiben. Öffnen Sie vor dem Reinigen die Abdeckung des Wärmetauschers und lüften Sie ihn etwa 10 Minuten lang.

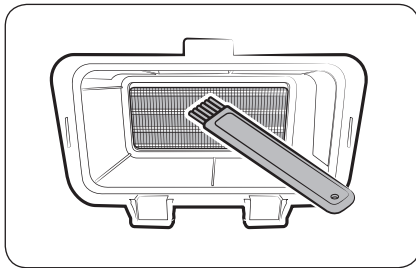

3. Entfernen Sie mit der mitgelieferten Bürste den Staub auf dem Wärmetauscher.
  - Nach dem Reinigen mit der Bürste wischen Sie den restlichen Staub mit einem weichen, feuchten Tuch ab.

## ⚠ VORSICHT

- Um Verletzungen und Verbrennungen zu vermeiden, dürfen Sie den Wärmetauscher nicht mit bloßen Händen anfassen oder mit Stahlwerkzeugen reinigen.
- Beim Reinigen des Wärmetauschers müssen Sie darauf achten, dass die Lamellen nicht beschädigt werden.

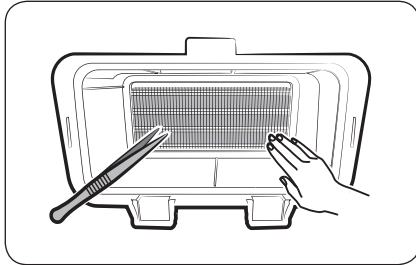

## 📖 HINWEIS

Wenn der Wärmetauscher völlig getrocknet und somit schwer zu reinigen ist, sprühen Sie zuerst etwas Wasser auf den Wärmetauscher und reinigen Sie ihn dann mit einer Bürste.

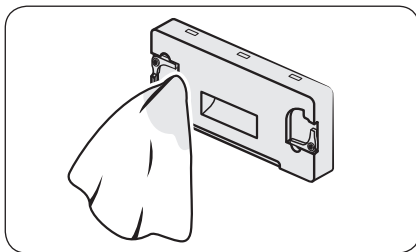

4. Reinigen Sie die innere Abdeckung mit einem weichen, feuchten Tuch.
  - Im Bereich der inneren Abdeckung können Feuchtigkeit und Fremdkörper vorhanden sein.

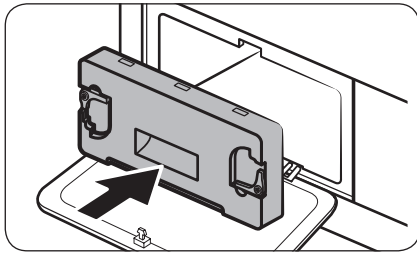

5. Setzen Sie die innere Abdeckung wieder in ihre ursprüngliche Position ein und verriegeln Sie dann die Fixierungen.
6. Schließen Sie die äußere Abdeckung des Wärmetauschers.

#### HINWEIS

- Stellen Sie nach dem Reinigen des Wärmetauschers sicher, dass die Fixierungen verriegelt sind.
- Wenn der Alarm weiterhin ertönt, nachdem Sie ihn abgestellt haben, müssen Sie das Netzkabel kurzzeitig von der Steckdose trennen oder die innere Abdeckung des Wärmetauschers entfernen und wieder einsetzen.



# Fehlerbehebung

## Prüfpunkte

Schlagen Sie bei Problemen mit diesem Gerät zuerst in der folgenden Tabelle nach und probieren Sie die dort beschriebenen Abhilfemaßnahmen.

Problem	Abhilfemaßnahme
Gerätetür ist offen	Betrieb des Trockners bei offener Gerätetür. <ul style="list-style-type: none"><li>• Stellen Sie sicher, dass die Gerätetür ordnungsgemäß geschlossen ist.</li><li>• Stellen Sie sicher, dass keine Wäsche in der Gerätetür eingeklemmt ist.</li></ul>
Das Gerät startet nicht.	<ul style="list-style-type: none"><li>• Stellen Sie sicher, dass die Gerätetür vollständig geschlossen ist.</li><li>• Stellen Sie sicher, dass das Netzkabel an eine Steckdose angeschlossen ist.</li><li>• Überprüfen Sie die Automatik- und Schmelzsicherungen in Ihrem Sicherungskasten.</li><li>• Leeren Sie den Wasserbehälter.</li><li>• Reinigen Sie den Flusenfilter.</li></ul>
Das Gerät heizt nicht.	<ul style="list-style-type: none"><li>• Überprüfen Sie die Automatik- und Schmelzsicherungen in Ihrem Sicherungskasten.</li><li>• Wählen Sie eine andere Temperatureinstellung als <b>COOLAIR (LÜFTEN KALT)</b> aus.</li><li>• Überprüfen Sie den Flusenfilter und den Wärmetauscher. Reinigen Sie sie nötigenfalls.</li><li>• Möglicherweise befindet sich das Gerät in der Abkühlungsphase eines Programms.</li></ul>
Das Gerät trocknet nicht.	Prüfen Sie alle obigen Punkte und außerdem: <ul style="list-style-type: none"><li>• Stellen Sie sicher, dass das Gerät nicht überladen wurde.</li><li>• Sortieren Sie Ihre Wäsche nach leichten und schweren Wäschestücken.</li><li>• Verteilen Sie große, voluminöse Wäschestücke neu, damit diese gleichmäßig trocknen.</li><li>• Überprüfen Sie, ob das Gerät ordnungsgemäß abpumpt.</li><li>• Geben Sie bei einer geringen Menge an Wäschestücken einige trockene Handtücher hinzu.</li><li>• Reinigen Sie den Flusenfilter und den Wärmetauscher.</li></ul>
Das Gerät entwickelt laute Geräusche.	<ul style="list-style-type: none"><li>• Überprüfen Sie die Wäsche auf Gegenstände wie Münzen, Knöpfe, Feuerzeuge usw.</li><li>• Stellen Sie sicher, dass das Gerät waagrecht und sicher auf dem Boden steht.</li><li>• Möglicherweise verursacht das Gerät auf Grund der durch den Lüfter und die Trommel strömenden Luft ein summendes Geräusch. Dieses Phänomen ist normal.</li></ul>
Die Wäsche wird ungleichmäßig getrocknet.	<ul style="list-style-type: none"><li>• Nähte, Taschen und manche anderen Bereiche an Wäschestücken trocknen relativ langsam. Dieses Phänomen ist normal.</li><li>• Sortieren Sie Ihre Wäsche nach leichten und schweren Wäschestücken.</li></ul>

Problem	Abhilfemaßnahme
Das Gerät verströmt einen unangenehmen Geruch.	<ul style="list-style-type: none"> <li>Das Gerät saugt möglicherweise Haushaltserüche aus der Umgebungsluft an und setzt sie wieder frei. Dieses Phänomen ist normal.</li> </ul>
Das Gerät wird ausgeschaltet, ehe die Wäsche trocken ist.	<ul style="list-style-type: none"> <li>Die Wäschemenge im Gerät ist zu gering. Geben Sie einige weitere Wäschestücke hinzu, und starten Sie das Programm neu.</li> <li>Die Wäschemenge im Gerät ist zu groß. Nehmen Sie einige Wäschestücke heraus, und starten Sie das Programm neu.</li> </ul>
Auf der getrockneten Wäsche befinden sich Flusen.	<ul style="list-style-type: none"> <li>Stellen Sie sicher, dass der Flusenfilter vor jedem Einsatz gesäubert wird.</li> <li>Trocknen Sie stark fuselnde Wäschestücke getrennt von solchen, die Flusen anziehen, z. B. schwarze Leinenhosen.</li> <li>Teilen Sie größere Wäschemengen in mehrere kleinere auf.</li> </ul>
Die Wäschestücke sind trotz Knitterschutz verknittert.	<ul style="list-style-type: none"> <li>Kleine Wäschemengen mit 1 bis 4 Wäschestücken sind am besten geeignet.</li> <li>Geben Sie weniger Wäsche in das Gerät. Geben Sie ähnliche Wäschestücke gemeinsam in das Gerät.</li> </ul>
Gerüche bleiben in den Wäschestücken zurück, nachdem das Kaltluftprogramm gelaufen ist	<ul style="list-style-type: none"> <li>Stellen Sie sicher, dass stark riechende Wäschestücke zuvor gründlich gewaschen werden.</li> </ul>

## Informationscodes

Bei Störungen Ihres Geräts wird ein Informationscode im Display angezeigt. Schlagen Sie in der folgenden Tabelle nach, und probieren Sie die beschriebenen Abhilfemaßnahmen aus.

Informationscode	Bedeutung	Abhilfemaßnahme
tC	Problem: Lufttemperatursensor	Reinigen Sie den Flusenfilter und/oder den Wärmetauscher. Wenden Sie sich an den Kundendienst, wenn das Problem weiterhin besteht.
tC5	Problem: Temperatursensor des Kompressors	Warten Sie 2 bis 3 Minuten lang. Starten Sie das Gerät neu.
AC6	Überprüfen Sie die Kommunikation zwischen der Haupt- und der Inverterplatine.	<ul style="list-style-type: none"> <li>Je nach Status kehrt der Trockner möglicherweise automatisch wieder in den Normalbetrieb zurück.</li> <li>Schalten Sie den Trockner aus und wieder ein. Versuchen Sie dann, das Programm neu zu starten.</li> <li>Wenden Sie sich an den Kundendienst, wenn der Informationscode weiterhin angezeigt wird.</li> </ul>

# Wartung und Pflege

Informationscode	Bedeutung	Abhilfemaßnahme
3C	Überprüfen Sie, ob der Motor läuft.	<ul style="list-style-type: none"> <li>Versuchen Sie, das Programm neu zu starten.</li> <li>Wenden Sie sich an den Kundendienst, wenn der Informationscode weiterhin angezeigt wird.</li> </ul>
FIL+tEr (Alarmsignal ertönt)	Wärmetauscher muss gereinigt werden	Reinigen Sie den Wärmetauscher.
dC	Betrieb des Trockners bei offener Gerätetür	<ul style="list-style-type: none"> <li>Schließen Sie die Gerätetür, und starten Sie erneut.</li> <li>Wenden Sie sich an den Kundendienst, wenn das Problem weiterhin besteht.</li> <li>Prüfen Sie, ob die Sperre aktiviert ist. Wenn die Sperre aktiviert ist, wird diese Meldung möglicherweise angezeigt, wenn Sie die Tür öffnen, obwohl der Trockner nicht in Betrieb ist.</li> </ul>
CL	Die Sperre ist aktiviert. Öffnen Sie die Gerätetür und prüfen Sie die Innenseite der Trommel.	<ul style="list-style-type: none"> <li>Wenn die Sperre aktiviert ist, müssen Sie sie deaktivieren oder den Strom abschalten.</li> </ul>
nC	Problem mit dem Flusenfilter	<ul style="list-style-type: none"> <li>Überprüfen Sie die Flusenfilterbaugruppe.</li> <li>Wenden Sie sich an den Kundendienst, wenn das Problem weiterhin besteht.</li> </ul>
nC2	Problem mit Innenverkleidung des Wärmetauschers	<ul style="list-style-type: none"> <li>Überprüfen Sie die Innenverkleidung des Wärmetauschers.</li> <li>Wenden Sie sich an den Kundendienst, wenn das Problem weiterhin besteht.</li> </ul>
5C	Störung beim Entleeren Fehlfunktion der Abwasserpumpe Abwasserschlauch eingefroren Wasserbehälter voll	<ul style="list-style-type: none"> <li>Stellen Sie sicher, dass der Abwasserschlauch nicht geknickt oder beschädigt ist.</li> <li>Wenn der Schlauch eingefroren ist, wickeln Sie ihn etwa zehn Minuten lang in ein mit warmem Wasser getränktes Handtuch ein, um ihn aufzutauen.</li> <li>Leeren Sie den Wasserbehälter, schalten Sie den Trockner ein und starten Sie ihn erneut.</li> <li>Wenden Sie sich an den Kundendienst, wenn das Problem weiterhin besteht.</li> </ul>
HC	Kompressor überhitzt	<ul style="list-style-type: none"> <li>Setzen Sie sich mit dem Kundendienst in Verbindung. Bitte überprüfen Sie den Reinigungszustand des Wärmetauschers und des Flusensiebs.</li> </ul>
HCL	Kältemittel tritt aus.	<ul style="list-style-type: none"> <li>Setzen Sie sich mit dem Kundendienst in Verbindung. Der Trockner kann bis zum Besuch des Wartungstechnikers nicht benutzt werden, außer zum Ein- und Ausschalten.</li> </ul>

Wenden Sie sich an den Kundendienst, wenn der Informationscode oben nicht aufgeführt ist oder weiterhin angezeigt wird.

# Anhang

## Bedeutung der Pflegesymbole

Die folgenden Symbole sind Pflegehinweise für Bekleidung. Die Pflegehinweise für Wäsche umfassen Symbole für das Waschen, Bleichen, Trocknen, Bügeln und Professionelle Textilpflege sowie ggf. Reinigungshinweise. Die Verwendung dieser Symbole gewährleistet, dass die Angaben von inländischen Kleidungsherstellern und Importeuren einheitlich sind. Befolgen Sie die Pflegehinweise des Etiketts, um die Lebensdauer Ihrer Bekleidung zu maximieren und Probleme beim Waschen zu vermindern.

### Waschen

	Normalwaschgang
	Normalwaschgang
	Schonwaschgang
	Normalwaschgang
	Schonwaschgang
	Spezialschonwaschgang
	Normalwaschgang
	Schonwaschgang
	Spezialschonwaschgang
	Handwäsche maximale Temperatur 40 °C
	Nicht waschen

### HINWEIS

Die Zahlen im Waschbottich zeigen die maximal zulässige Waschttemperatur in °C an.

### Bleichen

	Chlor- oder Sauerstoffbleiche erlaubt
	Nur Sauerstoffbleiche (keine Chlorbleiche) erlaubt
	Nicht bleichen

### Trocknen





	Trocknen im Tumbler / Trockner möglich, normale Temperatur 80 °C, normaler Trocknungsprozess
	Trocknen im Tumbler / Trockner möglich, niedrige Temperatur 60 °C, schonender Trocknungsprozess
	Nicht im Tumbler / Trockner trocknen
	Trocknen auf der Wäscheleine
	Trocknen aus dem tropfnassen Zustand
	Liegend trocknen
	Liegend trocknen aus dem tropfnassen Zustand
	Trocknen auf der Wäscheleine im Schatten
	Trocknen aus dem tropfnassen Zustand im Schatten
	Liegend trocknen im Schatten
	Liegend trocknen aus dem tropfnassen Zustand im Schatten

### HINWEIS

- Die Punkte kennzeichnen die Trocknungsstufe des Tumblers / Trockners.
- Die Striche kennzeichnen Art und Ort des Trocknens.

# Anhang

## Bügeln



	Bügeln mit einer Höchsttemperatur der Bügeleisensole von 200 °C
	Bügeln mit einer Höchsttemperatur der Bügeleisensole von 150 °C
	Bügeln mit einer Höchsttemperatur der Bügeleisensole von 110 °C* * Kein Bügeln mit Dampf
	Nicht bügeln









### HINWEIS

Die Punkte kennzeichnen die Temperaturstufe des Bügeleisens.

## Professionelle Textilpflege

	Professionelle Trockenreinigung mit Perchlorethylen und / oder Kohlenwasserstoffen, normaler Prozess
	Professionelle Trockenreinigung mit Perchlorethylen und / oder Kohlenwasserstoffen, schonender Prozess

	Professionelle Trockenreinigung mit Kohlenwasserstoffen, normaler Prozess
	Professionelle Trockenreinigung mit Kohlenwasserstoffen, schonender Prozess
	Nicht trockenreinigen
	Professionelle Nassreinigung, normaler Prozess
	Professionelle Nassreinigung, schonender Prozess
	Professionelle Nassreinigung, besonders schonender Prozess
	Nicht nassreinigen



### HINWEIS

- Die Buchstaben im Kreis kennzeichnen die Lösemittel ( P, F ), die in der Trockenreinigung angewendet werden, oder die Nassreinigung ( W ).
- Generell: Der Strich unter dem Symbol kennzeichnet eine mildere Behandlung ( z. B. Schongang für Pflegeleichtartikel ). Der doppelte Strich kennzeichnet Pflegestufen mit besonders schonender Behandlung.

## Umweltschutzhinweise

- Dieses Gerät ist aus wiederverwertbaren Materialien hergestellt. Beachten Sie bei der Entsorgung von Altgeräten die vor Ort einzuhaltenden Vorschriften und Gesetze. Schneiden Sie das Netzkabel durch, damit das Gerät nicht mehr an eine Stromquelle angeschlossen werden kann. Entfernen Sie die Gerätetür, um zu verhindern, dass Tiere und kleine Kinder versehentlich in der Trommel eingeschlossen werden.
- Kältemittel (Typ): R290  
Kältemittel (Einfüllmenge): 0,149 kg

## Technische Daten

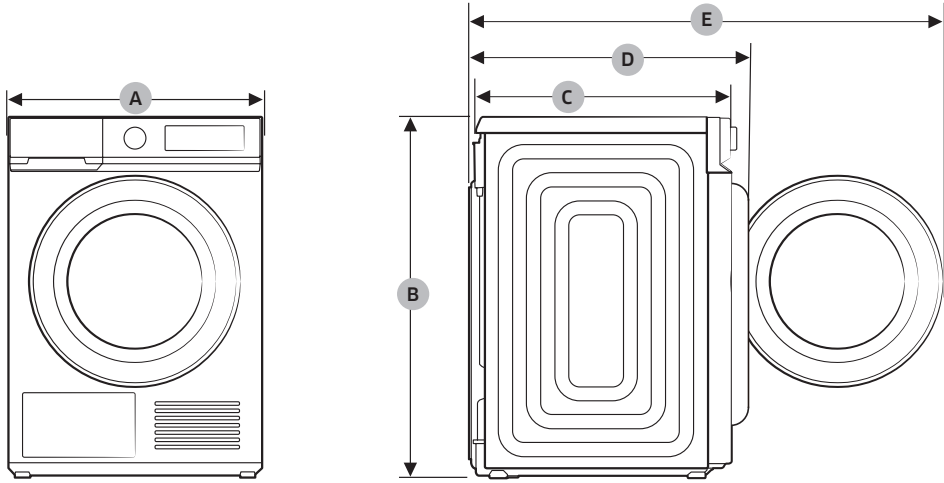

Deutsch

TYP		FRONTLADER
MODELLBEZEICHNUNG		DV9*BBA*****
ABMESSUNGEN	A	600 mm
	B	850 mm
	C	600 mm
	D	650 mm
	E	1100 mm
GEWICHT		50,0 kg
ANFORDERUNGEN AN DIE STROMVERSORGUNG	220-240 V bei 50 Hz	750 W
ZULÄSSIGE UMGEBUNGSTEMPERATUR		5 bis 35 °C

# Anhang

## Verbrauchsdaten

Modell	Programm	Füllmenge (kg) <sup>(1)</sup>	Energieverbrauch (kWh)	Max. Dauer (Minuten)
DV9*BBA*****	☐ COTTON (BAUMWOLLE) <sup>(2)</sup>	9,0	1,58	182
		4,5	0,87	128
	IRON DRY (BÜGELTROCKEN) <sup>(2)</sup>	9,0	1,00	110
	SYNTHETICS (PFLEGELEICHT)	4,0	0,69	70

<sup>(1)</sup>: Trockengewicht der Wäsche

<sup>(2)</sup>: Testprogramm nach EN 61121:2013

Alle Daten ohne Sternchen wurden mit Hilfe von EN 61121:2013 berechnet.



Die Verbrauchsdaten können von den obigen Nennwerten abweichen, wenn Wäschemenge, Textilart, Restfeuchtigkeit nach dem Schleudern oder abweichende Stromversorgungsdaten vorliegen und zusätzliche Optionen gewählt werden.

## Technisches Datenblatt

In Übereinstimmung mit den geltenden Vorschriften zur Energieverbrauchskennzeichnung.

### HINWEIS

Die Sternchen „\*“ kennzeichnen Modellvarianten und können variieren (0-9) oder (A-Z).

Samsung		
Modellbezeichnung		DV9*BBA*****
Füllmenge	kg	9,0
Typ		Kondensator
Energieeffizienzklasse		
A+++ (höchste Effizienz) bis D (geringste Effizienz)		A+++
Energieverbrauch		
Der Jahresenergieverbrauch (AE_C) wird ausgehend von 160 Trockenvorgängen im Standard-Baumwollprogramm mit vollständiger und teilweiser Befüllung und vom Stromverbrauch der Stromsparmodi berechnet. Der tatsächliche Energieverbrauch je Programm hängt von der Nutzungsart des Geräts ab.	kWh/Jahr	192,0
Automatischer Wäschetrockner	kWh	Ja
Energieverbrauch (E_dry) im Standard-Baumwollprogramm mit vollständiger Befüllung	kWh	1,58
Energieverbrauch (E_dry.1/2) im Standard-Baumwollprogramm mit Teilfüllung	kWh	0,87
Standby und eingeschalteter Ruhezustand		
Leistungsaufnahme im Aus-Zustand (P_o) bei vollständiger Befüllung	W	0,50
Leistungsaufnahme im eingeschalteter Ruhezustand (P_l) bei vollständiger Befüllung	W	5,00
Dauer des eingeschalteten Ruhezustands	Minuten	10
Das Programm, auf das sich die Angaben auf dem Etikett und dem Blatt beziehen („Standard-Baumwollprogramm“ bei voller bzw. teilweiser Beladung) ist das Standardtrockenprogramm, auf das sich die Angaben auf dem Etikett und dem Datenblatt beziehen. Dieses Programm eignet sich zum Trocknen von normaler nasser Baumwollwäsche und es ist hinsichtlich des Energieverbrauchs bei Baumwolle das effizienteste Programm. Die Verbrauchsdaten können von den obigen Nennwerten abweichen, wenn Wäschemenge, Textilart, Restfeuchtigkeit nach dem Schleudern oder abweichende Stromversorgungsdaten vorliegen und zusätzliche Optionen gewählt werden.		 Cotton (Baumwolle) +  Trocknungsgrad 2+ (Knitterschutz aus)
Programmdauer des Standardprogramms		
Gewichtete Programmdauer im Standard-Baumwollprogramm mit vollständiger und teilweiser Befüllung	Minuten	151
Programmdauer (T_dry) des Standard-Baumwollprogramms bei vollständiger Befüllung	Minuten	182
Programmdauer (T_dry.1/2) im Standard-Baumwollprogramm mit Teilfüllung	Minuten	128
Kondensationseffizienzklasse		
A (höchste Effizienz) bis G (geringste Effizienz)		B
Durchschnittliche Kondensationseffizienz mit vollständiger Befüllung	%	86
Durchschnittliche Kondensationseffizienz mit teilweiser Befüllung	%	86
Gewichtete Kondensationseffizienz	%	86
Schallleistungspegel		
Trocknen bei vollständiger Befüllung	dB (A) re 1 pW	64

# Notizen

---

# Notizen

---

# SAMSUNG

## FRAGEN ODER HINWEISE?

LAND	RUFEN SIE UNS AN	ODER BESUCHEN SIE UNS ONLINE UNTER
GERMANY	06196 77 555 77	<a href="http://www.samsung.com/de/support">www.samsung.com/de/support</a>